

**Manuale dell'operatore**

# HQ682

Tosaerba per condizioni di taglio difficili





500 Venture Drive  
Orrville Oh 44667  
www.ventrac.com

Visualizza tutti  
i manuali



Visitare il sito [ventrac.com/manuals](http://ventrac.com/manuals) per la versione più recente di questo manuale dell'operatore.  
È inoltre disponibile un manuale dei componenti scaricabile.

## Per il proprietario Informazioni di contatto e identificazione del prodotto

Qualora fosse necessario contattare un rivenditore Ventrac autorizzato per informazioni sulla manutenzione del prodotto, fornire sempre informazioni sul modello del prodotto e i numeri di serie. Si prega di fornire le seguenti informazioni per riferimenti futuri. Vedere la/e immagine/i qui di seguito per individuare i numeri di identificazione. Riportarli negli spazi indicati.

Data di acquisto: \_\_\_\_\_

Rivenditore: \_\_\_\_\_

Indirizzo del rivenditore: \_\_\_\_\_  
\_\_\_\_\_

Numero di telefono del rivenditore: \_\_\_\_\_

Numero di fax del rivenditore: \_\_\_\_\_

Numero di modello (A): \_\_\_\_\_

Numero di serie (B): \_\_\_\_\_



Venture Products Inc. si riserva il diritto di apportare modifiche al design o alle specifiche senza alcun obbligo di apportare simili modifiche su prodotti fabbricati in precedenza.

# INDICE

---

|                                                                             |                  |
|-----------------------------------------------------------------------------|------------------|
| <b>INTRODUZIONE</b>                                                         | <b>PAGINA 5</b>  |
| Descrizione del prodotto . . . . .                                          | 5                |
| Perché è necessario un manuale dell'operatore? . . . . .                    | 5                |
| Utilizzo del manuale. . . . .                                               | 6                |
| Glossario del manuale . . . . .                                             | 6                |
| <b>SICUREZZA</b>                                                            | <b>PAGINA 7</b>  |
| Procedure generali di sicurezza . . . . .                                   | 7                |
| Formazione richiesta . . . . .                                              | 7                |
| Requisiti relativi ai Dispositivi di Protezione Individuale (DPI) . . . . . | 7                |
| Sicurezza operativa . . . . .                                               | 7                |
| Non fare salire passeggeri . . . . .                                        | 9                |
| Utilizzo in pendenza. . . . .                                               | 9                |
| Trasporto su autocarro o rimorchio . . . . .                                | 10               |
| Manutenzione . . . . .                                                      | 10               |
| Sicurezza del carburante . . . . .                                          | 11               |
| Sicurezza idraulica . . . . .                                               | 12               |
| Sicurezza dell'apparato di taglio . . . . .                                 | 13               |
| Sicurezza kit di ribaltamento idraulico opzionale . . . . .                 | 13               |
| Adesivi di sicurezza . . . . .                                              | 14               |
| <b>COMANDI OPERATIVI</b>                                                    | <b>PAGINA 16</b> |
| Maniglia di tensione della cinghia principale. . . . .                      | 16               |
| Molla di tensione della cinghia di destra . . . . .                         | 16               |
| Perni del braccio di traino . . . . .                                       | 16               |
| Leva di controllo della SDLA primaria . . . . .                             | 16               |
| Leva di controllo della SDLA secondaria . . . . .                           | 16               |
| Trasferimento del peso . . . . .                                            | 16               |
| <b>FUNZIONAMENTO GENERALE</b>                                               | <b>PAGINA 17</b> |
| Ispezione giornaliera . . . . .                                             | 17               |
| Collegamento . . . . .                                                      | 17               |
| Scollegamento . . . . .                                                     | 17               |
| Procedura operativa. . . . .                                                | 17               |
| Trasporto dell'attrezzo . . . . .                                           | 18               |
| Regolazione dell'altezza di taglio (ruote fisse) . . . . .                  | 18               |
| Regolazione dell'altezza di taglio (ruote girevoli) . . . . .               | 19               |
| Posizione esterna della ruota girevole . . . . .                            | 19               |

# INDICE

---

## SERVIZI

## PAGINA 20

|                                                                         |    |
|-------------------------------------------------------------------------|----|
| Pulizia e manutenzione generale . . . . .                               | 20 |
| Rimozione e installazione del coperchio del piatto . . . . .            | 20 |
| Procedura di ribaltamento del piatto (posizione di servizio) . . . . .  | 20 |
| Ispezione/Sostituzione della lama del tosaerba . . . . .                | 21 |
| Affilatura della lama del tosaerba . . . . .                            | 21 |
| Ispezione della cinghia . . . . .                                       | 22 |
| Sostituzione della cinghia di trasmissione dell'attrezzo . . . . .      | 22 |
| Sostituzione della cinghia del piatto principale . . . . .              | 22 |
| Sostituzione della cinghia del piatto di destra . . . . .               | 23 |
| Regolazione della tensione della cinghia del piatto principale. . . . . | 23 |
| Punti di lubrificazione. . . . .                                        | 24 |
| Conservazione . . . . .                                                 | 24 |
| Programma di manutenzione . . . . .                                     | 25 |
| Lista di controllo per la manutenzione . . . . .                        | 25 |

## SPECIFICHE

## PAGINA 26

|                           |    |
|---------------------------|----|
| Dimensioni . . . . .      | 26 |
| Caratteristiche . . . . . | 26 |



# INTRODUZIONE



Ventrac Products Inc. è lieta di offrire il nuovo tosaerba per condizioni di taglio difficili Ventrac! Confidiamo nel fatto che l'apparecchiatura Ventrac possa fornire un'UNICA soluzione motrice.

Si prega di visitare il nostro sito internet o di contattare il proprio rivenditore Ventrac autorizzato per un elenco completo degli articoli disponibili per il nuovo tosaerba per condizioni di taglio difficili.

| Accessori | Descrizione dell'articolo                | Numero del componente |
|-----------|------------------------------------------|-----------------------|
|           | Kit di ribaltamento del piatto idraulico | 70.8226               |

## Descrizione del prodotto

Il tosaerba per condizioni di taglio difficili HQ682 è progettato per la tosatura di erba alta, erbacce fitte e cespugli. Un'ampia apertura anteriore con deflettore consente l'ingresso del cespuglio per il taglio e impedisce la fuoriuscita dei detriti.

Tre lame contro-rotanti per impieghi gravosi consentono il taglio e il rilascio dei materiali in modo uniforme, senza andatura. Consente di tagliare materiali fino a 2½ cm; questo tosaerba per condizioni di taglio difficili ti consentirà di effettuare in poco tempo il taglio di cespugli pesanti.

Quando si utilizzano le ruote girevoli, il tosaerba per condizioni di taglio difficili HQ682 presenta un'altezza di taglio in un intervallo compreso tra 89 mm e 178 mm, con incrementi di 12,7 mm.

Quando si utilizzano le ruote fisse, il tosaerba per condizioni di taglio difficili HQ682 presenta altezze di taglio di 76 mm, 92 mm o 108 mm.

È possibile inclinare il piatto per avere accesso alla parte sottostante dello stesso, per la sua pulizia e la manutenzione. Un kit di ribaltamento del piatto idraulico opzionale utilizza il sistema idraulico dell'unità motrice per ribaltare il piatto ponendolo in posizione di manutenzione.

## Perché è necessario un manuale dell'operatore?

Questo manuale è stato realizzato per consentire di acquisire le conoscenze importanti necessarie per l'utilizzo, la manutenzione e l'esecuzione di servizi sicuri della macchina. È suddiviso in varie sezioni per un comodo riferimento alle sezioni appropriate.

È necessario leggere e comprendere il contenuto del manuale dell'operatore per ogni apparecchiatura Ventrac in proprio possesso. Leggere il manuale dell'operatore permetterà di acquisire familiarità con ogni specifica apparecchiatura. Comprendere il manuale dell'operatore consentirà a chiunque di evitare lesioni personali e/o danni all'apparecchiatura. Tenere sempre il presente manuale in prossimità della macchina. Il manuale dovrà rimanere con la macchina anche nel caso in cui questa venga venduta. Qualora il presente manuale sia danneggiato o non leggibile, dovrà essere immediatamente sostituito. Contattare il proprio rivenditore Ventrac di zona per la sostituzione del manuale.

Quando si utilizza un attrezzo Ventrac, accertarsi di leggere e seguire le istruzioni operative e di sicurezza sia dell'unità motrice che dell'accessorio utilizzati per garantire il funzionamento più sicuro possibile.

Le informazioni presenti in questo manuale forniscono all'operatore le istruzioni per le procedure di utilizzo più sicure della macchina, garantendo al contempo l'utilizzo dell'unità al massimo delle sue prestazioni. La mancata osservanza delle precauzioni di sicurezza riportate nel presente manuale può comportare lesioni personali e/o danni all'apparecchiatura.

# INTRODUZIONE

## Utilizzo del manuale

All'interno del presente manuale, saranno utilizzati simboli e messaggi speciali che fanno riferimento a potenziali problemi di sicurezza, per permettere di evitare lesioni personali o danni all'apparecchiatura.

### DEFINIZIONI DEI SIMBOLI

## ATTENZIONE

 Questo simbolo indica potenziali pericoli di salute e di sicurezza. Indica precauzioni di sicurezza. Riguarda la sicurezza dell'operatore e quella delle altre persone.

Ci sono tre parole di avvertenza che descrivono il livello del problema di sicurezza: Pericolo, Avvertenza e Attenzione. La sicurezza dovrà sempre essere l'assoluta priorità quando si lavora sull'apparecchiatura o si utilizza la stessa. È più probabile che si verifichino incidenti quando non vengono seguite le procedure operative appropriate, o quando sono coinvolti operatori senza esperienza.

Nota: agli orientamenti per l'uso con la mano destra e la mano sinistra potrà essere fatto riferimento in punti diversi all'interno del presente manuale. L'orientamento per l'uso con la mano destra e la mano sinistra è determinato dalla prospettiva di un operatore con lo sguardo rivolto in avanti.

### DEFINIZIONI DELLE PAROLE DI AVVERTENZA

## PERICOLO

Indica una situazione pericolosa imminente che, se non evitata, provocherà la morte o una lesione grave. L'uso di questa parola di avvertenza è limitato ai casi più estremi.

## AVVERTENZA

Indica una situazione potenzialmente pericolosa che, se non evitata, potrebbe provocare la morte o una lesione grave.

## ATTENZIONE

Indica una situazione potenzialmente pericolosa che, se non evitata, potrebbe provocare una lesione moderata o di minore entità e/o un danno alla proprietà. Potrà anche essere utilizzata per dare un avvertimento su pratiche non sicure.

## Glossario del manuale

- Unità motrice** Un trattore Ventrac o un altro dispositivo con alimentazione a motore Ventrac che possono essere utilizzati in modo autonomo o con un attrezzo/accessorio.
- Attrezzo** Un componente dell'apparecchiatura Ventrac che richiede un'unità motrice per il suo utilizzo.
- Accessorio** Un dispositivo che si collega a un'unità motrice o un attrezzo per espandere le sue capacità.
- Macchina** Indica qualsiasi "Attrezzo" o "Accessorio" utilizzato insieme a un'unità motrice.

# SICUREZZA

---



## Procedure generali di sicurezza per unità motrici, attrezzi e accessori Ventrac



### Formazione richiesta

- La responsabilità della corretta formazione degli operatori è esclusivamente a carico del proprietario della macchina.
- Spetta esclusivamente al proprietario/operatore la responsabilità dell'utilizzo di questa macchina e della prevenzione di incidenti o lesioni a sé stesso, ad altre persone o a beni.
- Si raccomanda di non consentire l'uso o la manutenzione a bambini o a personale non formato. L'età dell'operatore può essere limitata da normative locali.
- Prima di utilizzare questa macchina, leggere il manuale dell'operatore e comprenderne il contenuto.
- Qualora l'operatore della macchina non fosse in grado di comprendere questo manuale, la responsabilità di spiegare in modo dettagliato all'operatore il materiale contenuto nel presente manuale spetta al proprietario della macchina.
- Apprendere e comprendere l'uso di tutti i comandi.
- Apprendere come arrestare rapidamente l'unità motrice e gli attrezzi in caso di emergenza.

### Requisiti relativi ai Dispositivi di Protezione Individuale (DPI)

- Il proprietario è tenuto a garantire che tutti gli operatori facciano uso di DPI adeguati durante l'utilizzo della macchina. Ogni volta che si utilizza la macchina, indossare i seguenti DPI:
- Occhiali protettivi e cuffie protettive certificati.
- Calzature antiscivolo chiuse.
- Pantaloni lunghi.
- Una maschera antipolvere per ambienti polverosi.
- Possono essere necessari DPI supplementari. Fare riferimento alle procedure di sicurezza relative al prodotto per eventuali requisiti aggiuntivi.

### Sicurezza operativa

- Fare in modo di raccogliere capelli lunghi e indumenti larghi. Non indossare gioielli.
- Ispezionare la macchina prima dell'uso. Riparare o sostituire eventuali componenti danneggiati, usurati o mancanti. Assicurarsi che le coperture e le protezioni siano in buone condizioni di funzionamento e correttamente fissati in posizione. Effettuare qualsiasi regolazione necessaria prima di utilizzare la macchina.
- Alcune immagini nel presente manuale possono mostrare protezioni o coperchi aperti o rimossi per illustrare chiaramente le istruzioni. Non è assolutamente consentito l'utilizzo della macchina senza la corretta installazione di questi dispositivi.
- Eventuali alterazioni o modifiche a questa macchina possono ridurre la sicurezza e causare danni alla macchina stessa. Non alterare i dispositivi di sicurezza né operare con le protezioni o i coperchi rimossi.
- Prima di ogni utilizzo, verificare che tutti i comandi funzionino correttamente e ispezionare tutti i dispositivi di sicurezza. Non utilizzare la macchina se i comandi o i dispositivi di sicurezza non sono in corrette condizioni di funzionamento.
- Controllare il funzionamento del freno di stazionamento prima di utilizzare la macchina. Riparare o regolare il freno di stazionamento, se necessario.
- Osservare e seguire tutte le indicazioni riportate sugli adesivi di sicurezza.
- Tutti i comandi devono essere azionati esclusivamente dalla postazione operatore.
- Indossare sempre la cintura di sicurezza se la macchina ha una roll-bar installata e in posizione verticale.

# SICUREZZA

---



## Procedure di sicurezza generale per unità motrici, attrezzi e accessori Ventrac



- Verificare che l'attrezzo o l'accessorio sia bloccato o fissato saldamente all'unità motrice prima dell'uso.
- Assicurarsi che tutti gli astanti si trovino a debita distanza dall'unità motrice e dall'attrezzo prima della messa in funzione. Arrestare la macchina se qualcuno entra nell'area di lavoro.
- L'operatore deve sempre prestare attenzione a ciò che accade intorno a sé, senza perdere la concentrazione sull'attività che sta svolgendo. Guardare sempre nella direzione in cui si sta muovendo la macchina.
- Guardare dietro e verso il basso prima di fare retromarcia per essere sicuri di avere via libera.
- Se si urta un oggetto, fermarsi e ispezionare la macchina. Effettuare le eventuali riparazioni necessarie prima di riavviare la macchina.
- Interrompere immediatamente l'attività in caso si sospetti un malfunzionamento dell'apparecchiatura. Un rumore insolito può indicare un guasto all'apparecchiatura o la necessità di manutenzione. Effettuare qualsiasi riparazione necessaria prima di riutilizzare la macchina.
- Se è in dotazione la funzione marce alte/basse, non alternare mai tra marce alte a marce basse mentre si è in pendenza. Portare sempre la macchina su una superficie piana e inserire il freno di stazionamento prima di cambiare tipo di marcia.
- Non lasciare la macchina incustodita mentre è in funzione.
- Parcheggiare sempre la macchina su una superficie piana.
- Spegnerne sempre il motore quando si collega la cinghia di trasmissione dell'attrezzo all'unità motrice.
- Mai lasciare la postazione operatore senza aver prima abbassato l'attrezzo a terra, inserito il freno di stazionamento, spento il motore ed estratto la chiave di accensione. Accertarsi del completo arresto di tutte le parti in movimento prima di scendere.
- Mai lasciare la macchina incustodita senza aver prima abbassato l'attrezzo a terra, inserito il freno di stazionamento, spento il motore ed estratto la chiave di accensione.
- Utilizzare la macchina solo in condizioni di adeguata illuminazione.
- Non utilizzare la macchina in caso di rischio di fulmini.
- Lo scarico del materiale di qualsiasi attrezzo non deve essere mai effettuato in direzione di persone, edifici, animali, veicoli o altri oggetti di valore.
- Il materiale non deve mai essere scaricato contro una parete o un'ostruzione. Il materiale rischia di rimbalzare contro l'operatore.
- Prestare particolare attenzione quando ci si avvicina ad angoli ciechi, arbusti, alberi o altri oggetti che potrebbero ostruire la visuale.
- Non mettere in funzione il motore all'interno di un edificio senza un'adeguata ventilazione.
- Non toccare il motore o la marmitta mentre il motore è in funzione o subito dopo averlo spento. La temperatura di queste aree potrebbe essere tale da causare ustioni.
- Non modificare le impostazioni del regolatore del motore né far funzionare il motore a regimi eccessivi. Il funzionamento del motore a regimi eccessivi può aumentare il rischio di lesioni personali.
- Al fine di ridurre il rischio di incendi, mantenere il vano batteria, il motore e le aree della marmitta privi di erba, foglie, grasso in eccesso e altri materiali infiammabili.
- Liberare l'area di lavoro da oggetti che potrebbero essere urtati o lanciati dalla macchina.

# SICUREZZA

---



## Procedure di sicurezza generale per unità motrici, attrezzi e accessori Ventrac



- Tenere persone e animali fuori dall'area di lavoro.
- Ispezionare adeguatamente l'area di lavoro prima della messa in funzione. Non utilizzare la macchina in aree in cui la trazione o la stabilità sono dubbie.
- Ridurre la velocità quando si opera su terreno accidentato.
- L'apparecchiatura può causare lesioni gravi e/o morte se utilizzata in modo improprio. Prima dell'uso, apprendere e comprendere il funzionamento e la sicurezza dell'unità motrice e dell'attrezzo utilizzato.
- Non utilizzare la macchina se non si è in buone condizioni fisiche e mentali, se si può essere distratti da dispositivi personali o se si è sotto l'influenza di qualsiasi sostanza che potrebbe compromettere decisioni, destrezza o giudizio.
- I bambini sono attratti dall'attività delle macchine. Prestare attenzione ai bambini e non consentire loro di entrare nell'area di lavoro. Spegnerne la macchina se un bambino entra nell'area di lavoro.
- Unità motrici, attrezzi e accessori non sono progettati o intesi per il transito su carreggiate pubbliche. Non utilizzare né viaggiare mai su strade pubbliche o autostrade.
- Operare con le luci di sicurezza quando si lavora in prossimità delle carreggiate.
- Rallentare e procedere con cautela quando si guida su strade o in prossimità di carreggiate con traffico. Fermarsi prima di attraversare strade o marciapiedi. Procedere con cautela in prossimità di aree o oggetti che possono occultare la visuale.

### Non fare salire passeggeri

- Sull'unità motrice può salire esclusivamente l'operatore. Non fare salire passeggeri.
- Non fare mai salire passeggeri su attrezzi o accessori.

### Utilizzo in pendenza

- Le pendenze possono causare perdita di controllo e incidenti di ribaltamento, con conseguenti lesioni gravi o mortali. Acquisire familiarità con il freno di stazionamento di emergenza, insieme ai comandi dell'unità motrice e alle loro funzioni.
- Se l'unità motrice è dotata di una roll-bar ribaltabile, è necessario bloccarla in posizione verticale quando si opera su qualsiasi pendenza.
- Utilizzare le marce basse (se in dotazione) quando si utilizza la macchina su pendenze superiori a 15 gradi.
- Non eseguire arresti o avvii bruschi durante l'uso in pendenza.
- Non alternare mai tra marce alte e marce basse mentre si è in pendenza. Portare sempre l'unità motrice su una superficie piana e inserire il freno di stazionamento prima di cambiare tipo di marcia o mettere l'unità motrice in folle.
- Fattori quali superfici bagnate e terreno sconnesso tendono a ridurre il livello di sicurezza. Non guidare in zone in cui la macchina potrebbe perdere trazione o ribaltarsi.
- Prestare attenzione ai pericoli nascosti nel terreno.
- Stare lontano da scarpate, fossati e argini.
- Evitare curve strette durante l'uso in pendenza.
- La trazione di carichi su terreni collinari riduce la sicurezza. È responsabilità del proprietario/operatore determinare i carichi che possono essere gestiti in sicurezza in pendenza.

# SICUREZZA

---



## Procedure di sicurezza generale per unità motrici, attrezzi e accessori Ventrac



- Trasportare la macchina con l'attrezzo abbassato o vicino al suolo per migliorare la stabilità.
- Durante l'uso in pendenza, guidare in salita o discesa ogniqualvolta è possibile. Se è necessario effettuare curve durante la guida lungo zone in pendenza, ridurre la velocità e sterzare lentamente nella direzione della discesa.
- Assicurarsi che la riserva di carburante sia sufficiente per il funzionamento continuo. Si raccomanda una quantità minima di mezzo serbatoio di carburante.

### Trasporto su autocarro o rimorchio

- Prestare attenzione durante il carico o lo scarico della macchina su un autocarro o un rimorchio.
- Utilizzare rampe a massima larghezza per caricare la macchina su un autocarro o un rimorchio.
- Il freno di stazionamento non è sufficiente per bloccare la macchina durante il trasporto. Bloccare saldamente l'unità motrice e/o l'attrezzo al veicolo di trasporto utilizzando sistematicamente cinghie, catene, cavi o funi. Le cinghie anteriori e posteriori devono essere rivolte verso il basso e verso l'esterno della macchina.
- Interrompere l'alimentazione del carburante all'unità motrice durante il trasporto su un autocarro o un rimorchio.
- Se in dotazione, posizionare l'interruttore di esclusione della batteria in posizione Off per interrompere l'alimentazione elettrica.

### Manutenzione

- Preservare la leggibilità degli adesivi di sicurezza. Rimuovere ogni traccia di grasso, sporcizia e detriti dagli adesivi di sicurezza e dalle etichette di istruzioni.
- Se gli adesivi sono sbiaditi, illeggibili o mancanti, contattare immediatamente il rivenditore per la sostituzione.
- Quando si installano nuovi componenti, accertarsi che sui componenti sostitutivi siano apposti gli adesivi di sicurezza vigenti.
- Se è necessario sostituire un componente, utilizzare solo pezzi di ricambio originali Ventrac.
- Posizionare sempre l'interruttore di esclusione della batteria in posizione Off o scollegare la batteria prima di eseguire qualsiasi riparazione. Scollegare prima il terminale negativo e in seguito il terminale positivo. Ricollegare prima il terminale positivo e in seguito il terminale negativo.
- Mantenere debitamente serrati tutti i bulloni, dadi, viti e altri dispositivi di fissaggio.
- Mantenere sempre l'attrezzo abbassato a terra, inserire il freno di stazionamento, spegnere il motore ed estrarre la chiave di accensione. Prima di procedere a qualsiasi operazione di pulizia, ispezione, regolazione o riparazione, accertarsi che tutte le parti in movimento siano completamente arrestate.
- Se l'unità motrice, l'attrezzo o l'accessorio richiedono riparazioni o regolazioni non indicate nel manuale dell'operatore, portare l'unità motrice, l'attrezzo o l'accessorio presso un rivenditore Ventrac autorizzato per gli interventi necessari.
- Non eseguire mai interventi di manutenzione sull'unità motrice e/o sull'attrezzo se quando qualcuno è presente nella postazione operatore.
- Indossare sempre occhiali protettivi durante la manipolazione della batteria.
- Controllare regolarmente la tenuta e l'usura delle linee del carburante. Serrarle o ripararle a seconda delle necessità.
- Al fine di ridurre il rischio di incendi, mantenere il vano batteria, il motore e le aree della marmitta privi di erba, foglie e grasso in eccesso.
- Non toccare il motore, la marmitta o altri componenti dello scarico mentre il motore è in funzione o subito dopo averlo spento. La temperatura di queste aree potrebbe essere tale da causare ustioni.

# SICUREZZA

---



## Procedure di sicurezza generale per unità motrici, attrezzi e accessori Ventrac



- Lasciare raffreddare il motore prima di immagazzinarlo e non immagazzinarlo in prossimità di fiamme libere.
- Non modificare le impostazioni del regolatore del motore né far funzionare il motore a regimi eccessivi. Il funzionamento del motore a regimi eccessivi può aumentare il rischio di lesioni personali.
- Le molle possono contenere energia immagazzinata. Prestare attenzione durante il disinserimento o la rimozione di molle e/o componenti caricati a molla.
- Un'ostruzione o un blocco in un sistema di azionamento o parti mobili/rotanti può causare un accumulo di energia immagazzinata. Alla rimozione dell'ostruzione o del blocco, il sistema di azionamento o le parti mobili/rotanti possono muoversi improvvisamente. Non tentare di rimuovere un'ostruzione o un blocco con le mani. Tenere mani, piedi e indumenti lontani da tutte le parti azionate da motore.

### Sicurezza del carburante

- Al fine di evitare lesioni personali o danni materiali, maneggiare il carburante con la massima cautela. Il carburante è estremamente infiammabile e i vapori sono esplosivi.
- Evitare di rifornire di carburante la macchina mentre si fuma o in prossimità di fiamme o scintille.
- Rifornire sempre la macchina all'aperto.
- Non immagazzinare la macchina o il contenitore del carburante in ambienti chiusi dove potrebbe entrare a contatto con fumi o fiamme libere, scintille o fiamme pilota.
- Conservare il carburante esclusivamente in un contenitore approvato. Tenere fuori dalla portata dei bambini.
- Non riempire mai i contenitori all'interno di un veicolo o sul pianale di un autocarro o di un rimorchio con un rivestimento in plastica. Posizionare sempre i contenitori a terra lontano dal veicolo prima di riempirli.
- Rimuovere la macchina dall'autocarro o dal rimorchio e fare rifornimento a terra. Se ciò non è possibile, rifornire la macchina utilizzando un contenitore portatile, anziché un erogatore di carburante.
- Non rimuovere mai il tappo del carburante né aggiungere carburante mentre il motore è acceso. Lasciare raffreddare il motore prima di fare rifornimento.
- Non rimuovere mai il tappo del carburante mentre si è in pendenza. Rimuovere il tappo del carburante solo quando la macchina è parcheggiata su una superficie piana.
- Riposizionare saldamente il tappo del serbatoio del carburante e il tappo del contenitore.
- Non riempire eccessivamente il serbatoio del carburante. Riempire solo fino alla parte inferiore del collo del bocchettone, non riempire completamente il collo del bocchettone. Un riempimento eccessivo del serbatoio del carburante potrebbe causare l'ingolfamento del motore, perdite di carburante dal serbatoio e/o danni al sistema di controllo delle emissioni.
- In caso di fuoriuscita di carburante, non tentare di avviare il motore. Allontanare l'unità motrice dalla fuoriuscita di carburante ed evitare di creare qualsiasi fonte di accensione fino a quando i vapori del carburante non si saranno dissipati.
- Se il serbatoio del carburante deve essere svuotato, svuotarlo all'aperto in un contenitore approvato.
- Controllare regolarmente la tenuta e l'usura delle linee del carburante. Serrarle o ripararle a seconda delle necessità.
- L'impianto di alimentazione è dotato di una valvola di arresto. Escludere l'erogazione di carburante durante il trasporto della macchina da un posto all'altro, quando si parcheggia la macchina al chiuso o durante la manutenzione dell'impianto di alimentazione.

# SICUREZZA

---



## Procedure di sicurezza generale per unità motrici, attrezzi e accessori Ventrac



### Sicurezza idraulica

- Assicurarsi che i collegamenti idraulici siano ben saldi e che tutti i flessibili e i tubi idraulici siano in buone condizioni. Riparare eventuali perdite e sostituire eventuali flessibili o tubi danneggiati o deteriorati prima di avviare la macchina.
- Possono verificarsi perdite idrauliche ad alta pressione. Le perdite idrauliche richiedono particolare cautela e attenzione.
- Utilizzare un pezzo di cartone e una lente d'ingrandimento per individuare perdite idrauliche sospette.
- Tenere il corpo e le mani lontano da fori o ugelli che espellono fluido idraulico ad alta pressione. Se il fluido idraulico che fuoriesce ad alta pressione entra a contatto con la pelle può provocare gravi lesioni, con conseguenti gravi complicanze e/o infezioni secondarie in caso di mancato trattamento. In caso di contatto del fluido idraulico con la pelle, rivolgersi immediatamente a un medico, indipendentemente dalla gravità della lesione.
- L'impianto idraulico può contenere energia immagazzinata. Prima di eseguire interventi di manutenzione o riparazione sull'impianto idraulico, rimuovere eventuali attrezzi, inserire il freno di stazionamento, disinserire il sistema di trasferimento del peso (se in dotazione), spegnere il motore ed estrarre la chiave di accensione. Per scaricare la pressione sull'impianto idraulico ausiliario, spegnere il motore dell'unità motrice e spostare la leva di comando idraulico a sinistra e a destra prima di scollegare gli attacchi rapidi idraulici ausiliari.



# SICUREZZA

---



## Procedure di sicurezza HQ682



Erbe alte e cespugli folti possono nascondere grandi ostacoli come rocce, tronchi d'albero, ecc.

- Ispezionare l'area di lavoro per verificare la presenza di ostacoli nascosti, e rimuovere o mettere in evidenza eventuali ostacoli prima di iniziare le operazioni.
- Ispezionare l'area di lavoro e rimuovere eventuali oggetti che potrebbero potenzialmente essere lanciati dalla macchina.

### Sicurezza dell'apparato di taglio

- Pericoli riguardanti la lama rotante: il contatto con le lame rotanti del tosaerba o altre parti in movimento può provocare lesioni personali. Tenere mani e piedi a distanza.
- La rotazione di una lama può causare la rotazione di un'altra lama.
- Pericoli riguardanti oggetti lanciati: non indirizzare lo scarico del tosaerba verso persone, animali o edifici. Non effettuare mai operazioni con il/i deflettore/i rimosso/i.
- Disattivare sempre la PDF per arrestare le lame del tosaerba ogniqualvolta non si sta procedendo a una tosatura, specialmente durante l'attraversamento di terreni friabili come la ghiaia.
- Non sollevare mai il piatto del tosaerba con le lame in funzione.

### Sicurezza kit di ribaltamento idraulico opzionale

- Il sistema idraulico dell'attrezzo potrebbe contenere energia accumulata. Prima di effettuare la manutenzione o eseguire eventuali riparazioni sul sistema idraulico, i tubi del sistema idraulico ausiliario dell'attrezzo devono essere scollegati dall'unità motrice. Abbassare l'attrezzo al livello del terreno, spegnere il motore dell'unità motrice, spostare la leva della SDLA secondaria verso destra e verso sinistra per allentare la pressione del sistema idraulico ausiliario, e scollegare gli attacchi rapidi del sistema idraulico ausiliario.
- Non scollegare i tubi del sistema idraulico ausiliario per il kit di ribaltamento opzionale mentre il piatto si trova in posizione ribaltata (manutenzione).

# SICUREZZA

## Adesivi di sicurezza

È obbligatorio mantenere i seguenti adesivi di sicurezza sull'attrezzo.

Mantenere tutti gli adesivi di sicurezza in buone condizioni di leggibilità. Rimuovere eventuali presenze di grasso, sporco e detriti dagli adesivi di sicurezza e dalle etichette delle istruzioni. Qualora gli adesivi fossero scoloriti, illeggibili o mancanti, contattare immediatamente il proprio rivenditore per la loro sostituzione.

Quando vengono installati nuovi componenti, assicurarsi che gli adesivi di sicurezza esistenti vengano apposti sui componenti sostitutivi.

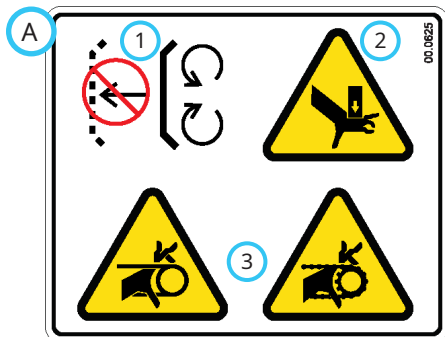
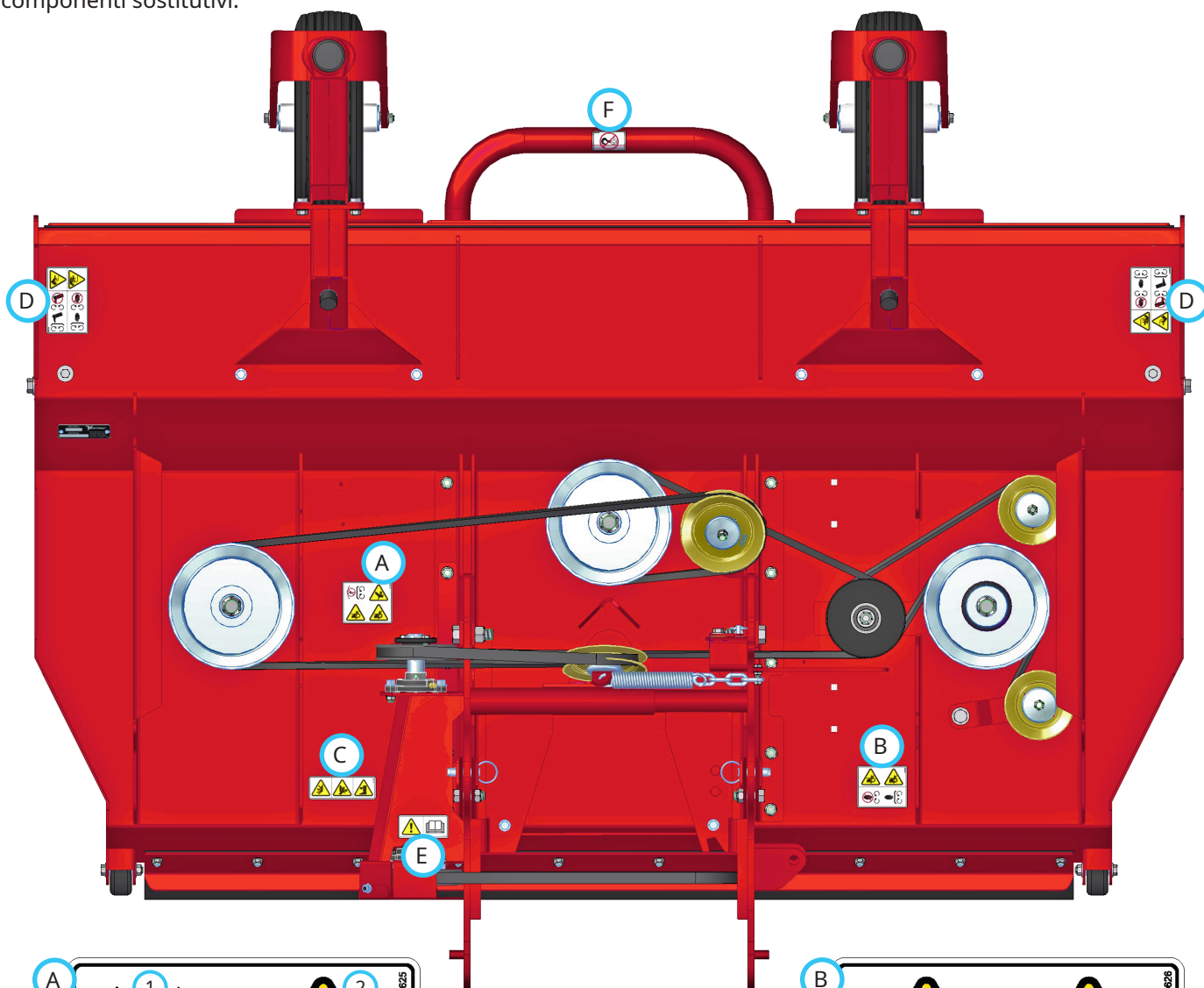

1. Schermatura mancante - non utilizzare la macchina.
2. Pericolo di pizzicamento/schiacciamento.
3. Pericolo di impigliamento delle dita o delle mani.

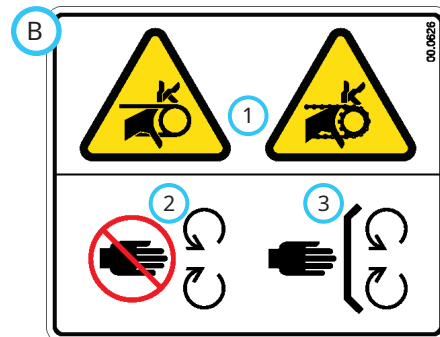

1. Pericolo di impigliamento delle dita o delle mani.
2. Rimanere a distanza dalle parti in movimento.
3. Tenere tutte le protezioni e le schermature in posizione.

# SICUREZZA

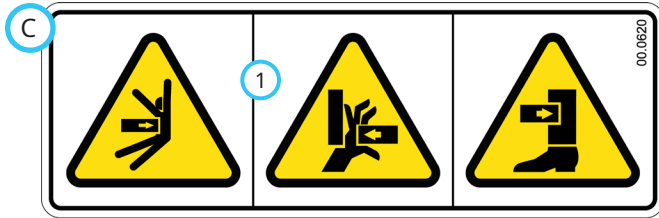

1. Pericolo di pizzicamento o schiacciamento.

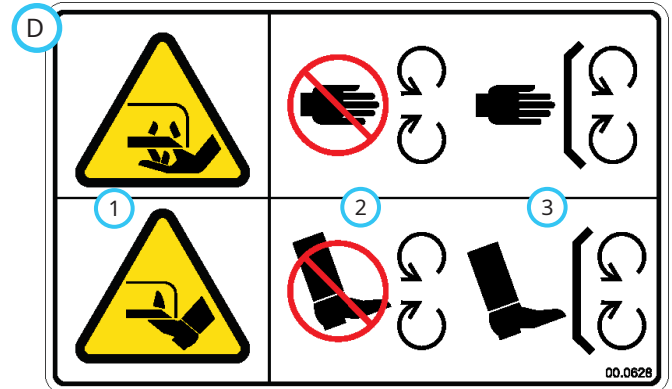

1. Pericolo di taglio o smembramento delle mani o dei piedi – lama del tosaerba.
2. Rimanere a distanza dalle parti in movimento.
3. Tenere tutte le protezioni e le schermature in posizione.

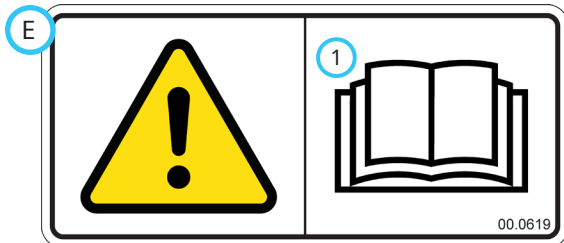

1. Leggere il manuale dell'operatore.

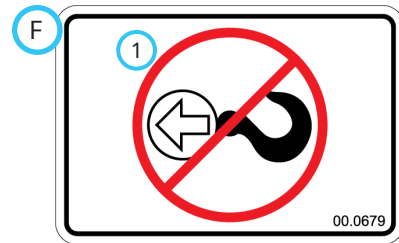

1. Non è un punto di traino.

| Adesivo | Descrizione                               | Numero del componente | Quantità |
|---------|-------------------------------------------|-----------------------|----------|
| A       | Schermatura mancante                      | 00.0625               | 1        |
| B       | Pericolo di impigliamento                 | 00.0626               | 1        |
| C       | Pericolo di pizzicamento o schiacciamento | 00.0620               | 1        |
| D       | Pericolo di taglio – lama del tosaerba    | 00.0628               | 2        |
| E       | Leggere il manuale dell'operatore         | 00.0619               | 1        |
| F       | Non è un punto di traino                  | 00.0679               | 1        |

# COMANDI OPERATIVI

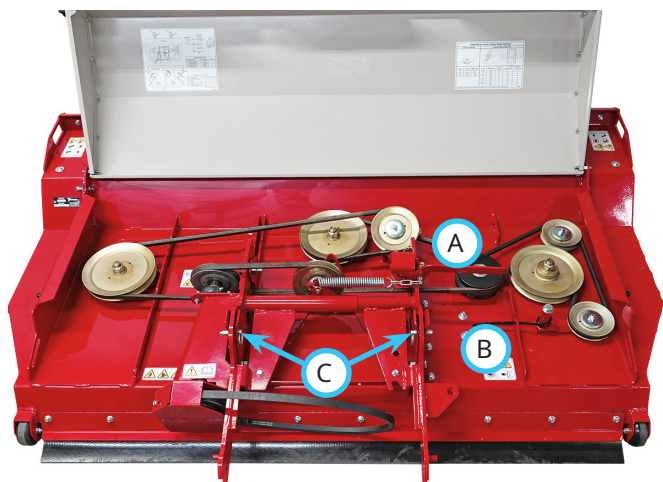

- A. Maniglia di tensione della cinghia principale
- B. Molla di tensione della cinghia di destra
- C. Perni del braccio di traino

## Maniglia di tensione della cinghia principale

La maniglia di tensione della cinghia del piatto principale (A) viene utilizzata per rilasciare o applicare una tensione alla cinghia del piatto principale. La maniglia di tensione della cinghia principale deve essere rilasciata per consentire il ribaltamento del piatto in posizione di manutenzione.

Rimuovere il perno a sfera (1) dalla maniglia di tensione della cinghia principale, e ruotare la maniglia di 180 gradi per rilasciare la tensione della cinghia.

Ruotare di 180°

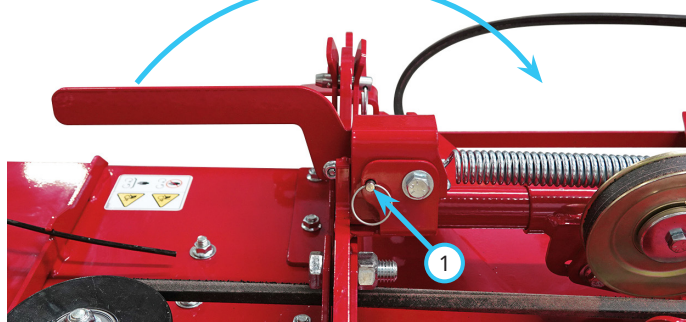

## Molla di tensione della cinghia di destra

La molla di tensione della cinghia di destra (B) viene utilizzata per rilasciare o applicare una tensione alla cinghia del piatto del mandrino di destra.

## Perni del braccio di traino

I perni del braccio di traino (C) vengono utilizzati per impostare l'altezza posteriore del piatto del tosaerba e per impostare l'altezza del braccio di traino per il collegamento all'unità motrice. I perni vengono inoltre utilizzati per fissare il piatto in posizione ribaltata (manutenzione).

## Leva di controllo della SDLA primaria

Tirare la leva della SDLA primaria dell'unità motrice\* verso sinistra per sollevare il piatto del tosaerba. Premere la leva verso destra per abbassare il piatto del tosaerba. La leva della SDLA primaria deve essere in posizione fluttuante (arresto) durante il funzionamento del tosaerba.

## Leva di controllo della SDLA secondaria

La leva della SDLA secondaria dell'unità motrice controlla il kit di ribaltamento del piatto idraulico opzionale. Tirare la leva verso sinistra per ribaltare il piatto in posizione di manutenzione. Premere la leva verso destra per abbassare il piatto verso il basso in posizione operativa.

## Trasferimento del peso

Le condizioni del terreno e del suolo potranno influenzare l'impostazione appropriata per il sistema di trasferimento del peso dell'unità motrice. Nella maggior parte dei casi, il sistema di trasferimento del peso\* dovrà essere impostato da  $\frac{1}{2}$  a  $\frac{3}{4}$  della capacità massima.

\*Fare riferimento al manuale dell'operatore dell'unità motrice per il funzionamento dei comandi dell'unità motrice.

# FUNZIONAMENTO GENERALE

## Ispezione giornaliera

### **⚠ AVVERTENZA**

Inserire sempre il freno di stazionamento, spegnere il motore dell'unità motrice, rimuovere la chiave di accensione e assicurarsi che tutte le parti in movimento si arrestino completamente prima di ispezionare i componenti, o provare a effettuare eventuali riparazioni o regolazioni.

1. Parcheggiare la macchina su una superficie piana e con il motore spento e tutti i fluidi raffreddati.
2. Eseguire un'ispezione visiva dell'unità motrice e dell'attrezzo. Verificare la presenza di bulloneria allentata o mancante, componenti danneggiati o segni di usura.
3. Qualora fosse in dotazione un kit per il ribaltamento del sistema idraulico, ispezionare i tubi e i raccordi del sistema idraulico per garantire la presenza di collegamenti stretti e senza perdite.
4. Ispezionare le cinghie per verificare la presenza di danni o di un'eccessiva usura. Fare riferimento alla sezione Ispezione della cinghia di questo manuale.
5. Ispezionare le lame del tosaerba e i bulloni di montaggio della lama del tosaerba. Le lame dovranno essere affilate e fissate in modo sicuro. Eseguire la manutenzione come necessario.

## Collegamento

1. Montare i perni del braccio di traino in posizione G.
2. Portare l'unità motrice lentamente in avanti nei bracci di traino dell'attrezzo. Allineare i bracci di sollevamento dell'unità motrice con i bracci di traino dell'attrezzo sollevando o abbassando il gancio anteriore, e completare l'aggancio.
3. Una volta completato l'aggancio, chiudere la leva di bloccaggio del gancio anteriore.\*
4. Inserire il freno di stazionamento\* e spegnere il motore.
5. Posizionare la cinghia dell'attrezzo sulla puleggia motrice della PDF sull'unità motrice. Accertarsi che la cinghia sia posizionata in modo appropriato in ogni puleggia.
6. Innestare l'asta del tenditore della cinghia della PDF.
7. Qualora fosse in dotazione un kit per il ribaltamento idraulico, pulire le estremità del tubo e collegare agli attacchi rapidi del sistema idraulico dell'unità motrice. Se in dotazione, collegare i tubi e gli attacchi rapidi in modo tale che gli indicatori colorati siano abbinati (rosso con rosso, ecc.).
8. Spostare i perni del braccio di traino alla posizione dell'altezza di taglio desiderata.

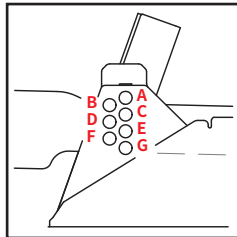

## Scollamento

1. Parcheggiare l'unità motrice su una superficie piana e inserire il freno di stazionamento.\*
2. Spostare i perni del braccio di traino in posizione G.
3. Abbassare l'attrezzo al livello del terreno.
4. Spegnere il motore dell'unità motrice.
5. Disinnestare l'asta del tenditore della cinghia della PDF.
6. Rimuovere la cinghia dell'attrezzo dalla puleggia motrice della PDF dell'unità motrice.
7. Qualora fosse in dotazione un kit per il ribaltamento idraulico, scollegare gli attacchi rapidi del sistema idraulico dall'unità motrice e riporre le estremità del tubo nei fori superiori del telaio sull'attrezzo.
8. Disinserire la leva di bloccaggio del gancio anteriore.
9. Riavviare l'unità motrice e allontanarsi lentamente dall'attrezzo. Un movimento da un lato all'altro del volante potrà facilitare il disinserimento.

## Procedura operativa

Prima dell'utilizzo, eseguire un'ispezione giornaliera, confermare che il tosaerba sia impostato all'altezza di taglio desiderata e che i perni del braccio di traino siano nella posizione corretta. Confermare che il sistema di trasferimento del peso dell'unità motrice sia impostato in modo appropriato.

Ispezionare l'area di tosatura e rimuovere rocce, bastoni e qualsiasi altro oggetto che potrebbe essere lanciato dalla macchina o rimanere impigliato nelle lame.

Abbassare il piatto del tosaerba al livello del terreno e posizionare la leva della SDLA primaria dell'unità motrice in posizione fluttuante.

Con il motore dell'unità motrice a un regime compreso tra 2000 e 3000 RMP, azionare l'interruttore della PDF, quindi regolare l'acceleratore ai giri del motore desiderati.

Iniziare il movimento in avanti nel percorso di tosatura desiderato. Evitare ostacoli e rimuovere detriti, se necessario. Una volta raggiunto il margine dell'area di tosatura, girare l'unità motrice e il tosaerba e orientarsi per il successivo passaggio.

\*Fare riferimento al manuale dell'operatore dell'unità motrice per il funzionamento dei comandi dell'unità motrice.



# FUNZIONAMENTO GENERALE

## Trasporto dell'attrezzo

Trasportare l'attrezzo con il gancio anteriore dell'unità motrice e l'attrezzo totalmente sollevati per ridurre l'usura dell'apparecchiatura. Procedere lentamente durante il trasporto su superfici accidentate e ondulate per mantenere il controllo dell'unità motrice e ridurre gli urti all'unità motrice e all'attrezzo. Disinserire sempre la PDF dell'unità motrice prima di procedere al trasporto dell'attrezzo.

## Regolazione dell'altezza di taglio (ruote fisse)

1. Parcheggiare l'unità motrice e il piatto del tosaerba su una superficie pianeggiante e regolare, e inserire il freno di stazionamento.

### AVVERTENZA

L'abbassamento accidentale del piatto del tosaerba potrebbe incastrare una persona o un arto.

Quando si eseguono regolazioni con il piatto del tosaerba in posizione sollevata, questo deve essere sostenuto in modo sicuro con blocchi o cavalletti.

2. Sollevare la parte anteriore del piatto del tosaerba e sostenere lo stesso con blocchi o cavalletti.
3. Spegnerne il motore e rimuovere la chiave di accensione.
4. Rimuovere il bullone di montaggio della ruota (A) e spostare la ruota nella posizione desiderata.

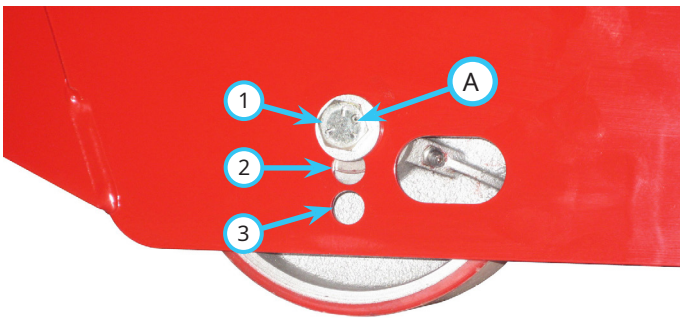

| Posizione della ruota | Millimetri | Pollici         |
|-----------------------|------------|-----------------|
| 1                     | 76         | 3               |
| 2                     | 92         | 3 $\frac{5}{8}$ |
| 3                     | 108        | 4 $\frac{1}{4}$ |

5. Montare nuovamente il bullone di montaggio della ruota, e serrare a una coppia di 102 N·m.
6. Ripetere l'operazione per la ruota sul lato opposto del piatto del tosaerba.
7. Abbassare il piatto del tosaerba al livello del terreno e posizionare la leva della SDLA primaria in posizione fluttuante.

8. Misurare la distanza dalla superficie del terreno alla superficie superiore del piatto del tosaerba nei punti mostrati (B e C). Se la misurazione nel punto posteriore è inferiore alla misurazione anteriore o maggiore di 6,5 mm rispetto alla misurazione anteriore, i perni del braccio di traino dovranno essere riposizionati.



9. Per abbassare la parte posteriore del piatto del tosaerba, spostare i perni del braccio di traino in una posizione più alta. Per sollevare la parte posteriore del piatto del tosaerba, spostare i perni del braccio di traino in una posizione più bassa.
10. Dopo aver cambiato le posizioni del perno del braccio di traino, ricontrollare il piatto del tosaerba per accertarsi che sia livellato.

# FUNZIONAMENTO GENERALE

## Regolazione dell'altezza di taglio (ruote girevoli)

1. Parcheggiare l'unità motrice e il piatto del tosaerba su una superficie piana e regolare, e inserire il freno di stazionamento.

### **AVVERTENZA**

L'abbassamento accidentale del piatto del tosaerba potrebbe incastrare una persona o un arto.

Quando si eseguono regolazioni con il piatto del tosaerba in posizione sollevata, questo deve essere sostenuto in modo sicuro con blocchi o cavalletti.

2. Sollevare la parte anteriore del piatto del tosaerba e sostenere lo stesso con blocchi o cavalletti.
3. Spegner il motore e rimuovere la chiave di accensione.
4. Utilizzare il grafico per stabilire le posizioni delle ruote anteriori e dei perni del braccio di traino per l'altezza di taglio desiderata.

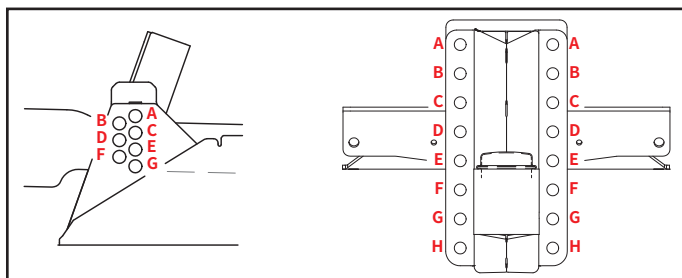

| Pollici | Millimetri | Posizione del perno del braccio di traino | Posizione della ruota anteriore |                   |
|---------|------------|-------------------------------------------|---------------------------------|-------------------|
|         |            |                                           | Bulloni superiori               | Bulloni inferiori |
| 3½      | 89         | B                                         | E                               | H                 |
| 4       | 102        | C                                         | E                               | H                 |
| 4½      | 114        | C                                         | D                               | G                 |
| 5       | 127        | D                                         | D                               | G                 |
| 5½      | 140        | D                                         | C                               | F                 |
| 6       | 152        | E                                         | C                               | F                 |
| 6½      | 165        | F                                         | B                               | E                 |
| 7       | 178        | F                                         | A                               | D                 |

\*Le altezze di taglio sono approssimative e potrebbero variare a seconda del modello dell'unità motrice, dello stile degli pneumatici, ecc.

5. Posizionare i perni del braccio di traino per i bracci di traino di destra e di sinistra nella posizione dell'altezza di taglio desiderata.
6. Rimuovere i quattro bulloni che fissano il telaio della ruota girevole alla staffa di supporto.
7. Spostare il telaio della ruota girevole nella posizione dell'altezza di taglio desiderata, e montare nuovamente i quattro bulloni. Serrare a una coppia di 42 N·m.
8. Ripetere l'operazione per la ruota anteriore sul lato opposto del piatto del tosaerba.

## Posizione esterna della ruota girevole

Le ruote girevoli possono essere posizionate in prossimità dei bordi esterni del piatto del tosaerba.

1. Rimuovere il bullone a testa tonda (A) e il dado dal morsetto della cinghia, e il bullone (B), la rondella (C) e il dado dalla scanalatura nel telaio del piatto.

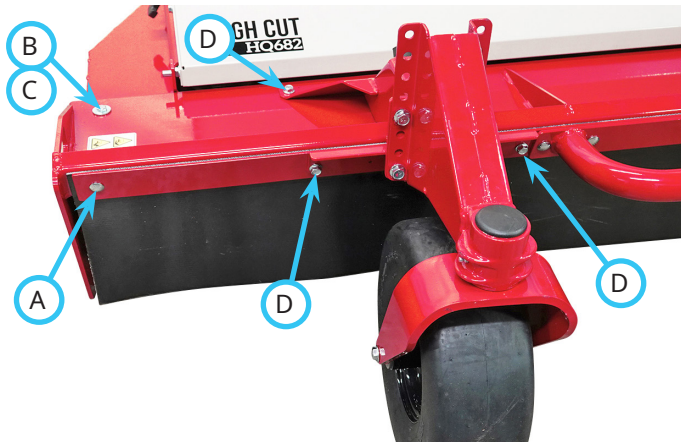

2. Rimuovere i quattro bulloni flangiati (D) e i dadi dal telaio di supporto della ruota.
3. Spostare il telaio di supporto della ruota nei due gruppi esterni di fori di montaggio, e montarlo nuovamente utilizzando i quattro bulloni flangiati (D) e i dadi. Serrare a una coppia di 24 N·m.

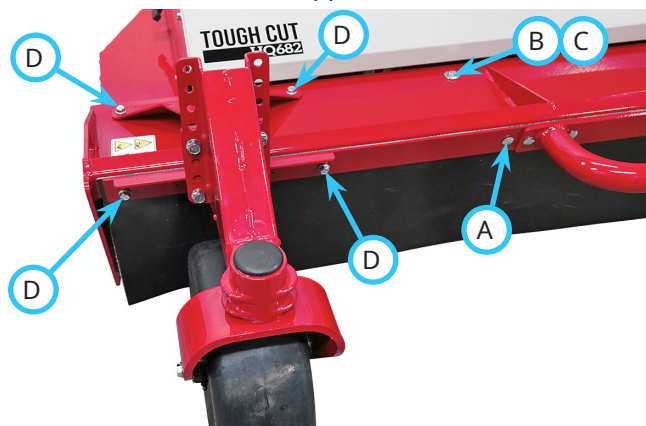

4. Montare nuovamente il bullone a testa tonda (A) e il dado nel morsetto della cinghia anteriore. Serrare a una coppia di 24 N·m.
5. Montare nuovamente il bullone (B), la rondella (C) e il dado nella scanalatura interna nel telaio del piatto. Serrare a una coppia di 24 N·m.
6. Ripetere l'operazione per l'altra ruota girevole.

## **⚠ AVVERTENZA**

Inserire sempre il freno di stazionamento, spegnere il motore dell'unità motrice, rimuovere la chiave di accensione e assicurarsi che tutte le parti in movimento si arrestino completamente prima di ispezionare i componenti, o provare a effettuare eventuali riparazioni o regolazioni.

## **ATTENZIONE**

Qualora fosse necessario sostituire un componente, utilizzare solo ricambi originali Ventrac.

### **Pulizia e manutenzione generale**

Per ottenere i migliori risultati, e per mantenere la finitura del piatto del tosaerba, pulire o lavare il tosaerba per rimuovere sfalci, foglie e sporco accumulati una volta terminato il lavoro. Fare riferimento alla Procedura di ribaltamento del piatto per avere accesso alla parte sottostante dello stesso.

Quando si procede al lavaggio del piatto del tosaerba, non indirizzare il getto direttamente sui cuscinetti o sulle guarnizioni. Dopo il lavaggio, è importante mettere in funzione il tosaerba in modo tale che l'acqua non ristagni sulle guarnizioni o sui cuscinetti per il sistema di trasmissione. Una volta completato il lavaggio, riportare il piatto nella posizione operativa. Spostare l'unità motrice e il tosaerba in un luogo pulito e privo di detriti, e attivare la PDF per 30 secondi per rimuovere eventuale acqua stagnante.

### **Rimozione e installazione del coperchio del piatto**

1. Sbloccare i fermi in gomma nella parte posteriore del coperchio del piatto.
2. Aprire il coperchio del piatto.
3. Dalla parte anteriore del piatto del tosaerba, estrarre la piastra del fermo (A) dal cardine.
4. Tirare la parte sinistra del piatto in avanti estraendola dalla staffa del cardine.
5. Far scorrere il coperchio del piatto verso sinistra per rimuovere il perno del cardine di destra dalla staffa del cardine.
6. Per montare nuovamente il coperchio del piatto, inserire il perno del cardine di destra nel foro nella staffa del cardine.
7. Allineare il perno del cardine di sinistra con la scanalatura nella staffa del cardine, e premere fino a quando la piastra del fermo non scatta in posizione sul perno per fissarlo.

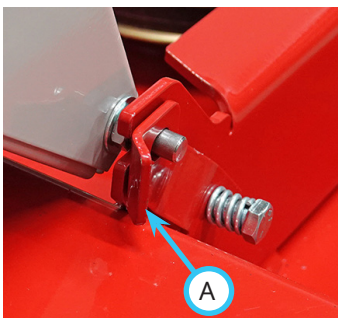

### **Procedura di ribaltamento del piatto (posizione di servizio)**

#### **Procedura di ribaltamento manuale**

1. Parcheggiare l'unità motrice e il tosaerba su una superficie regolare e pianeggiante.
2. Inserire il freno di stazionamento, spegnere il motore e rimuovere la chiave di accensione.
3. Rimuovere il coperchio del piatto.
4. Rimuovere il perno a sfera dalla maniglia di tensione della cinghia principale, e ruotare la maniglia di 180 gradi per rilasciare la tensione della cinghia del piatto principale.
5. Rimuovere i perni del braccio di traino dalle staffe di supporto del braccio di traino.
6. Riavviare il motore e sollevare il gancio anteriore dell'unità motrice ponendolo nella sua posizione di altezza massima.
7. Spegnere il motore e rimuovere la chiave di accensione.
8. Sollevare la parte anteriore del piatto del tosaerba in posizione quasi verticale, e montare i perni del braccio di traino (A) nei fori di montaggio anteriore per bloccare il piatto in posizione verticale.

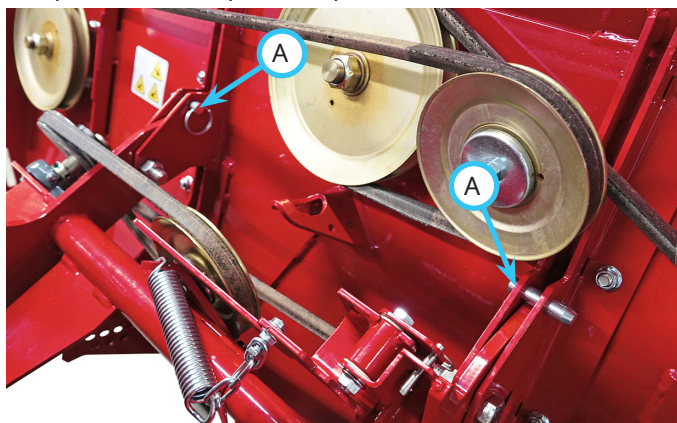

9. Per riportare il piatto in posizione operativa, rimuovere i perni del braccio di traino (A) dalla parte anteriore dei bracci di traino e ruotare il piatto del tosaerba in posizione operativa.
10. Abbassare il piatto del tosaerba al livello del terreno.
11. Montare nuovamente i perni del braccio di traino nelle staffe di supporto del braccio di traino.
12. Accertarsi che la cinghia sia inserita in modo appropriato nelle gole della puleggia, ruotare la maniglia di tensione della cinghia del piatto principale di 180 gradi per mettere in tensione la cinghia, e fissare con il perno a sfera.
13. Montare nuovamente il coperchio del piatto.



## Procedura di ribaltamento idraulico opzionale

1. Parcheggiare l'unità motrice e il tosaerba su una superficie regolare e pianeggiante.
2. Inserire il freno di stazionamento, spegnere il motore e rimuovere la chiave di accensione.
3. Rimuovere il coperchio del piatto.
4. Rimuovere il perno a sfera dalla maniglia di tensione della cinghia principale, e ruotare la maniglia di 180 gradi per rilasciare la tensione della cinghia del piatto principale.
5. Rimuovere i perni del braccio di traino dalle staffe di supporto del braccio di traino.
6. Ritornare nel sedile dell'operatore, riavviare il motore e sollevare il gancio anteriore dell'unità motrice ponendolo nella sua posizione di altezza massima.
7. Tirare la leva della SDLA secondaria verso sinistra e mantenerla fino a quando il piatto non smette di muoversi in una posizione quasi verticale.
8. Spegnere il motore e rimuovere la chiave di accensione.
9. Montare i perni del braccio di traino (A) nei fori di montaggio anteriori per bloccare il piatto in posizione verticale.

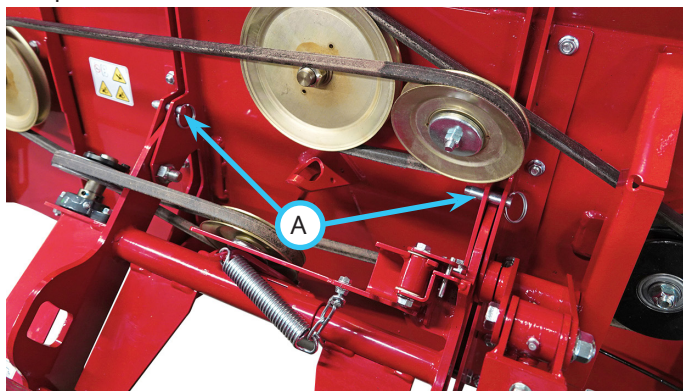

10. Per riportare il piatto in posizione operativa, rimuovere i perni del braccio di traino (A) dalle staffe di supporto del braccio di traino, ritornare nel sedile dell'operatore, avviare il motore e abbassare il piatto in posizione operativa premendo la leva della SDLA secondaria verso destra. **NOTA:** se il gancio anteriore si abbassa a causa di uno spostamento idraulico, potrebbe essere necessario avviare il motore e sollevare il gancio anteriore prima di rimuovere i perni del braccio di traino.
11. Abbassare il piatto del tosaerba al livello del terreno.
12. Spegnere il motore e rimuovere la chiave di accensione.
13. Montare nuovamente i perni del braccio di traino nelle staffe di supporto del braccio di traino.
14. Accertarsi che la cinghia sia inserita in modo appropriato nelle gole della puleggia, ruotare la maniglia di tensione della cinghia del piatto principale di 180 gradi per mettere in tensione la cinghia, e fissare con il perno a sfera.
15. Montare nuovamente il coperchio del piatto.

## Ispezione/Sostituzione della lama del tosaerba

**⚠ ATTENZIONE**

Le lame del tosaerba potrebbero essere affilate. Indossare sempre guanti pesanti durante le operazioni con le lame del tosaerba.

1. Ruotare il piatto del tosaerba in posizione di servizio.
2. Ispezionare le lame del tosaerba per accertarsi che i taglienti siano affilati. Se le lame sono smussate o danneggiate, devono essere rimosse e affilate o sostituite.
3. Posizionare un pezzo di legno di 2 x 4 tra l'estremità della lama e una parte strutturale appropriata del piatto del tosaerba per impedire la rotazione della lama.
4. Fare riferimento al seguente diagramma (con immagine presa dalla parte anteriore del tosaerba, con il piatto ribaltato in posizione di servizio) per stabilire i mandrini della mano destra e della mano sinistra e la direzione di rimozione del bullone.

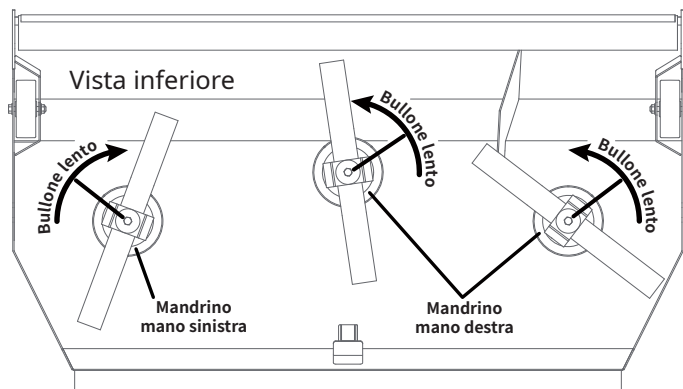

5. Rimuovere le lame per la loro affilatura o sostituzione.
6. Quando si monta una lama, il blocco di legno deve essere posizionato in modo da impedire la rotazione della lama quando viene serrato il bullone della lama.
7. Serrare i bulloni della lama a una coppia di 108 N·m.

## Affilatura della lama del tosaerba

Le lame del tosaerba dovranno essere affilate e calibrate da un professionista. Mantenere la calibratura, la stessa smussatura, e la lunghezza della superficie affilata.

## Ispezione della cinghia

L'ispezione delle cinghie di trasmissione dell'attrezzo consente di prevenire avarie improvvise della cinghia, mettendo in luce i problemi prima che questi provochino la rottura della cinghia.

L'usura tipica su una cinghia di trasmissione potrebbe provocare le condizioni mostrate nel diagramma. Qualora dovesse verificarsi una di queste condizioni, la cinghia di trasmissione dovrà essere sostituita.

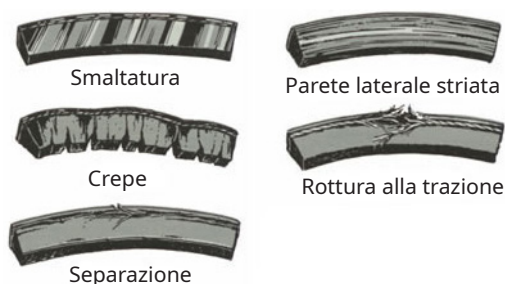

## Sostituzione della cinghia di trasmissione dell'attrezzo

1. Scollegare il piatto del tosaerba dall'unità motrice.
2. Rimuovere la schermatura della puleggia motrice (A).
3. Rimuovere la vecchia cinghia dell'attrezzo e montare la nuova cinghia sulla puleggia.
4. Montare nuovamente la schermatura della puleggia motrice. Serrare il dado a una coppia di 11 N·m.



## Sostituzione della cinghia del piatto principale

1. Scollegare il piatto del tosaerba dall'unità motrice.
2. Aprire il coperchio del piatto.
3. Rimuovere il perno a sfera dalla maniglia di tensione della cinghia principale, e ruotare la maniglia di 180 gradi per rilasciare la tensione della cinghia del piatto principale.
4. Rimuovere i perni del braccio di traino dalle staffe di supporto del braccio di traino.
5. Rimuovere la cinghia dalla puleggia del tenditore della cinghia e far scorrere l'anello della cinghia sopra l'estremità dei bracci di traino di sinistra in modo tale che la cinghia sia disposta attorno alle staffe di supporto del braccio di traino.

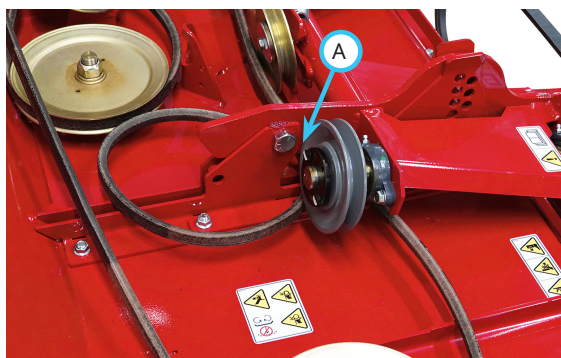

6. Rimuovere i bulloni di montaggio (A) dai bracci di traino di

destra e di sinistra e sollevare il gruppo braccio di traino rimuovendolo dalle staffe di supporto anteriori.

7. Rimuovere la vecchia cinghia dalle pulegge del mandrino.
8. Montare la nuova cinghia sulle pulegge del mandrino come mostrato nel diagramma della cinghia.

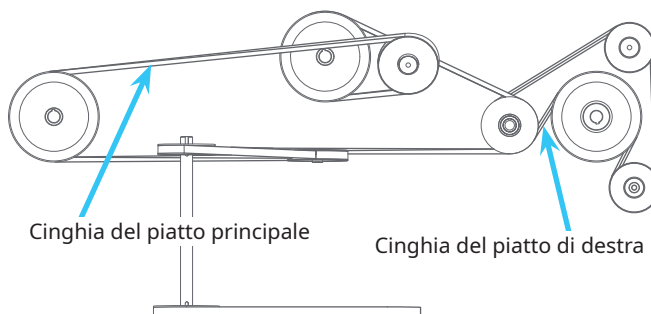

9. Disporre la cinghia attorno alla staffa di supporto del braccio di traino di sinistra come mostrato nel passaggio relativo alla rimozione.
10. Montare nuovamente il gruppo braccio di traino nelle staffe di supporto e serrare i bulloni a una coppia di 205 N·m.
11. Posizionare l'anello della cinghia sulla puleggia dell'albero motore e sulla puleggia del tenditore della cinghia.
12. Verificare che la cinghia sia instradata in modo appropriato e disposta nella gola di ogni puleggia.
13. Ruotare la maniglia di tensione della cinghia del piatto principale di 180 gradi per mettere in tensione la cinghia, e fissarla con il perno a sfera.
14. Montare nuovamente i due perni a sfera posteriori nella parte superiore dei bracci di traino.
15. Chiudere e bloccare il coperchio del piatto.

## SERVIZI

### Sostituzione della cinghia del piatto di destra

1. Scollegare il piatto del tosaerba dall'unità motrice.
2. Aprire il coperchio del piatto.
3. Rimuovere il perno a sfera dalla maniglia di tensione della cinghia principale, e ruotare la maniglia di 180 gradi per rilasciare la tensione della cinghia del piatto principale.
4. Rimuovere la cinghia del piatto principale dalla gola superiore della puleggia doppia che guida la cinghia del piatto di destra.
5. Rilasciare la molla di tensionamento della cinghia del piatto di destra (A).

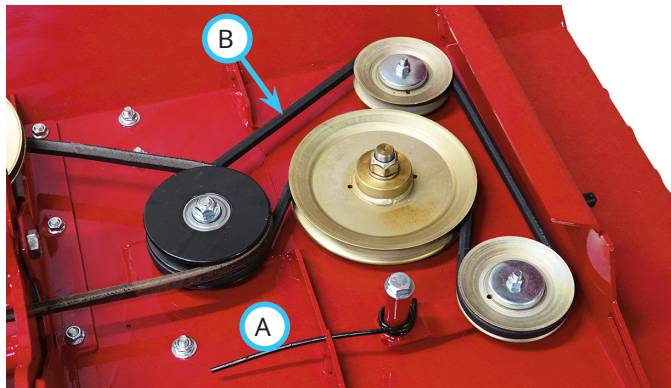

6. Rimuovere la vecchia cinghia del piatto di destra (B).
7. Montare la nuova cinghia del piatto di destra sulle pulegge come mostrato nel diagramma della cinghia. La cinghia del piatto di destra è montata nella gola inferiore della puleggia doppia.

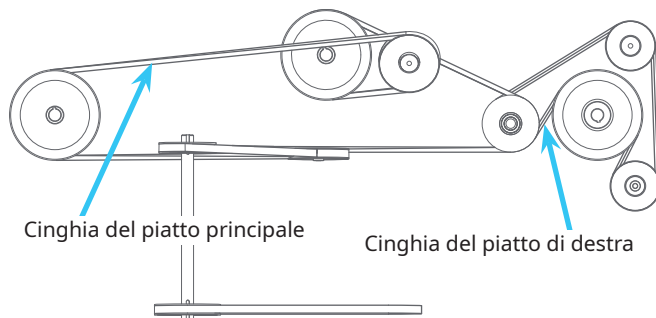

8. Inserire la molla di tensionamento della cinghia del piatto di destra.
9. Posizionare la cinghia del piatto principale nella gola superiore della puleggia doppia e accertarsi che la cinghia sia inserita nella gola di ogni puleggia.
10. Ruotare la maniglia di tensione della cinghia del piatto principale di 180 gradi per mettere in tensione la cinghia, e fissarla con il perno a sfera.
11. Chiudere e bloccare il coperchio del piatto.

### Regolazione della tensione della cinghia del piatto principale

Qualora la cinghia del piatto principale scivoli durante le normali operazioni di tosatura, è necessario regolare la tensione della cinghia.

1. Aprire il coperchio del piatto.
2. Rimuovere il perno a sfera dalla maniglia di tensione della cinghia principale, e ruotare la maniglia di 180 gradi per rilasciare la tensione della cinghia del piatto principale.
3. Spostare il gancio della molla di estensione (A) nella successiva maglia della catena (B) più vicina alla maniglia di tensione della cinghia principale.

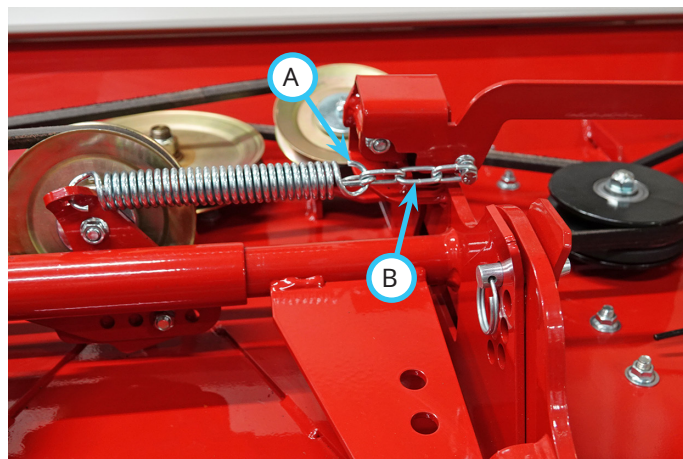

4. Ruotare la maniglia di tensione della cinghia del piatto principale di 180 gradi per mettere in tensione la cinghia, e fissarla con il perno a sfera.
5. Chiudere e bloccare il coperchio del piatto.



# SERVIZI

## Punti di lubrificazione

Nei seguenti punti è necessaria la lubrificazione utilizzando un grasso complesso al litio NLGI n. 2.

Pulire i raccordi di ingrassaggio prima dell'applicazione di grasso sugli stessi.

Fare riferimento al programma di manutenzione per gli intervalli di manutenzione e la quantità di grasso.

1. Ingrassare le ruote fisse (destra e sinistra).



2. Ingrassare gli assi e i perni della ruota orientabile.



3. Ingrassare i cuscinetti dell'albero motore.

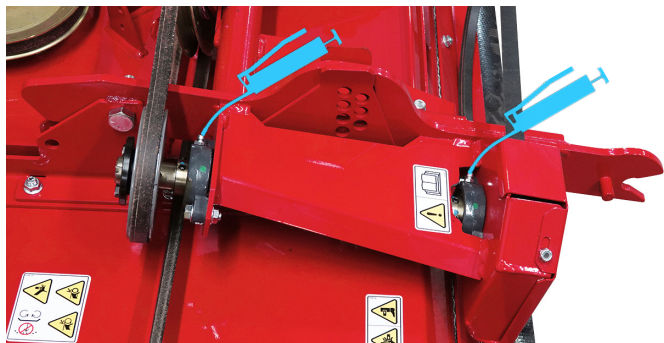

4. Ingrassare i mandrini.

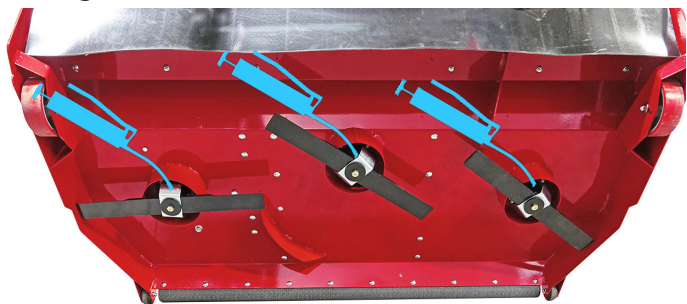

5. Se la macchina ha in dotazione un kit di ribaltamento idraulico, ingrassare le estremità del cilindro e la staffa del bilanciere ribaltabile.

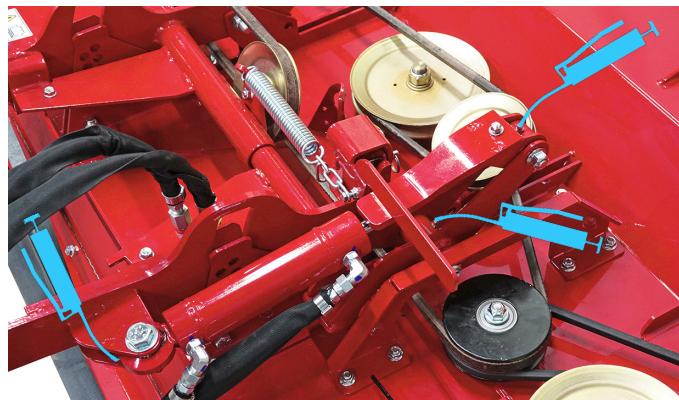

## Conservazione

### Preparazione dell'attrezzo per la conservazione

1. Pulire l'attrezzo per rimuovere sfalci, foglie e sporco accumulati.
2. Verificare la presenza di bulloneria allentata o mancante, componenti danneggiati o segni di usura. Riparare o sostituire eventuali componenti danneggiati o usurati.
3. Ispezionare le cinghie, i mandrini e le lame del tosaerba. Riparare o sostituire eventuali componenti danneggiati o usurati.
4. Ispezionare gli adesivi di sicurezza. Sostituire eventuali adesivi sbiaditi, illeggibili o mancanti.
5. Applicare grasso su tutti i punti di ingrassaggio e rimuovere eventuale grasso in eccesso.
6. Se il piatto del tosaerba ha un kit di ribaltamento idraulico in dotazione, ispezionare i tubi idraulici per verificare la presenza di danni o usura. Ispezionare i tubi e i raccordi idraulici per accertarsi che i collegamenti siano stretti e senza perdite.
7. Ispezionare i componenti verniciati per verificare la presenza di scheggiature, graffi o ruggine. Pulire e ritoccare le superfici come necessario.

### Rimozione dell'attrezzo dalla conservazione

1. Pulire l'attrezzo per rimuovere eventuali polveri o detriti accumulati.
2. Ispezionare l'attrezzo seguendo le istruzioni riportate nella sezione Ispezione giornaliera del presente manuale.
3. Testare l'attrezzo per accertarsi che tutti i componenti funzionino in modo adeguato.

# SERVIZI

## Programma di manutenzione

|                                                                                               | N. di punti | N. di pompe | Secondo necessità | Giornaliera | A 50 ore | A 100 ore | A 150 ore | A 200 ore | A 250 ore | A 300 ore | A 350 ore | A 400 ore | A 450 ore | A 500 ore | A 550 ore | A 600 ore | A 650 ore | A 700 ore | A 750 ore | A 800 ore | A 850 ore | A 900 ore | A 950 ore | A 1.000 ore | Annuale |
|-----------------------------------------------------------------------------------------------|-------------|-------------|-------------------|-------------|----------|-----------|-----------|-----------|-----------|-----------|-----------|-----------|-----------|-----------|-----------|-----------|-----------|-----------|-----------|-----------|-----------|-----------|-----------|-------------|---------|
| Ingrassaggio e lubrificazione: vedere la sezione Lubrificazione                               |             |             |                   |             |          |           |           |           |           |           |           |           |           |           |           |           |           |           |           |           |           |           |           |             |         |
| Cuscinetto dell'albero motore                                                                 | 2           | 1           |                   | ✓           | ✓        | ✓         | ✓         | ✓         | ✓         | ✓         | ✓         | ✓         | ✓         | ✓         | ✓         | ✓         | ✓         | ✓         | ✓         | ✓         | ✓         | ✓         | ✓         | ✓           | ✓       |
| Ruota fissa                                                                                   | 2           | 1           |                   | ✓           | ✓        | ✓         | ✓         | ✓         | ✓         | ✓         | ✓         | ✓         | ✓         | ✓         | ✓         | ✓         | ✓         | ✓         | ✓         | ✓         | ✓         | ✓         | ✓         | ✓           | ✓       |
| Ruota girevole orientabile                                                                    | 2           | 1           |                   | ✓           | ✓        | ✓         | ✓         | ✓         | ✓         | ✓         | ✓         | ✓         | ✓         | ✓         | ✓         | ✓         | ✓         | ✓         | ✓         | ✓         | ✓         | ✓         | ✓         | ✓           | ✓       |
| Asse ruota girevole                                                                           | 2           | ^           | **                | ✓           | ✓        | ✓         | ✓         | ✓         | ✓         | ✓         | ✓         | ✓         | ✓         | ✓         | ✓         | ✓         | ✓         | ✓         | ✓         | ✓         | ✓         | ✓         | ✓         | ✓           | ✓       |
| Mandrino                                                                                      | 3           | 3           |                   | ✓           | ✓        | ✓         | ✓         | ✓         | ✓         | ✓         | ✓         | ✓         | ✓         | ✓         | ✓         | ✓         | ✓         | ✓         | ✓         | ✓         | ✓         | ✓         | ✓         | ✓           | ✓       |
| Estremità del cilindro di ribaltamento idraulico                                              | 2           | ^           |                   | ✓           | ✓        | ✓         | ✓         | ✓         | ✓         | ✓         | ✓         | ✓         | ✓         | ✓         | ✓         | ✓         | ✓         | ✓         | ✓         | ✓         | ✓         | ✓         | ✓         | ✓           | ✓       |
| Staffa del bilanciere di ribaltamento idraulico                                               | 2           | ^           |                   | ✓           | ✓        | ✓         | ✓         | ✓         | ✓         | ✓         | ✓         | ✓         | ✓         | ✓         | ✓         | ✓         | ✓         | ✓         | ✓         | ✓         | ✓         | ✓         | ✓         | ✓           | ✓       |
| Ispezione                                                                                     |             |             |                   |             |          |           |           |           |           |           |           |           |           |           |           |           |           |           |           |           |           |           |           |             |         |
| Verificare la presenza di componenti allentati, mancanti o usurati                            |             |             |                   | ✓           |          |           |           |           |           |           |           |           |           |           |           |           |           |           |           |           |           |           |           |             |         |
| Ispezionare le cinghie e le pulegge                                                           |             |             |                   | ✓           |          |           |           |           |           |           |           |           |           |           |           |           |           |           |           |           |           |           |           |             |         |
| Ispezionare le lame e i bulloni di montaggio della lama<br>(Serrare a una coppia di 108 N·m)  |             |             |                   | ✓           |          |           |           |           |           |           |           |           |           |           |           |           |           |           |           |           |           |           |           |             |         |
| Controllare i bulloni del perno del gancio<br>(Serrare a una coppia di 205 N·m)               |             |             |                   |             | ✓        |           | ✓         |           |           | ✓         |           | ✓         |           | ✓         |           | ✓         |           | ✓         |           | ✓         |           | ✓         |           | ✓           |         |
| Ispezionare gli adesivi di sicurezza                                                          |             |             |                   | ✓           |          |           |           |           |           |           |           |           |           |           |           |           |           |           |           |           |           |           |           |             |         |
| ^Ingrassare fino a quando non è possibile vedere grasso fresco.                               |             |             |                   |             |          |           |           |           |           |           |           |           |           |           |           |           |           |           |           |           |           |           |           |             |         |
| **L'utilizzo in condizioni estreme potrà richiedere intervalli di manutenzione più frequenti. |             |             |                   |             |          |           |           |           |           |           |           |           |           |           |           |           |           |           |           |           |           |           |           |             |         |

## Lista di controllo per la manutenzione

|                                                                                               | N. di punti | N. di pompe | Secondo necessità | Giornaliera | A 50 ore | A 100 ore | A 150 ore | A 200 ore | A 250 ore | A 300 ore | A 350 ore | A 400 ore | A 450 ore | A 500 ore | A 550 ore | A 600 ore | A 650 ore | A 700 ore | A 750 ore | A 800 ore | A 850 ore | A 900 ore | A 950 ore | A 1.000 ore | Annuale |
|-----------------------------------------------------------------------------------------------|-------------|-------------|-------------------|-------------|----------|-----------|-----------|-----------|-----------|-----------|-----------|-----------|-----------|-----------|-----------|-----------|-----------|-----------|-----------|-----------|-----------|-----------|-----------|-------------|---------|
| Ingrassaggio e lubrificazione: vedere la sezione Lubrificazione                               |             |             |                   |             |          |           |           |           |           |           |           |           |           |           |           |           |           |           |           |           |           |           |           |             |         |
| Cuscinetto dell'albero motore                                                                 | 2           | 1           |                   |             |          |           |           |           |           |           |           |           |           |           |           |           |           |           |           |           |           |           |           |             |         |
| Ruota fissa                                                                                   | 2           | 1           |                   |             |          |           |           |           |           |           |           |           |           |           |           |           |           |           |           |           |           |           |           |             |         |
| Ruota girevole orientabile                                                                    | 2           | 1           |                   |             |          |           |           |           |           |           |           |           |           |           |           |           |           |           |           |           |           |           |           |             |         |
| Asse ruota girevole                                                                           | 2           | ^           | **                |             |          |           |           |           |           |           |           |           |           |           |           |           |           |           |           |           |           |           |           |             |         |
| Mandrino                                                                                      | 3           | 3           |                   |             |          |           |           |           |           |           |           |           |           |           |           |           |           |           |           |           |           |           |           |             |         |
| Estremità del cilindro di ribaltamento idraulico                                              | 2           | ^           |                   |             |          |           |           |           |           |           |           |           |           |           |           |           |           |           |           |           |           |           |           |             |         |
| Staffa del bilanciere di ribaltamento idraulico                                               | 2           | ^           |                   |             |          |           |           |           |           |           |           |           |           |           |           |           |           |           |           |           |           |           |           |             |         |
| Ispezione                                                                                     |             |             |                   |             |          |           |           |           |           |           |           |           |           |           |           |           |           |           |           |           |           |           |           |             |         |
| Verificare la presenza di componenti allentati, mancanti o usurati                            |             |             |                   |             |          |           |           |           |           |           |           |           |           |           |           |           |           |           |           |           |           |           |           |             |         |
| Ispezionare le cinghie e le pulegge                                                           |             |             |                   |             |          |           |           |           |           |           |           |           |           |           |           |           |           |           |           |           |           |           |           |             |         |
| Ispezionare le lame e i bulloni di montaggio della lama<br>(Serrare a una coppia di 108 N·m)  |             |             |                   |             |          |           |           |           |           |           |           |           |           |           |           |           |           |           |           |           |           |           |           |             |         |
| Controllare i bulloni del perno del gancio<br>(Serrare a una coppia di 205 N·m)               |             |             |                   |             |          |           |           |           |           |           |           |           |           |           |           |           |           |           |           |           |           |           |           |             |         |
| Ispezionare gli adesivi di sicurezza                                                          |             |             |                   |             |          |           |           |           |           |           |           |           |           |           |           |           |           |           |           |           |           |           |           |             |         |
| ^Ingrassare fino a quando non è possibile vedere grasso fresco.                               |             |             |                   |             |          |           |           |           |           |           |           |           |           |           |           |           |           |           |           |           |           |           |           |             |         |
| **L'utilizzo in condizioni estreme potrà richiedere intervalli di manutenzione più frequenti. |             |             |                   |             |          |           |           |           |           |           |           |           |           |           |           |           |           |           |           |           |           |           |           |             |         |

# SPECIFICHE

---

## Dimensioni

|                                                                        |           |
|------------------------------------------------------------------------|-----------|
| Altezza complessiva . . . . .                                          | 56 cm     |
| Lunghezza complessiva . . . . .                                        | 150 cm    |
| Larghezza complessiva . . . . .                                        | 175 cm    |
| Peso . . . . .                                                         | 215,5 kg  |
| Larghezza di taglio . . . . .                                          | 173 cm    |
| Intervallo dell'altezza di taglio (ruote fisse) . . . . .              | 76-108 mm |
| Intervallo dell'altezza di taglio (ruote girevoli anteriori) . . . . . | 89-178 mm |

## Caratteristiche

- Costruzione con piatto per impieghi gravosi.
- Design con piatto di scarico posteriore.
- Design con piatto ribaltabile.
- Lame del tosaerba per impieghi gravosi.

Visitare il sito [ventrac.com/manuals](http://ventrac.com/manuals) per la versione più recente di questo manuale dell'operatore.

È inoltre disponibile un manuale dei componenti scaricabile.

Visualizzare tutti  
i manuali

