

Uporabniški priročnik

4520Y

Evropa **CE**

Serijska številka 4520Y-AS01001 --





500 Venture Drive
Orrville, OH 44667
www.ventrac.com

Prikaz vseh
priročnikov



Za najnovejšo različico tega uporabniškega priročnika obiščite ventrac.com/manuals.

Za prenos je na voljo tudi priročnik za dele.

Za lastnika Kontaktne informacije in identifikacija izdelka

Če se želite obrniti na pooblaščenega prodajalca izdelkov Ventrac zaradi informacij o servisiranju izdelka, vedno navedite model izdelka in serijsko številko.

Vnesite spodnje podatke za poznejšo uporabo. Na spodnjih slikah si oglejte lokacijo(-i) identifikacijskih števil. Zapišite ju v predvideno polje.

Datum nakupa: _____

Prodajalec: _____

Naslov prodajalca: _____

Telefonska številka prodajalca: _____

Številka faksa prodajalca: _____

Št. modela (A): _____

Serijska št. (B): _____

Serijska številka motorja (C) _____

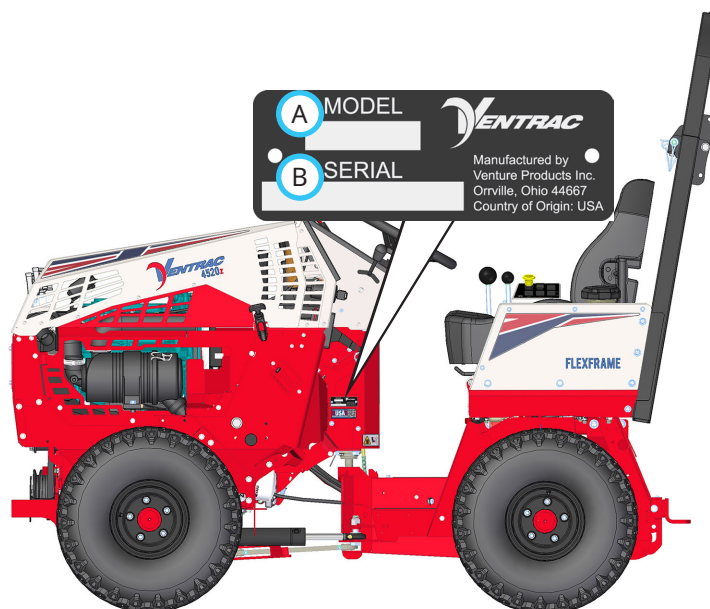

Družba Venture Products, Inc. si pridržuje pravico do sprememb zasnove ali tehničnih lastnosti izdelka, ne da bi bila zavezana podobnim spremembam pri predhodno izdelanih izdelkih.

KAZALO VSEBINE

UVOD	STRAN 7
Opis izdelka	7
Zakaj potrebujem uporabniški priročnik?	7
Uporaba priročnika	8
Slovarček priročnika	8
VARNOST	STRAN 9
Splošni varnostni postopki	9
Obvezno usposabljanje	9
Zahteve za osebno zaščitno opremo	9
Varna uporaba	9
Ne prevažajte drugih oseb	11
Uporaba na pobočjih	11
Prevoz s tovornjakom ali prikolico	12
Vzdrževanje	12
Varna uporaba goriva	13
Varnost hidravličnega sistema	14
Varovalna konstrukcija za primer prevrnitve (ROPS)	15
Sistem za dostop upravljavca	15
Upravljalni sistem varnostni zaporni sistem	16
Varnostne nalepke	18
UPRAVLJALNI ELEMENTI	STRAN 22
Standardna mesta upravljalnih elementov	22
Mesta upravljalnih elementov izbirne dodatne opreme	23
Sklop merilnikov (A)	24
Opozorilni alarm (B)	25
Stikalo za vžig (C)	25
Ročica za plin (D)	25
Ročica za prestavljanje med visokim in nizkim območjem delovanja (E)	25
Volan (F)	26
Parkirna zavora (G)	26
Ročica zaklepa sprednje vlečne naprave (H)	26
Ročica pomoči za nevtralni položaj (J)	26
Hitrozaskočni spojki pomožne hidravlike (K)	26
Napenjalna ročica jermena priključne gredi (L)	27
Krmilna ročica SDLA (M in N)	27
Stikalo priključne gredi – PTO (O)	27
Stikalo žarometov (P)	27
Vtičnica USB (Q)	27
Ročica za premikanje sedeža (R)	27
Zaporni ventil za gorivo (S)	28
Odklopnik električnega tokokroga in akumulatorja (T)	28
Opornik sedeža (U)	28
Zapah za pripenjanje sedeža (V)	28
Ročica za preprečevanje zdrsa pogonskih koles s prenosom teže (W)	28
Ventil sprednjega priklopa (Y)	28
Stikalo delovne luči (AA)	29
Stikalo stroboskopske luči (BB)	29
Stikalo smernikov (CC)	29

KAZALO VSEBINE

UPRAVLJALNI ELEMENTI (nadaljevanje)

Stikalo opozorilnih utripalk (DD)	29
Stikalo hupe (EE)	29
Stikali sprednje 12-voltne vtičnice in 4-polna vtičnica (FF, GG in HH)	29
Pomožno stikalo sprednje dvojne hidravlike (II)	29
Pomožni ventil sprednje dvojne hidravlike (JJ)	29
Stikali zadnje 12-voltne vtičnice in 4-polna vtičnica (KK, LL in MM)	30
Indikator merilnika naklona pobočja (NN)	30
Stopalka (OO)	30
Tritočkovni priklop in ročici zadnje pomožne hidravlike (PP, QQ in RR)	31
Ročici zadnje pomožne hidravlike (QQ in RR)	31
Zadnje hitrozaskočne spojke pomožne hidravlike (SS)	31
Alarm za vzvratno vožnjo (TT)	31
Ročica za premikanje sedeža (UU)	32
Ročni vijak ledvene opore (VV)	32
Ročica za nastavitev kota naslonjala (WW)	32
Ročica za nastavitev teže (XX)	32
Stikalo ogrevanja sedeža (YY)	32
Izbirni ročni vijak za nastavitev kota naslonjala za roko (ZZ)	32

SPLOŠNO UPRAVLJANJE

STRAN 33

Dnevni pregled	33
Zagon motorja	33
Vožnja naprej in nazaj	34
Zaustavitev pogonske enote	34
Zaustavitev motorja	34
Priključitev	35
Odklop	35
Uporaba priključkov	35
Sprednji priklop	35
Pogonski jermen in jermenica priključne gredi	35
Sprednje spojke pomožne hidravlike	36
Prenos teže	36
Visoko/nizko območje delovanja	36
Polmer obračanja	37
Varovalna konstrukcija za primer prevrnitve (ROPS)	37
Krmilna ročica tritočkovnega priklopa (izbirna dodatna oprema)	38
4-polni 12-voltni vtičnici	38
Uporaba smernikov/opozorilnih utripalk (izbirna dodatna oprema)	38
Uporaba na pobočjih	39
Nastavitve in delovanje merilnika naklona	40
Zvočni in vidni alarmi (merilnik 70.4140)	42
Umerjanje merilnika naklona 70.4140	42
Uporaba na vodni, blatni, snežni ali ledeni podlagi	42
Vleka ali potiskanje pogonske enote	42

SERVISIRANJE

STRAN 43

KAZALO VSEBINE

Servisiranje in splošno vzdrževanje	43
Čiščenje in vzdrževanje videza	43
Točke dostopa za servisiranje	44
Mesta mazanja	44
Preverjanje hidravličnega olja	45
Preverjanje olja zadnje pogonske gredi	46
Zamenjava filtra hidravličnega olja	46
Menjava hidravličnega olja	47
Menjava olja diferenciala zadnje pogonske gredi	48
Servisiranje zaprtega krogotoka hidrostatičnega pogona	48
Servisiranje hladilnika hidravličnega sistema	48
Preverjanje števila vrtljajev motorja	48
Preverjanje ravni motornega olja	49
Menjava motornega olja in filtra	49
Zamenjava vložkov zračnega filtra	50
Polnjenje rezervoarja za gorivo	51
Zamenjava filtra dovoda goriva	51
Filter za gorivo/izločevalnik vode	51
Prvo polnjenje sistema za gorivo	52
Preverjanje jermena ventilatorja/alternatorja	52
Preverjanje napetosti jermena ventilatorja/alternatorja	52
Čiščenje motornega prostora in motorja	52
Servisiranje hladilnega sistema	53
Preverjanje sistema hlajenja	53
Čiščenje hladilnika in rešetke	54
Praznjenje hladilnega sistema	54
Izpiranje hladilnega sistema	54
Servisiranje akumulatorja	55
Odstranjevanje akumulatorja	55
Namestitev akumulatorja	55
Čiščenje akumulatorja in polov	56
Polnjenje akumulatorja	56
Postopek zagona s pomožnim akumulatorjem	56
Razlaga krmilnega sistema traktorja (TCS)	57
Zamenjava varovalk (modul releja napajanja)	57
Zamenjava varovalk (sprednja plošča z varovalkami)	58
Zamenjava varovalk (zadnja plošča z varovalkami)	58
Zamenjava varovalk (motorja)	59
Preklop merilnika hitrosti (milje/h ali km/h)	59
Zamenjava žarometov	59
Zamenjava zadnjih luči	59
Zamenjava delovnih luči	59
Zamenjava smernikov	59
Zamenjava stroboskopskih luči	59
Sprememba načina utripanja stroboskopske luči na sistemu ROPS	59
Pregled jermena priključne gredi	60
Nastavitev napetosti jermena priključne gredi	61
Zamenjava jermena priključne gredi	61
Preverjanje in nastavitev vrzeli sklopke	62
Odstranitev in namestitev koles	62

KAZALO VSEBINE

SERVISIRANJE (nadaljevanje)

Odstranitev in namestitvev zunanjih dvojnih koles	63
Tlak v pnevmatikah	63
Pregled sistema ROPS in varnostnega pasu	64
Pregled in nastavitev parkirne zavore.	64
Nastavitev nevtralnega položaja.	65
Nastavitev stikala nevtralnega položaja.	66
Shranjevanje	66
Urniki vzdrževanja	68
Kontrolni seznam vzdrževanja	69
Dnevnik vzdrževanja	70

ODPRAVLJANJE TEŽAV

STRAN 76

Motor	72
Elektrika.	73
Hidravlični	74
Pogonska enota	74

SPECIFIKACIJE

STRAN 76

Motor	76
Električna napeljava	76
Pogonski sklop.	76
Upravljalni elementi in armaturna plošča	76
Druge lastnosti.	76
Mere.	77
Prostornine tekočin in specifikacije	77

UVOD



Družbo Venture Products, Inc. veseli, da ste kupili novo pogonsko enoto Ventrac. Upamo, da boste opremo Ventrac uporabljali kot vsestransko rešitev za EN SAM traktor.

Obiščite naše spletno mesto ali se obrnite na najbližjega pooblaščenega prodajalca izdelkov Ventrac, kjer boste našli popoln seznam izdelkov, ki so na voljo za vašo pogonsko enoto.

Opis izdelka

Traktor Ventrac 4520 združuje pogon na vsa kolesa in členasto podvozje z nizkim težiščem, kar zagotavlja vrhunski vlek, zaviranje, stabilnost in varnost na zahtevnih terenih in pobočjih brez poškodb travne ruše pri obračanju. Priključek je nameščen spredaj v naravnem vidnem polju upravljavca, kar zagotavlja natančnejše delo in najboljšo zaščito upravljavca.

Ventracova krmilna ročica SDLA, ki je ob upravljavcu, omogoča enostavno upravljanje hitrosti, smeri, dviga in pomožnih funkcij z eno roko.

Standardne funkcije:

- zložljiv varnostni lok;
- kabelski snop z napeljavo za priključitev dodatne opreme;
- elektronski sklop merilnikov, ki vključuje tahometer, merilnik hitrosti, merilnik goriva, merilnik delovnih ur in merilnik temperature; sklop merilnikov vključuje tudi opozorilne lučke in alarme za temperaturo hladilne tekočine v motorju, temperaturo hidravličnega olja, prenizko napetost in prenizek tlak motornega olja ter indikator parkirne zavore;
- celovit sistem odklopnika električnega tokokroga in odklopnika akumulatorja;
- ročno parkirno zavoro, kakršno imajo avtomobili;
- hladilnik hidravličnega olja in ventilator, nadzorovan s termostatom.

Zakaj potrebujem uporabniški priročnik?

Ta priročnik smo pripravili, da bi vam pomagali pridobiti pomembno znanje o tem, kaj je potrebno za varno upravljanje in vzdrževanje vašega stroja ter kako se izogniti telesnim poškodbam in poškodbam opreme. Za lažje iskanje ustreznih informacij je priročnik razdeljen na poglavja.

Prebrati in razumeti morate uporabniški priročnik za vsak kos opreme Ventrac, ki ga imate v lasti. Če preberete uporabniški priročnik, se boste lažje seznanili z vsakim posameznim kosom opreme. Če je priročnik poškodovan ali nečitljiv, ga je treba takoj zamenjati. Za zamenjavo se obrnite na prodajalca izdelkov Ventrac.

Če uporabljate priključke Ventrac, obvezno preberite in upoštevajte varnostne napotke ter navodila za uporabo pogonske enote in uporabljenega priključka, da zagotovite čim bolj varno delovanje.

Informacije v tem priročniku upravljavcu predstavljajo najvarnejše postopke za upravljanje stroja in njegovo najučinkovitejšo uporabo. Neupoštevanje varnostnih ukrepov, navedenih v tem priročniku, lahko privede do telesnih poškodb in/ali poškodb opreme.

UVOD

Uporaba priročnika

Ta priročnik izpostavlja morebitne nevarnosti in varnostne težave, da boste vi in tudi drugi uporabniki znali preprečiti telesne poškodbe oziroma poškodbe opreme.

Varnost mora biti vedno na prvem mestu pri uporabi opreme in delu na njej. Če ne boste upoštevali ustreznih postopkov upravljanja ali če bodo pri delu sodelovali neizkušeni upravljavci, bo pogosteje prihajalo do nesreč.

OPREDELITVE SIMBOLOV



Ta simbol označuje morebitno zdravstveno ali varnostno tveganje. Označuje varnostne ukrepe. Gre za vašo varnost in varnost drugih oseb.

V priročniku so uporabljene tri besedne oznake, ki opisujejo različne stopnje nevarnosti: nevarnost, opozorilo in svarilo.

OPREDELITEV BESEDNIH OZNAK

NEVARNOST

Označuje neposredno nevarnost, ki bo privedla do smrti ali hudih telesnih poškodb, če je ne preprečite. Uporaba te besedne oznake je omejena na izjemno nevarne okoliščine.

OPOZORILO

Označuje morebitno nevarnost, ki lahko privede do smrti ali hudih telesnih poškodb, če je ne preprečite.

SVARILO

Označuje morebitno nevarnost, ki lahko privede do zmernih ali manjših telesnih poškodb, če je ne preprečite. Lahko je uporabljena tudi za opozorilo pred nevarno uporabo.

Za poudarjanje informacij se v tem priročniku uporabljata dve besedi. **POZOR** opozarja na posebne mehanske informacije za preprečevanje poškodb opreme in/ali najboljše prakse za servisiranje in nego opreme. **OPOMBA** poudarja splošne informacije, ki zahtevajo posebno pozornost.

Opomba: V tem priročniku je na različnih mestih omenjena desna oziroma leva stran. Desna in leva stran sta določeni z zornega kota na upravljavčevem sedežu.

Slovarček priročnika

- Pogonska enota** Traktor Ventrac ali drug stroj z motorjem Ventrac, ki ga je mogoče uporabljati samostojno ali s priključkom oziroma z dodatno opremo.
- Priključek** Kos opreme Ventrac, ki za uporabo potrebuje pogonsko enoto.
- Dodatna oprema** Pripomoček, ki ga priključite na pogonsko enoto ali priključek za razširitev zmogljivosti osnovne enote.
- Stroj** Vsak »priključek« ali »dodatna oprema«, ki se uporablja skupaj s pogonsko enoto.

VARNOST



Splošni varnostni postopki za pogonske enote, priključke in dodatno opremo Ventrac



Obvezno usposabljanje

- Lastnik tega stroja je izključno odgovoren za ustrezno usposabljanje upravljavcev.
- Lastnik/upravljavec je izključno odgovoren za uporabo tega stroja in za preprečevanje nesreč ali poškodb sebe, drugih ljudi ali premoženja.
- Otrokom in neusposobljenemu osebju ne dovolite, da bi upravljali ali vzdrževali stroj. Lokalni predpisi lahko omejujejo starost upravljavca.
- Pred uporabo tega stroja preberite uporabniški priročnik in poskrbite, da boste razumeli njegovo vsebino.
- Če upravljavec stroja ne razume tega priročnika, je lastnik tega stroja odgovoren, da mu v celoti pojasni njegovo vsebino.
- Spoznajte uporabo vseh upravljalnih elementov in poskrbite, da jo boste razumeli.
- Poskrbite, da boste znali hitro ustaviti pogonsko enoto in priključke v primeru nesreče.

Zahteve za osebno zaščitno opremo

- Lastnik je odgovoren in mora poskrbeti, da bodo vsi upravljavci med upravljanjem stroja uporabljali ustrezno osebno zaščitno opremo. Med uporabo stroja uporabljajte naslednjo osebno zaščitno opremo:
- certificirano osebno zaščitno opremo za zaščito oči in sluha,
- zaprto obutev, ki ne drsi,
- dolge hlače,
- protiprašno masko v prašnem okolju.
- Morda bo potrebna dodatna osebna varovalna oprema (OVO). Morebitne dodatne zahteve so navedene v varnostnih postopkih za izdelek.

Varna uporaba

- Spnite dolge lase in pritrdite ohlapna oblačila. Ne nosite nakita.
- Pred uporabo preglejte stroj. Popravite ali zamenjajte vse obrabljene, poškodovane ali manjkajoče dele. Prepričajte se, da so varovala in ščitniki brezhibni in pravilno pritrjeni. Vse potrebne nastavitve opravite pred uporabo stroja.
- Na nekaterih slikah v tem priročniku so morda ščitniki in pokrovi zaradi nazornejšega prikaza odprti ali odstranjeni. V nobenem primeru ne smete uporabljati stroja, če te naprave niso nameščene.
- Spremembe ali predelave tega stroja lahko okrnijo njegovo varnost in povzročijo poškodbe stroja. Ne spreminjajte varnostnih naprav in ne upravljajte stroja z odstranjenimi ščitniki ali pokrovi.
- Pred vsako uporabo preverite, ali vsi upravljalni elementi pravilno delujejo, in preglejte vse varnostne naprave. Ne uporabljajte stroja, če upravljalni elementi ali varnostne naprave niso brezhibni.
- Pred uporabo preverite delovanje parkirne zavore. Po potrebi popravite ali nastavite parkirno zavoro.
- Preglejte in upoštevajte vse varnostne nalepke.
- Vse upravljalne elemente lahko upravljate samo z upravljavčevega sedeža.
- Vedno uporabljajte varnostni pas, če je na stroju nameščena varnostna kletka ali varnostni lok, ki je v pokončnem položaju.

VARNOST



Splošni varnostni postopki za pogonske enote, priključke in dodatno opremo Ventrac



- Pred začetkom dela se prepričajte, da sta priključek oziroma dodatna oprema ustrezno nameščena in varno pritrjena na pogonsko enoto.
- Pred začetkom dela se prepričajte, da so se vse navzoče osebe umaknile stran od pogonske enote in priključka. Če na delovno območje vstopi druga oseba, zaustavite stroj.
- Vedno bodite pozorni na dogajanje okoli sebe, hkrati pa ostanite osredotočeni na delo, ki ga opravljate. Pri košnji vedno glejte v smeri premikanja stroja.
- Pred vzvratno vožnjo pogledajte nazaj in navzdol, da se prepričate, da imate prosto pot.
- Če trčite ob predmet, zaustavite in preglejte stroj. Vsa potrebna popravila opravite pred uporabo stroja.
- Ob vsakem znaku okvare opreme takoj ustavite stroj. Nenavaden hrup je lahko opozorilo na okvaro opreme ali znak, da je potrebno vzdrževanje. Vsa potrebna popravila opravite pred uporabo stroja.
- Če je stroj opremljen s funkcijo visokega/nizkega razpona delovanja, nikoli ne preklaplajte med območjema, dokler ste na pobočju. Stroj vedno premaknite na ravno podlago in pred preklopom razpona delovanja aktivirajte parkirno zavoro.
- Delujočega stroja nikoli ne pustite brez nadzora.
- Stroj vedno parkirajte na ravnih tleh.
- Vedno ugasnite motor, preden poskusite priključiti pogonski jermen priključka na pogonsko enoto.
- Nikoli ne zapuščajte upravljalčevega sedeža, ne da bi priključek spustili na tla, aktivirali parkirno zavoro, ugasnili motor in izvlekli kontaktni ključ. Pred izstopom se prepričajte, da so se vsi premikajoči se deli popolnoma ustavili.
- Nikoli ne pustite stroja nenadzorovanega, ne da bi priključek spustili na tla, aktivirali parkirno zavoro, ugasnili motor in izvlekli kontaktni ključ.
- Delo vedno izvajajte pri dobri osvetlitvi.
- Ne upravljajte stroja, kadar obstaja nevarnost udara strele.
- Nikoli ne usmerjajte izmeta priključka v smeri ljudi, stavb, živali, vozil ali drugih dragocenih predmetov.
- Izmeta ne usmerjate proti zidovom ali oviram. Material se lahko odbije nazaj proti upravljalcu.
- Bodite zelo previdni pri približevanju nepreglednim ovinkom, grmom, drevesom ali drugim predmetom, ki lahko ovirajo vaš pregled.
- Motorja ne pustite teči v prostorih brez ustreznega prezračevanja.
- Ne dotikajte se motorja ali glušnika, dokler motor deluje ali takoj po ustavitvi motorja. Ti predeli so lahko dovolj vroči, da povzročijo opekline.
- Ne spreminjajte nastavitve regulatorja vrtiljajev motorja oziroma motorja ne nastavite na previsoko vrtilno hitrost. Delovanje motorja s previsoko vrtilno hitrostjo lahko poveča nevarnost za telesne poškodbe.
- Za preprečevanje nevarnosti požara v prostoru za akumulator, motornem prostoru in na predelu glušnika ne sme biti trave, listja, čezmerne količine masti in drugih vnetljivih snovi.
- Iz delovnega območja odstranite predmete, ki bi jih stroj lahko zadel ali izvrgel.

VARNOST



Splošni varnostni postopki za pogonske enote, priključke in dodatno opremo Ventrac



- Drugim osebam in živalim ne dovolite v delovno območje.
- Pred začetkom dela podrobno preglejte delovno območje. Ne kosite na območju, kjer dvomite v vlek koles ali stabilnost.
- Kadar delate na razgibanem terenu, zmanjšajte hitrost.
- Nepravilna uporaba opreme lahko povzroči hude telesne poškodbe ali smrt. Pred uporabo se podrobno seznanite z delovanjem in varnostjo pogonske enote in priključka, ki ga uporabljate.
- Ne upravljajte stroja, če niste dobrega telesnega in duševnega zdravja, če vas bodo motile osebne naprave ali če ste pod vplivom kakršne koli snovi, ki lahko poslabša vaše odločitve, spretnost ali presojo.
- Otroke privlačijo delujoči stroji. Bodite pozorni na otroke in jim ne dovolite vstopa na delovno območje. Če otrok vstopi v delovno območje, ugasnite stroj.
- Pogonske enote, priključki in dodatna oprema niso zasnovani ali namenjeni vožnji po javnih cestah. Nikoli jih ne uporabljajte ali vozite po javnih cestah ali avtocestah.
- Pri delu v bližini cest uporabljajte varnostne luči.
- Kadar delate v bližini cest ali jih prečkate, upočasnite vožnjo in bodite pozorni na promet. Pred prečkanjem cest ali pločnikov se ustavite. Bodite previdni, ko se približujete območjem ali predmetom, ki lahko ovirajo vaš pregled.

Ne prevažajte drugih oseb

- Na stroju sme biti samo upravljavec. Ne prevažajte drugih oseb.
- Nikomur ne dovolite, da bi se vozil na priključku ali dodatni opremi.

Uporaba na pobočjih

- Na pobočjih lahko pride do izgube nadzora in prevrnitve, ki lahko povzročita hude telesne poškodbe ali celo smrt. Podrobno se seznanite z delovanjem zasilne parkirne zavore ter upravljalnimi elementi pogonske enote in njihovimi funkcijami.
- Če je pogonska enota opremljena z zložljivim varnostnim lokom, mora ta biti pritrjen v dvignjenem položaju, kadar delate na pobočju.
- Pri vožnji po pobočjih z naklonom nad 15 stopinjami uporabljajte nizki razpon delovanja stroja (če je na voljo).
- Med vožnjo po pobočju ne ustavljajte ali speljajte sunkovito.
- Med vožnjo po pobočju nikoli ne preklaplajte med visokim in nizkim razponom delovanja. Pogonsko enoto vedno premaknite na ravno podlago in pred preklopom razpona delovanja aktivirajte parkirno zavoro oziroma pogonsko enoto prestavite v prosti tek.
- Dejavniki, kot so mokre površine in rahla tla, zmanjšujejo stopnjo varnosti. Ne vozite po mestih, kjer lahko stroj zdrsne ali se prevrne.
- Bodite pozorni na skrite nevarnosti na terenu.
- Ne približujte se prepadam, jarkom in strmim nabrežjem.
- Pri vožnji po pobočjih ne izvajajte ostrih zavojev.
- Vlečenje tovora po pobočju zmanjšuje varnost. Lastnik/upravljavec je odgovoren za odločanje o tem, kateri tovor je mogoče varno nadzorovati na pobočju.

VARNOST



Splošni varnostni postopki za pogonske enote, priključke in dodatno opremo Ventrac



- Stroj prevažajte tako, da je priključek povsem spuščen ali blizu tal, da zagotovite večjo stabilnost.
- Pri delu na pobočju vozite v smeri navzgor in navzdol, kadar je to mogoče. Če morate med vožnjo po pobočju obrniti, zmanjšajte hitrost in počasi zavijte v smeri navzdol.
- Zagotovite zadostno količino goriva za neprekinjeno delovanje. Priporočamo najmanj polovico rezervoarja goriva.

Prevoz s tovornjakom ali prikolico

- Pri natovarjanju stroja na prikolico ali tovornjak oziroma pri raztovarjanju stroja bodite zelo previdni.
- Pri natovarjanju stroja na prikolico ali tovornjak uporabljajte klančine polne širine.
- Parkirna zavora ne zadostuje za pritrditev stroja med prevozom. Pogonsko enoto in/ali priključek obvezno varno pritrdite na transportno vozilo z jermeni, verigami, kabli ali vrvmi. Sprednji in zadnji jermeni morajo biti usmerjeni navzdol in navzven od stroja.
- Pred prevozom na tovornjaku ali prikolici zaprite dovod goriva v pogonsko enoto.
- Če ima akumulator odklopno stikalo, ga izklopite, da izklopite električno napajanje.

Vzdrževanje

- Vse varnostne nalepke morajo vedno biti čitljive. Z varnostnih nalepk in nalepk z navodili obrišite vso morebitno mast, umazanijo in smeti.
- Če so nalepke zbledle, nečitljive ali manjkajo, se nemudoma obrnite na prodajalca, da jih zamenja.
- Ob namestitvi novih sestavnih delov se prepričajte, da so na nadomestnih sestavnih delih nameščene veljavne varnostne nalepke.
- Če je treba kateri koli sestavni del zamenjati, uporabite izključno originalne nadomestne dele Ventrac.
- Pred kakršnim koli popravilom vedno izklopite odklopno stikalo akumulatorja ali popolnoma odklopite akumulator. Najprej odklopite negativno priključno sponko in nato še pozitivno. Pri ponovnem priklopu najprej priklopite pozitivno priključno sponko in nato še negativno.
- Poskrbite, da bodo vsi vijaki, matice, sorniki in drugi pritrdilni elementi vedno pravilno zategnjeni.
- Vedno spustite priključek na tla, aktivirajte parkirno zavoro, ugasnite motor in izvlecite kontaktni ključ. Pred čiščenjem, pregledovanjem, nastavljanjem ali popraviljem se prepričajte, da so se vsi premikajoči se deli popolnoma ustavili.
- Če je treba pogonsko enoto, priključek ali dodatno opremo popraviti ali nastaviti drugače, kot je navedeno v uporabniškem priročniku, je treba pogonsko enoto, priključek ali dodatno opremo odpeljati na servis k pooblaščenemu prodajalcu izdelkov Ventrac.
- Nikoli ne izvajajte vzdrževalnih del na pogonski enoti in/ali priključku, če je kdo na upravljavčevem sedežu.
- Pri rokovanju z akumulatorjem vedno nosite zaščitna očala.
- Redno preverjajte tesnost in obrabo cevi za gorivo. Po potrebi jih zategnite ali popravite.
- Za preprečevanje nevarnosti požara v prostoru za akumulator, motornem prostoru in na predelu glušnika ne sme biti trave, listja ali čezmerne količine masti.
- Ne dotikajte se motorja, glušnika in drugih delov izpušnega sistema, dokler motor deluje ali takoj po ustavitvi motorja. Ti predeli so lahko dovolj vroči, da povzročijo opekline.

VARNOST



Splošni varnostni postopki za pogonske enote, priključke in dodatno opremo Ventrac



- Pred shranjevanjem počakajte, da se motor ohladi, in stroja ne shranjujte v bližini odprtega ognja.
- Ne spreminjajte nastavitve regulatorja vrtljajev motorja oziroma motorja ne nastavite na previsoko vrtilno hitrost. Delovanje motorja s previsoko vrtilno hitrostjo lahko poveča nevarnost za telesne poškodbe.
- Vzmeti lahko vsebujejo nakopičeno energijo. Bodite previdni pri odpenjanju in odstranjevanju vzmeti ter sestavnih delov z vzmetmi.
- Ovira ali blokada v pogonskem sistemu ali gibljivih/vrtljivih delih lahko povzroči nabiranje nakopičene energije. Ko oviro ali blokado odstranite, se lahko pogonski sistem ali gibljivi/vrtljivi deli nenadoma premaknejo. Ovir ali blokad ne poskušajte odstraniti z golimi rokami. Rok, nog in oblačil ne približujte gibljivim pogonskim delom.

Varna uporaba goriva

- Pri rokovanju z bencinom bodite zelo pazljivi, da preprečite telesne poškodbe oziroma premoženjsko škodo. Bencin je izredno gorljiv in njegovi hlapi so eksplozivni.
- Med dolivanjem goriva ne kadite in dolivanja ne izvajajte v bližini plamena ali vira isker.
- Gorivo v stroj vedno dolivajte na prostem.
- Ne shranjujte stroja ali posod z gorivom v zaprtih prostorih, kjer bi lahko hlapi ali gorivo bili izpostavljeni odprtemu plamenu, iskrenju ali gorilniku.
- Gorivo obvezno shranjujte v odobreni posodi za gorivo. Hranite zunaj dosega otrok.
- Posod ne smete nikoli polniti v vozilu, na tovornjaku ali na prikolici, ki ima keson s plastično oblogo. Pred dolivanjem bencina v posodo za bencin posodo postavite na tla, stran od vozila.
- Stroj odstranite s tovornjaka ali prikolice in gorivo dolijte na tleh. Če to ni možno, dolivanje opravite s prenosno posodo, namesto z ročko na bencinski črpalki.
- Nikoli ne odstranite čepa odprtine za gorivo ali dolivajte goriva, kadar motor teče. Pred dolivanjem goriva počakajte, da se motor ohladi.
- Nikoli ne odstranite čepa odprtine za gorivo, dokler je stroj na pobočju. Čep odprtine za gorivo odstranite le, ko je vozilo parkirano na ravni površini.
- Pravilno namestite čep rezervoarja za gorivo in pokrovček posode za gorivo.
- Rezervoar za gorivo ne sme biti prenapolnjen. Ne dolivajte goriva v rezervoar čez spodnji rob cevi za dolivanje rezervoarja za gorivo. Čezmerno polnjenje rezervoarja za gorivo lahko povzroči zalitje motorja, iztekanje goriva iz rezervoarja in/ali poškodbe sistema za nadzor emisij.
- Če polijete gorivo, ne poskušajte zagnati motorja. Umaknite pogonsko enoto s predela razlitja in pazite, da ne povzročite vžiga, dokler se hlapi goriva ne razpršijo.
- Če je treba izprazniti rezervoar za gorivo, ga izpraznite na prostem in gorivo pretočite v odobreno posodo.
- Redno preverjajte tesnost in obrabo cevi za gorivo. Po potrebi jih zategnite ali popravite.
- Sistem za gorivo je opremljen z zapornim ventilom. Pri prevozu stroja na delovišče in z njega, pri parkiranju stroja v zaprtih prostorih in pri servisiranju sistema za gorivo zaprite zaporni ventil za gorivo.

VARNOST



Splošni varnostni postopki za pogonske enote, priključke in dodatno opremo Ventrac



Varnost hidravličnega sistema

- Prepričajte se, da so hidravlični priključki tesni in da so vse hidravlične cevi brezhibne. Pred zagonom stroja odpravite morebitna puščanja in zamenjajte poškodovane ali dotrajane cevi.
- Pod visokim pritiskom lahko pride do puščanja hidravličnega sistema. Pri puščanju hidravličnega sistema morate ravnati posebej skrbno in pozorno.
- Za iskanje domnevnih hidravličnih puščanj uporabite kos kartona in povečevalno steklo.
- Z nobenim delom telesa se ne približujte luknjicam ali šobam, iz katerih uhaja hidravlična tekočina pod visokim tlakom. Hidravlična tekočina, ki uhaja pod visokim tlakom, lahko prodre pod kožo in povzroči hude poškodbe, ki lahko privedejo do hudih zapletov in/ali sekundarnih okužb, če se ne zdravijo. Če hidravlična tekočina prodre pod kožo, takoj poiščite zdravniško pomoč, ne glede na to, kako majhna se zdi poškodba.
- Hidravlični sistem lahko vsebuje nakopičeno energijo. Pred vzdrževanjem ali popravili hidravličnega sistema odstranite vse priključke, aktivirajte parkirno zavoro, izklopite sistem za prenos teže (če je vgrajen), ugasnite motor in izvlecite kontaktni ključ. Za sprostitev tlaka v pomožnem hidravličnem sistemu ugasnite motor pogonske enote in nekajkrat premaknite hidravlično krmilno ročico v levo in desno, preden odklopite hitrozaskočne spojke pomožnega hidravličnega sistema.

VARNOST



Varnostni postopki za 4520



- Vzmet za prenos teže lahko vsebuje nakopičeno energijo. Obvezno odklopite sistem za prenos teže (če je nameščen), preden začnete izvajati vzdrževalna dela ali popravila na sistemu za prenos teže, sprednji vlečni napravi ali hidravličnem sistemu dvizžne naprave.

Varovalna konstrukcija za primer prevrnitve (ROPS)

OPOZORILO

Med uporabo mora biti sistem ROPS zapahnjjen v pokončnem položaju, varnostni pas pa pripet. Neupoštevanje teh ukrepov lahko privede do hudih telesnih poškodb ali smrti.

OPOZORILO

Spremembe ali predelave tega stroja in/ali sistema ROPS lahko okrnijo njegovo varnost in povzročijo poškodbe stroja. Ne spreminjajte sistema ROPS. Ne spreminjajte nobene od varnostnih naprav.

Pogonska enota je opremljena z varovalno konstrukcijo za primer prevrnitve (ROPS). Sistem ROPS je bil preskušen in certificiran po spodaj navedenih standardih.

ROPS: SAE J1194 in OSHA 1928.51 = največja bruto masa vozila 1.818 kg.
ISO 21299 = največja bruto masa vozila 1.329 kg.

Pritrditev varnostnega pasu: ISO 3776-2, ISO 3776-3, ISO 6683 in SAE J386

- Certifikat za sistem ROPS velja samo, če je varnostni lok zapahnjjen v pokončnem položaju. Upoštevajte, da ob prevrnitvi nimate nikakršne zaščite, ko je zložljivi sistem ROPS v spuščnem položaju.
- NE odstranjujte sistema ROPS. Ne spreminjajte strukture sistema ROPS.
- Zložljivi varnostni lok lahko zložite samo, če je to nujno potrebno. Takoj, ko je mogoče, pa ga znova postavite pokonci. Sistema ROPS nikoli ne zlagajte, če delate na pobočju, ob prepadu ali ob vodi.
- Pred vožnjo pod predmeti se prepričajte, da je nad vami dovolj prostora in da ni ovir (npr. vej, vratnih podbojev, električnih žic), ki bi jih lahko zadeli.
- Ko je varnostni lok zapahnjjen v pokončnem položaju, morate imeti varnostni pas ves čas pripet. Prepričajte se, da boste v nujnih primerih lahko hitro odpeli varnostni pas.
- Ko je varnostni lok v spuščnem položaju, se ne pripnite z varnostnim pasom.
- Če se kateri koli del strukture sistema ROPS poškoduje, morate zamenjati cel varnostni lok ROPS.
- Pred uporabo preglejte varnostni pas glede obrabe in poškodb. Opustitev pregledovanja in vzdrževanja varnostnega pasu lahko privede do hudih telesnih poškodb ali smrti.

Sistem za dostop upravljavca

- Sistem za dostop upravljavca je na levi strani pogonske enote. V pogonsko enoto 4520 vstopajte in iz nje izstopajte samo na levi strani.

VARNOST

Upravljalčev varnostni zaporni sistem

Pogonska enota 4520 je opremljena z varnostnim zapornim sistemom. Ta sistem:

- preprečuje zagon motorja, če je parkirna zavora aktivirana in je krmilna ročica SDLA v nevtralnem položaju;
- preprečuje zagon priključne gredi, kadar upravljalcev ni na sedežu;
- preprečuje vožnjo pogonske enote, kadar je parkirna zavora aktivirana;*
- izklopi priključno gred, če upravljalcev zapusti sedež;
- ugasne motor (in izklopi črpalko za gorivo), če upravljalcev zapusti sedež, ne da bi aktiviral parkirno zavoro;
- izklopi motor, če se kateri od upravljalnikov za vožnjo naprej/nazaj (krmilna ročica SDLA ali stopalka) premakne iz nevtralnega položaja, medtem ko je parkirna zavora aktivirana.

* Pred premikom krmilne ročice SDLA naprej ali nazaj mora biti parkirna zavora popolnoma sproščena, sicer se motor pogonske enote ugasne.

Preizkušanje varnostnega zapornega sistema

OPOZORILO

Ne uporabljajte pogonske enote, če varnostni zaporni sistem ne deluje pravilno. Ne izklopite ali obidite nobenega stikala. Neupoštevanje teh opozoril lahko povzroči telesne poškodbe vas ali drugih oseb ter materialno škodo.

OPOZORILO

Parkirno zavoro morate med določenimi deli preskusa varnostnega zapornega sistema izklopiti. Kolesa spredaj in zadaj blokirajte s kladami, da preprečite premikanje pogonske enote.

SVARILO

Pred prvim dnevnim zagonom obvezno opravite dnevni pregled.

Vsak dan izvedite naslednje preskuse varnostnega zapornega sistema za preverjanje električnega dela varnostnega zapornega sistema. Pred preskušanjem parkirajte pogonsko enoto na ravni površini, kolesa spredaj in zadaj blokirajte s kladami, ročico za prestavljanje med visokim in nizkim območjem delovanja pa prestavite v nevtralni položaj. Po končanem preskušanju prestavite ročico za prestavljanje med visokim in nizkim območjem na zeleno območje, aktivirajte parkirno zavoro in odstranite klade, s katerimi ste blokirali kolesa.

Preskusi 1–4 se uporabljajo za preskušanje funkcije zagona motorja. Pri vsakem od preskusov morate kontaktni ključ obrniti v položaj za zagon (ne zaženite motorja). Kot je navedeno za vsak posamezni preskus, aktivirajte ali sprostite parkirno zavoro*, krmilno ročico SDLA prestavite v nevtralni oziroma drug predpisani položaj ter sedite na sedež ali vstanite s sedeža. Zaganjalnik motorja se mora oziroma ne sme aktivirati, kot je navedeno pri vsakem posameznem preskusu.

	Številka preskusa	Parkirna zavora* je aktivirana	Krmilna ročica SDLA (za vožnjo naprej/nazaj) v nevtralnem položaju^	Upravljalcev na sedežu	Motor se zažene
Zagon motorja	1	Ne	Da	Da	Ne
	2	Da	Ne	Da	Ne
	3	Da	Da	Ne	Da
	4	Da	Da	Da	Da

*S tem preskusom preverite delovanje stikala parkirne zavore. Ročica parkirne zavore mora biti zategnjena najmanj toliko, da v sklopu merilnikov zasveti indikatorska lučka parkirne zavore.

^S tem preskusom preverite delovanje stikala nevtralnega položaja, ki je na hidravlični črpalki. Razpon nevtralnega položaja krmilne ročice SDLA je odvisen od nastavitve in starosti pogonske enote. Pri tem preskusu se krmilna ročica SDLA ne sme premakniti za več kot 2,5 cm naprej ali nazaj (merjeno na vrhu ročice), da se aktivira stikalo nevtralnega položaja.

VARNOST

Preskušanje varnostnega zapornega sistema (nadaljevanje)

Preskusi 5-9 se uporabljajo za preskušanje funkcije delovanja motorja. Za vsak preskus zaženite pogonsko enoto tako, da bo motor tekel. Kot je navedeno za vsak posamezni preskus, aktivirajte ali sprostite parkirno zavoro*, krmilno ročico SDLA prestavite v nevtralni oziroma drug predpisani položaj ter sedite na sedež ali vstanite s sedeža. Motor mora nemoteno delovati oziroma prenehati delovati, kot je navedeno za vsak posamezen preskus.

	Številka preskusa	Parkirna zavora* je aktivirana	Krmilna ročica SDLA (za vožnjo naprej/nazaj) v nevtralnem položaju^	Upravljaivec na sedežu	Motor deluje
Delovanje motorja	5	Da	Da	Da	Da
	6	Da	Da	Ne	Da
	7	Da	Ne	Ne	Ne
	8	Da	Ne	Da	Ne
	9	Ne	Da	Ne	Ne

Preskusi 10-13 se uporabljajo za preskušanje funkcije delovanja priključne gredi. Pri vsakem od preskusov morate kontaktni ključ obrniti v položaj za zagon (ne zaženite motorja). Kot je navedeno za vsak posamezni preskus, stikalo priključne gredi preklopite v položaj za vklop oziroma izklop ter sedite na sedež oziroma vstanite s sedeža. Ko se električna sklopka priključne gredi aktivira oziroma sprosti, se to razločno sliši.

	Številka preskusa	Stikalo priključne gredi	Upravljaivec na sedežu	Sklopka priključne gredi
Priključna gred	10	Izklopljena	Da	Izklopljena
	11	Povlecite v položaj za vklop	Ne	Ne
	12	Povlecite v položaj za vklop	Da	Da
	13	Vklop	Vstanite z upravljavčevega sedeža	Priključna gred se izklopi (z 0,5-sekundno zakasnitvijo)

Če je kateri koli preskus varnostnega zapornega sistema pogonske enote neuspešen, je treba težavo odpraviti pred upravljanjem pogonske enote.

* S tem preskusom preverite delovanje stikala parkirne zavore. Ročica parkirne zavore mora biti zategnjena najmanj toliko, da v sklopu merilnikov zasveti indikatorska lučka parkirne zavore. Funkcija pomoči za nevtralni položaj mora biti izklopljena.

^S tem preskusom preverite delovanje stikala nevtralnega položaja, ki je na hidravlični črpalki. Razpon nevtralnega položaja krmilne ročice SDLA je odvisen od nastavitvev in starosti pogonske enote. Pri tem preskusu se krmilna ročica SDLA ne sme premakniti za več kot 2,5 cm naprej ali nazaj (merjeno na vrhu ročice), da se aktivira stikalo nevtralnega položaja.

VARNOST

Varnostne nalepke

Na pogonski enoti morajo biti nameščene spodnje varnostne nalepke.

Vse varnostne nalepke morajo biti čitljive. Z varnostnih nalepk in nalepk z navodili obrišite vso morebitno mast, umazanijo in drobir. Če so nalepke zbledle, nečitljive ali manjkajo, se nemudoma obrnite na prodajalca, da jih zamenja.

Ob namestitvi novih sestavnih delov se prepričajte, da so na nadomestnih sestavnih delih nameščene veljavne varnostne nalepke.

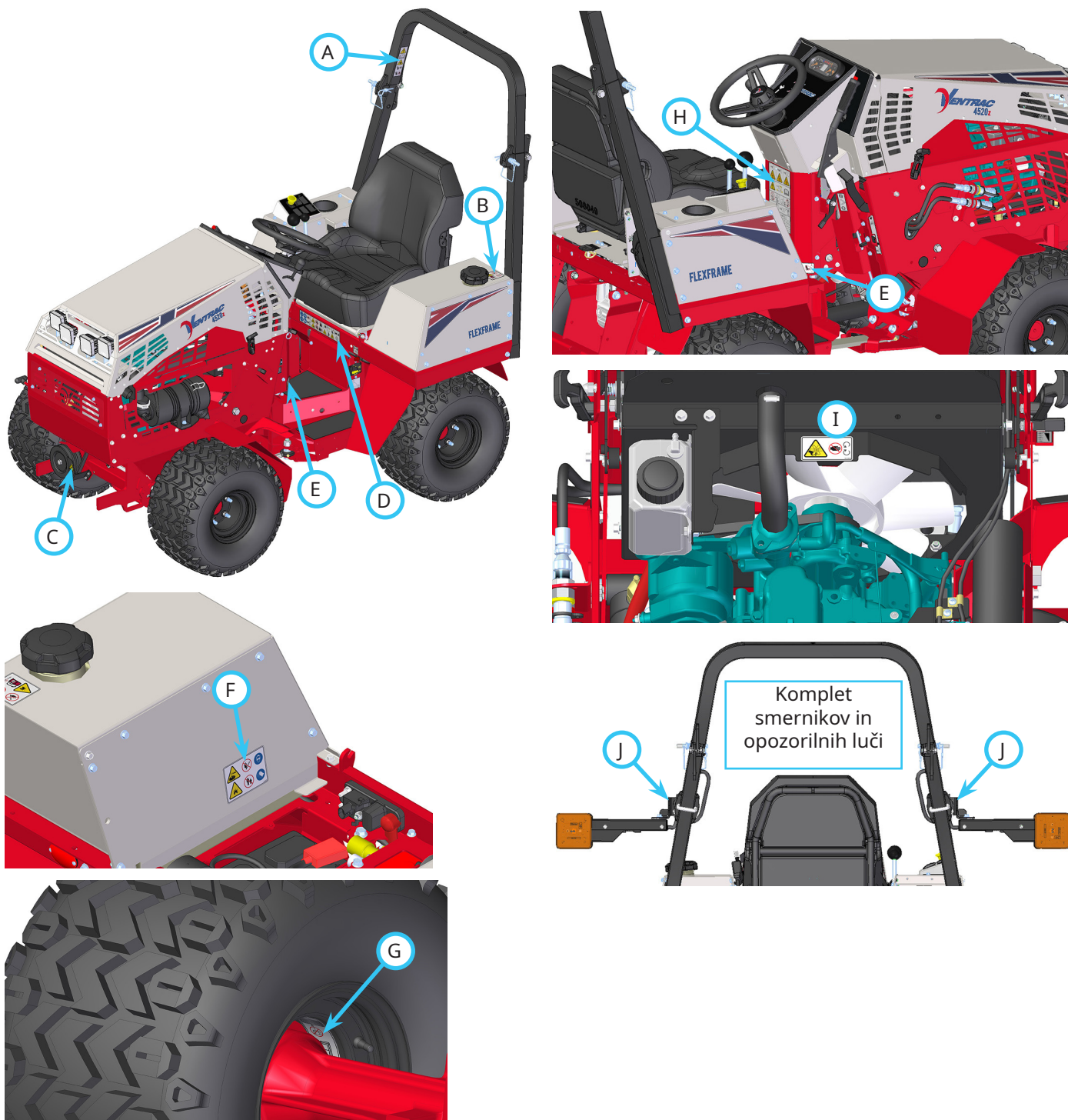

VARNOST



1. Opozorilo – preberite uporabniški priročnik.
2. Nevarnost prevrnitve – pri vožnji po pobočju mora biti varnostni lok zapahnen v pokončnem položaju.
3. Če delate z varnostnim lokom v pokončnem položaju, morate imeti varnostni pas ves čas pripet. Če delate z zloženim varnostnim lokom, ne pripnite varnostnega pasu.

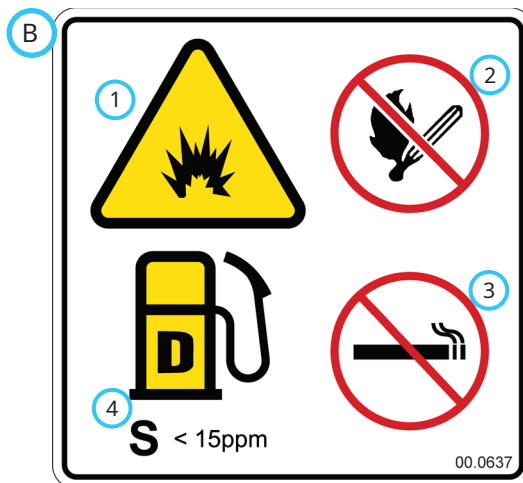

1. Opozorilo – nevarnost eksplozije/požara.
2. Dolivanje goriva in shranjevanje stroja in goriva izvajajte stran od ognja, iskrenja in plinskih gorilnikov.
3. Kajenje je prepovedano.
4. Uporabljajte samo dizelsko gorivo z zelo nizko vsebnostjo žvepla.

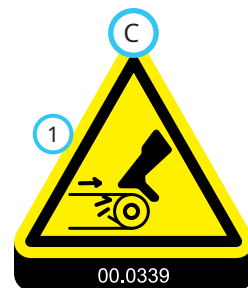

1. Nevarnost amputacije/ukleščenja – ne približujte se premikajočim se delom.



1. Preberite uporabniški priročnik.
2. Upravljalci morajo pred začetkom uporabe stroja opraviti ustrezno usposabljanje.
3. Nosite osebno zaščitno opremo, kot so zaščitna očala, zaprti čevlji ali škornji, in opremo za zaščito sluha.
4. Ne približujte se premikajočim se delom.
5. Vsi ščitniki in varovala morajo biti pravilno nameščeni.
6. OPOZORILO: Hidravlična tekočina je pod visokim tlakom in lahko predre kožo ter povzroči telesne poškodbe. Z rokami, obrazom in telesom se ne približujte luknjam ali šobam, ki pod visokim tlakom izločajo hidravlično tekočino.
7. Stroja ne uporabljajte, če ste pod vplivom drog ali alkohola.
8. Ne prevažajte potnikov. Če na delovno območje vstopi druga oseba, zaustavite stroj.
9. OPOZORILO: Ne približujte se prepadam, jarkom in strmim nabrežjem. Stroj se lahko prevrne, če kolo zapelje čez rob ali se rob vdre.
10. OPOZORILO: Preberite navodila za uporabo na pobočjih. Na pobočjih stroj prestavite v nizko območje delovanja. Med uporabo stroja mora biti varnostni lok zapahnen v dvignjenem položaju, varnostni pas pa varno pripet.
11. Pri vleki ali potiskanju pogonske enote morate pogonski gredi izklopiti tako, da ročico za prestavljanje med visokim in nizkim območjem delovanja premaknete v nevtralni položaj, da se hidravlični sistem ne poškoduje.

VARNOST



1. Nevarnost priščipnjenja ali zmečkanin stopal. Ne približujte se premikajočim se delom.



1. Nevarnost opeklin zaradi kemikalij/jedkih tekočin.
2. Nevarnost eksplozije – akumulatorji proizvajajo vnetljive in eksplozivne pline.
3. Akumulatorja ne izpostavljajte električnim lokom, iskenju ali odprtemu plamenu. Ne kadite v bližini akumulatorja.
4. Preprečite, da bi se nepooblaščen osebe približale akumulatorju.
5. Pri preverjanju ali servisiranju akumulatorja nosite zaščito za oči, kot so očala ali obrazni ščitnik.
6. Pri preverjanju ali servisiranju akumulatorja nosite zaščitno opremo, kot so gumijaste rokavice in predpasnik.

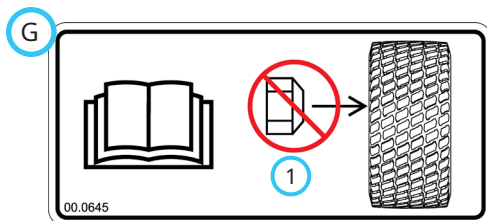

1. To stran platišča obrnite proti pestu gredi. Na to stran platišča ne nameščajte matic za kolesa. Glejte uporabniški priročnik.

00.0642

	A	B	C
9	55-110 kPa (8-16 psi)	55-69 kPa (8-10 psi)	41-55 kPa (6-8 psi)
10	55-110 kPa (8-16 psi)	55-69 kPa (8-10 psi)	41-55 kPa (6-8 psi)
11	103-138 kPa (15-20 psi)	103-117 kPa (15-17 psi)	69-83 kPa (10-12 psi)

1. Opozorilo – stroj z enojnimi kolesi sme voziti po pobočju z naklonom največ 20 stopinj.
2. Opozorilo – stroj s podaljšano osjo za 7,6 cm sme voziti po pobočju z naklonom največ 25 stopinj.
3. Opozorilo – stroj z dvojnimi kolesi sme voziti po pobočju z naklonom največ 30 stopinj.
4. Dovoljeni naklon se zmanjša, če dodamo kabino in drugo dodatno opremo ali priključke. Preberite uporabniški priročnik za kabino, dodatno opremo oziroma priključek, ki ga uporabljate.
5. Med vožnjo po pobočju zmanjšajte hitrost, zlasti pri zavijanju. Med vožnjo po pobočju ne delajte preostrih zavojev.
6. Na pobočjih stroj prestavite v nizko območje delovanja. Med vožnjo po pobočju nikoli ne preklaplajte med visokim in nizkim območjem delovanja.
7. Vijake koles zategnite z zateznim momentom 75 Nm.
8. Vlečne vijake pesta dvojnih koles zategnite z zateznim momentom 163 Nm.
9. Univerzalne pnevmatike napolnite do tlaka, ki je naveden za enojna kolesa oziroma notranje in zunanje kolo pri dvojnih kolesih.
10. Rebraste pnevmatike napolnite do tlaka, ki je naveden za enojna kolesa oziroma notranje in zunanje kolo pri dvojnih kolesih.
11. Pnevmatike za zelenice napolnite do tlaka, ki je naveden za enojna kolesa oziroma notranje in zunanje kolo pri dvojnih kolesih.

VARNOST

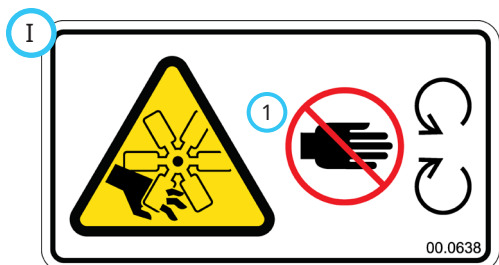

1. Nevarnost amputacije prstov ali dlani – ventilator motorja. Ne približujte se premikajočim se delom.



1. Nevarnost amputacije ali priščipnjenja. Ne približujte se premikajočim se delom.

Nalepka	Opis	Številka dela	Količina
A	ROPS 4500/4520	00.0644	1
B	Varnost dizelskih pogonov	00.0637	1
C	Premikajoči se deli	00.0339	1
D	Varnost 4520	00.0694	1
E	Nevarnost priščipnjenja stopal	00.0639	2
F	Nevarnosti zaradi akumulatorja	00.0629	1
G	Stran s pestom	00.0645	4
H	Opozorilo glede pobočij	00.0642	1
I	Nevarnost zaradi rezila ventilatorja	00.0638	1
J	Nevarnost priščipnjenja (izbirni komplet)	00.0364	2

UPRAVLJALNI ELEMENTI

Standardna mesta upravljalnih elementov

Pred zagonom motorja in upravljanjem se seznanite z upravljalnimi elementi stroja.

- A. Sklop merilnikov
- B. Opozorilni alarm (neprekinjeni)
- C. Stikalo za vžig
- D. Ročica za plin
- E. Ročica za prestavljanje med visokim in nizkim območjem
- F. Volan
- G. Parkirna zavora
- H. Ročica zaklepa sprednje vlečne naprave
- I. Zapah ročice zaklepa sprednje vlečne naprave
- J. Ročica pomoči za nevtralni položaj
- K. Hitrozaskočni spojki pomožne hidravlike

- L. Napenjalna ročica jermena priključne gredi
- M. Glavna krmilna ročica SDLA
- N. Pomožna krmilna ročica SDLA
- O. Stikalo priključne gredi
- P. Stikalo žarometov
- Q. Vtičnica USB
- R. Ročica za premikanje sedeža
- S. Zaporni ventil za gorivo
- T. Odklopnik električnega tokokroga in akumulatorja
- U. Opornik sedeža
- V. Trak zapaha sedeža
- W. Ročica za izbiro prenosa teže
- Y. Ventil sprednje vlečne naprave

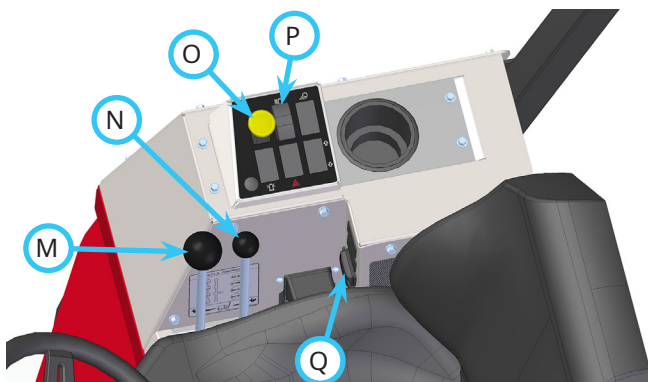
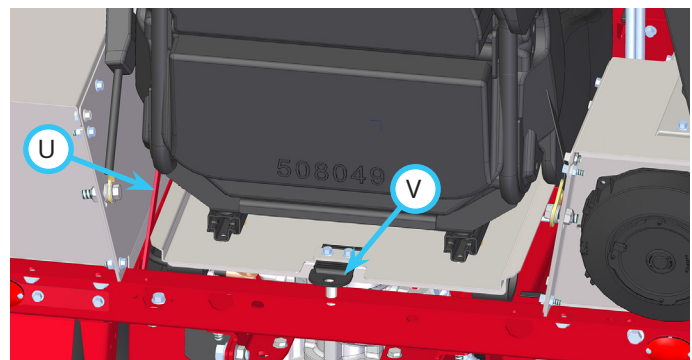
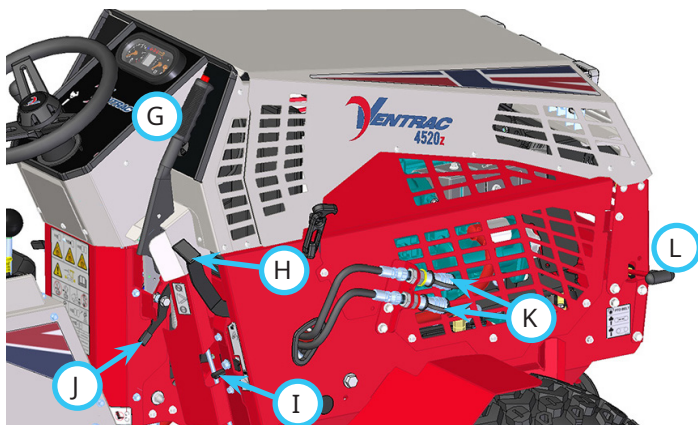
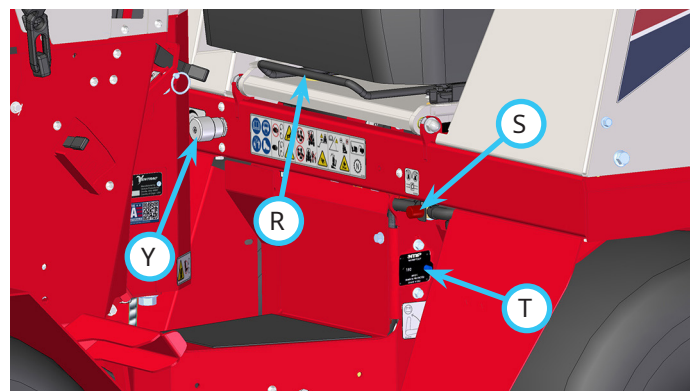
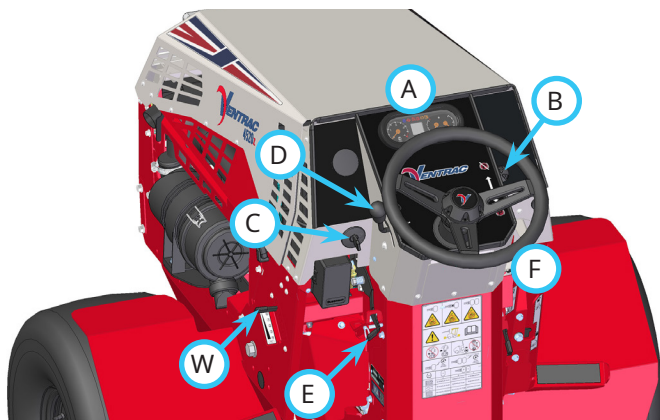

UPRAVLJALNI ELEMENTI

Mesta upravljalnih elementov izbirne dodatne opreme

Pred zagonom motorja in upravljanjem se seznanite z upravljalnimi elementi stroja.

- AA. Stikalo delovne luči
- BB. Stikalo stroboskopske luči
- CC. Stikalo smernikov
- DD. Stikalo opozorilnih utripalk
- EE. Stikalo hupe
- FF. Stikalo sprednjega 12-V priključka (vklop/izklop)
- GG. Stikalo sprednjega 12-V priključka (momentni vklop/izklop/vklop)
- HH. Sprednja 4-polna 12-voltna vtičnica
- II. Pomožno stikalo sprednje dvojne hidravlike
- JJ. Pomožni ventil sprednje dvojne hidravlike
- KK. Stikalo zadnjega 12-V priključka (vklop/izklop)
- LL. Stikalo zadnjega 12-V priključka (momentni vklop/izklop/vklop)
- MM. Zadnja 4-polna 12-voltna vtičnica
- NN. Indikator merilnika naklona pobočja
- OO. Stopalka
- PP. Krmilna ročica tritočkovne vlečne naprave
- QQ. Ročica leve zadnje pomožne hidravlike
- RR. Ročica desne zadnje pomožne hidravlike
- SS. Zadnji hitrozaskočni spojki pomožne hidravlike
- TT. Alarm za vzvratno vožnjo
- UU. Ročica za premikanje sedeža
- VV. Ročni vijak ledvene opore
- WW. Ročica za nastavitev kota naslonjala
- XX. Ročica za nastavitev teže
- YY. Stikalo ogrevanja sedeža
- ZZ. Izbirni ročni vijak za nastavitev kota naslonjala za roko

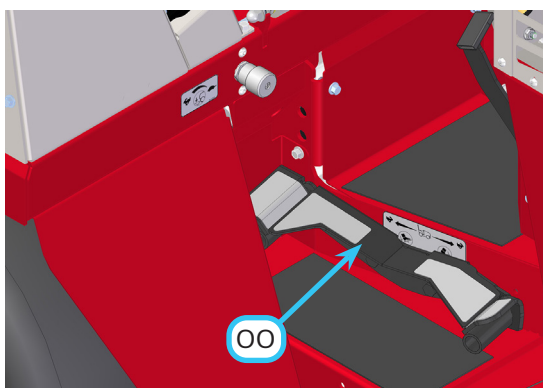
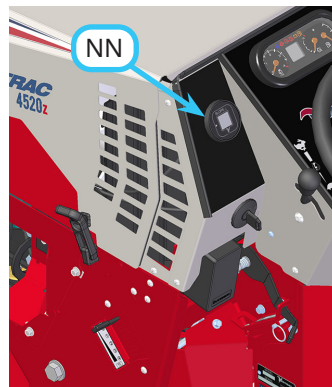
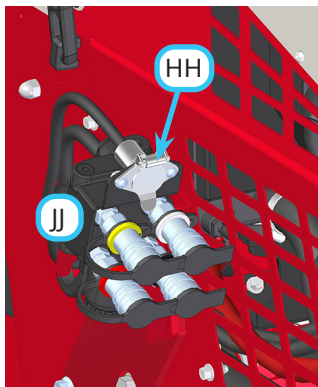
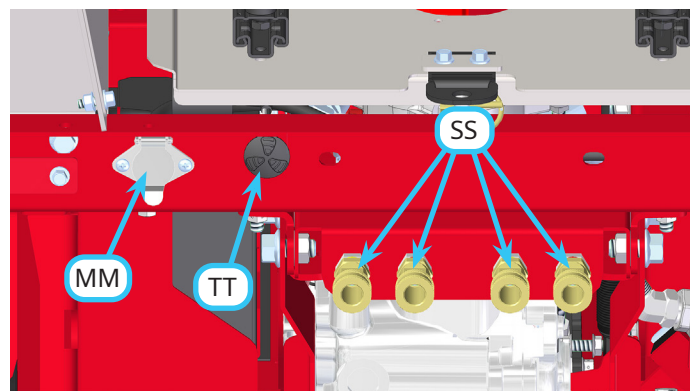
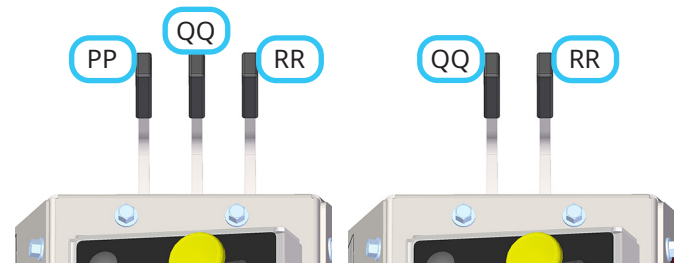
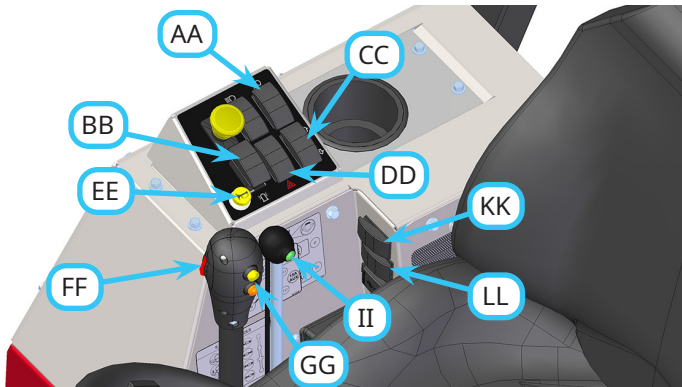

UPRAVLJALNI ELEMENTI

Sklop merilnikov (A)

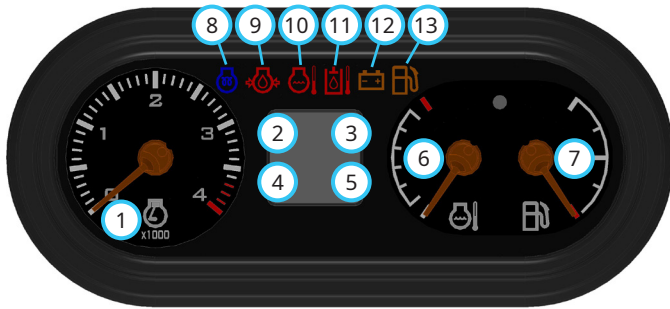

- | | |
|------------------------------|---|
| 1. Tahometer | 8. Indikator žarilne svečke |
| 2. Merilnik hitrosti | 9. Nizek tlak motornega olja |
| 3. Indikator parkirne zavore | 10. Visoka temperatura vode |
| 4. Merilnik delovnih ur | 11. Visoka temperatura hidravličnega olja |
| 5. Voltmeter | 12. Nizka napetost |
| 6. Merilnik temperature vode | 13. Nizka raven goriva |
| 7. Merilnik goriva | |

Sklop merilnikov vsebuje tahometer, merilnik hitrosti, števec delovnih ur, voltmeter, merilnik temperature vode, merilnik goriva in indikator parkirne zavore. Vsebuje tudi kontrolno lučko za žarilne svečke in opozorilne lučke za nizek tlak motornega olja, visoko temperaturo vode, visoko temperaturo hidravličnega olja, nizko napetost in nizko količino goriva.

Števci na armaturni plošči so opremljeni s senzorjem svetlobe, ki prižge ali ugasne osvetlitev števecv glede na svetlobne razmere v okolici. Glede na razliko med svetlim in temnim okoljem se lahko odzivni čas osvetlitve števecv zakasni.

Tahometer prikazuje hitrost motorja v vrtljajih na minuto.

Merilnik hitrosti prikazuje hitrost pogonske enote, ko se ta premika. Merilnik hitrosti lahko nastavite tako, da prikazuje hitrost v miljah na uro (mph) ali kilometrih na uro (km/h). Ko se pogonska enota ustavi, se v tem oknu prikaže indikator parkirne zavore.

Indikator parkirne zavore kaže, ali je parkirna zavora aktivirana ali ne. Ta indikator je prikazan le, kadar je pogonska enota ustavljena. Ko se pogonska enota premika, je v tem oknu prikazan merilnik hitrosti.

Števec delovnih ur beleži skupni čas, ko je bil kontaktni ključ v položaju za vklop. Števec ur se prikaže, ko motor pogonske enote ne teče in kontaktni ključ prestavite v položaj za vklop.

Voltmeter prikazuje raven napetosti napajalnega sistema. Napetost je prikazana, kadar motor pogonske enote deluje.

Merilnik temperature vode prikazuje temperaturo hladilnega sistema motorja.

Merilnik goriva prikazuje količino goriva v rezervoarju.

Indikator žarilnih svečk označuje vklop žarilnih svečk pri predgrevanju motorja. Žarilne svečke se aktivirajo, ko je ključ obrnjen v položaj »On« (vklop). Ko lučka za žarilne svečke ugasne, je motor pripravljen za zagon.

Lučka za nizek pritisk olja v motorju zasveti in sproži alarm, ko je tlak motornega olja pod varno ravno. Lučka zasveti, ko je kontaktni ključ v položaju za vklop, in sveti, dokler se motor ne zažene in dokler se ne vzpostavi varen tlak olja. Če ta lučka zasveti med delovanjem, takoj ugasnite motor. Motorja ne zaženite znova, dokler ne odkrijete in odpravite težave.

Lučka za visoko temperaturo vode se aktivira in sproži alarm, ko temperatura hladilnega sistema motorja doseže nevarno raven. Če ta lučka zasveti med delovanjem, parkirajte pogonsko enoto, izklopite priključno gred, ročico za plin premaknite v položaj za počasni prosti tek in počakajte, da se motor ohladi. Preverite rešetko hladilnika in jo po potrebi očistite. Če temperatura motorja še naprej narašča, ugasnite motor. Če se motor nenehno pregreva, si oglejte poglavje o odpravljanju težav, kjer so opisane možne težave.

Ko temperatura hidravličnega olja doseže nevarno raven, se vklopita **lučka za visoko temperaturo hidravličnega olja** in zvočni alarm. Če ta lučka zasveti med delovanjem, parkirajte pogonsko enoto in ročico za plin premaknite v položaj za počasni prosti tek. Preverite, ali ventilator hlajenja hidravličnega sistema pravilno deluje, vzroke za morebitne težave pa poiščite v poglavju o odpravljanju težav.

Lučka za nizko napetost zasveti in sproži alarm, ko tlak motornega olja pade pod varno raven. Če ta lučka zasveti, izklopite vse nepotrebne luči in dodatno opremo, da zmanjšate porabo toka. Če napetost še naprej pada, parkirajte pogonsko enoto, ugasnite motor in kontaktni ključ obrnite v položaj za izklop. Vzroke za morebitne težave poiščite v poglavju o odpravljanju težav.

Lučka za nizko raven goriva se aktivira, da upravljavca opozori na nizko raven goriva. Ko zasveti ta lučka, je treba rezervoar za gorivo napolniti.

UPRAVLJALNI ELEMENTI

Opozorilni alarm (B)

Opozorilni alarm v kombinaciji s sklopom merilnikov voznika opozarja na težave. Ko določeno stanje aktivira opozorilno lučko na merilniku, se aktivira tudi opozorilni alarm in z neprekinjenim zvočnim signalom opozarja upravljavca. Če se oglasi opozorilni alarm, preverite lučke v sklopu merilnikov, da ugotovite vzrok opozorilnega alarma, nato pa ustrezno ukrepajte.

Stikalo za vžig (C)

1. Položaj za izklop ali zaustavitev – vse 12-voltno napajanje, ki gre prek stikala za vžig, je izklopljeno.
2. Položaj za vklop ali delovanje – v položaju za delovanje motorja je omogočeno 12-voltno napajanje dodatne opreme.
3. Položaj za zagon – ko ključ obrnete v položaj za zagon, aktivirate zaganjalnik.

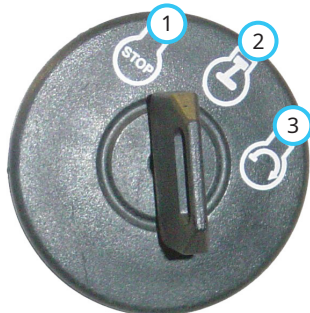

Ročica za plin (D)

Če ročico za plin premaknete naprej proti položaju za hitri prosti tek (1), se vrtljaji motorja povečajo. Če ročico plina premaknete nazaj proti položaju za počasni prosti tek (2), se vrtljaji motorja zmanjšajo.



Ročica za prestavljanje med visokim in nizkim območjem delovanja (E)

POZOR

Ročica za prestavljanje med visokim in nizkim območjem delovanja hkrati preklopi sprednjo in zadnjo pogonsko gred. Občasno se zgodi, da sklapljanje zobnikov pogonske gredi ni mogoče zaradi nepravilnosti. Z rahlim premikom volana v desno ali levo boste premaknili zobnike toliko, da se bo sklapljanje izvedlo.

⚠ SVARILO

Tega preklopa nikoli ne poskušajte izvesti, ko je motor pod obremenitvijo, na primer med vožnjo ali na pobočju. Ko spremenite območje delovanja, se obvezno prepričajte, da je prestavna ročica zaskočena v ustrezni reži. Vedno vstavite kroglični zatič, da preprečite nenamerno premikanje prestavne ročice v nevtralni položaj.

Pogonsko enoto parkirajte na ravni podlagi, odstranite kroglični zatič (A) in potisnite prestavno ročico naprej, da izberete nizko območje delovanja (1).

Če želite zobnike pogonske gredi prestaviti v nevtralni položaj (0), jo premaknite do sredine celotnega hoda ročice.

Če želite izbrati visoko območje delovanja, prestavno ročico premaknite nazaj proti sebi (2).

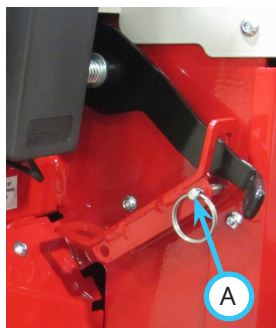
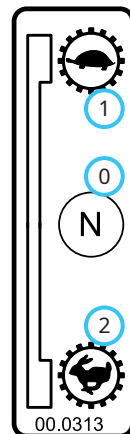

Ko spremenite območje delovanja, se obvezno prepričajte, da je prestavna ročica zaskočena v ustrezni reži. Ponovno namestite kroglični zatič (A) v nosilec prestavne ročice na koncu, kjer je prestavna ročica, da preprečite nenamerni izklop.

UPRAVLJALNI ELEMENTI

Volan (F)

Če želite s pogonsko enoto zaviti v levo, volan zavrtite v levo. Če želite s pogonsko enoto zaviti v desno, volan zavrtite v desno.

Parkirna zavora (G)

Ko parkirate pogonsko enoto, vedno aktivirajte parkirno zavoro, da preprečite nenamerno premikanje stroja.

Aktivirajte parkirno zavoro tako, da povlečete ročico parkirne zavore proti sebi.

Če želite parkirno zavoro izklopiti, ročico zavore rahlo povlecite nazaj, da sprostite pritisk, nato pritisnite gumb za sprostitvev (3) na vrhu ročice in potisnite ročico naprej. Kadar je parkirna zavora aktivirana, pri vsakem poskusu premikanja pogonske enote motor ugasne.

Če upravljavec zapusti sedež, ne da bi aktiviral parkirno zavoro, motor ugasne.

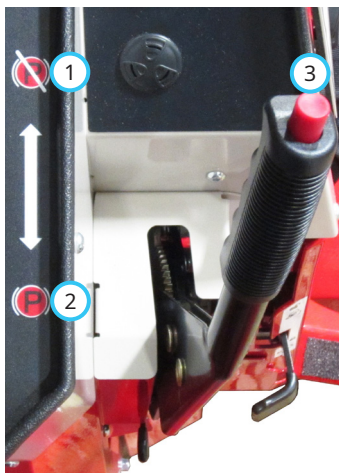

1. Parkirna zavora je sproščena
2. Parkirna zavora je aktivirana
3. Gumb za sprostitvev parkirne zavore

Ročica zaklepa sprednje vlečne naprave (H)

Ročica zaklepa sprednje vlečne naprave (H) se uporablja za zaklep in sprostitvev ročice zaklepa sprednje vlečne naprave.

Ročico zaklepa sprednje vlečne naprave dvignite v odpahnjeni položaj (1), kadar želite sprostiti zaklep vlečne naprave ali odklopiti spredaj nameščeni priključek.

Ročico zaklepa sprednjega priklopa potisnite navzdol v zapahnjeni položaj (2), kadar želite zapahnjati zatiče roke priklopa na priključku. Prepričajte se, da se ročica zatakne v zarezo na ogrodju in da je ročica zaklepa sprednjega priklopa pravilno zapahnjena.

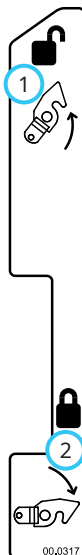

Zapah ročice zaklepa sprednjega priklopa (I)

Zapah ročice zaklepa sprednjega priklopa preprečuje nenamerno sprostitvev ročice zaklepa sprednjega priklopa. Če želite sprostiti ročico zaklepa sprednjega priklopa, dvignite jeziček na zapahu ročice zaklepa sprednjega priklopa, nato pa ročico zaklepa sprednjega priklopa premaknite v odpahnjeni položaj.

Ročica pomoči za nevtralni položaj (J)

Če ročico pomoči za nevtralni položaj postavite v položaj za vklop (2), se aktivira vzmet za pomoč pri nevtralnem položaju, da se krmilna ročica SDLA vrne v nevtralni položaj. Tako lažje prestavite v nevtralni položaj in ga ohranjate. Položaj za vklop pomoči za nevtralni položaj je priporočljiv, ko se še učite, kako deluje pogonska enota, kako vklopite in izklopite obremenitev, nameščate in odstranjujete priključke ter kadar niste prepričani, kako se bo pogonska enota odzvala na delo, ki ga izvajate.

Če ročico pomoči za nevtralni položaj premaknete v položaj za izklop (1), se vzmet za pomoč pri nevtralnem položaju sprosti. Ta položaj je namenjen izkušenim upravljavcem, ki pogonsko enoto uporabljajo na odprtih površinah, kjer sta hitrost in smer vožnje razmeroma konstantni in je nadzor razmeroma enostavno vzdrževati. Z uporabo položaja za izklop pomoči za nevtralni položaj pomembno razbremenite svoje roke, zlasti če delate dalj časa.

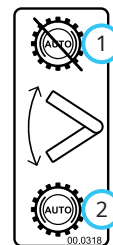

SVARILO

Če želite pogonsko enoto ustaviti, ko je ročica pomoči za nevtralni položaj v položaju za izklop, morate ročno prestaviti krmilno ročico SDLA ali stopalko v nevtralni položaj.

Hitrozaskočni spojki pomožne hidravlike (K)

Hitrozaskočni spojki sta del pomožnega hidravličnega krogotoka, ki se uporablja za priključke s hidravličnim sistemom (npr. za nagibanje pluga buldožerja ali vrtenje izmetne cevi puhalnika za sneg).

UPRAVLJALNI ELEMENTI

Napenjalna ročica jermena priključne gredi (L)

Napenjalna ročica jermena priključne gredi omogoča napenjanje in sproščanje pogonskega jermena priključka.

Ko pogonski jermen priključka namestite na pogonsko jermenico priključne gredi, potisnite napenjalno ročico jermena priključne gredi navznoter (1), da se zaskoči v položaju,

v katerem je pogonski jermen priključka napet.

Ko napenjalno ročico jermena priključne gredi povlečete ven (2), se jermen sprosti, kar upravljavcu omogoča odstranitev ali namestitev pogonskega jermena priključka.

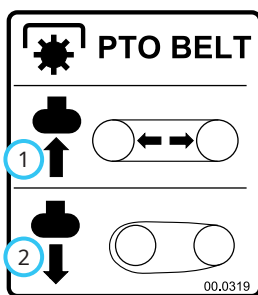

Krmilna ročica SDLA (M in N)

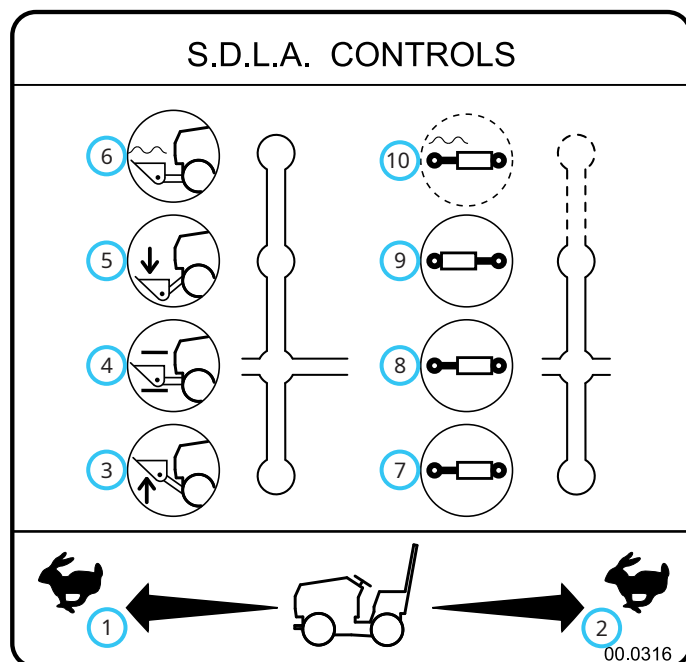

- | | |
|-----------------|-------------------------------|
| 1. Smer naprej | 6. Lebdenje |
| 2. Vzratna smer | 7. Smer št. 1 |
| 3. Dviganje | 8. Držanje |
| 4. Držanje | 9. Smer št. 2 |
| 5. Spuščanje | 10. Lebdenje (če je na voljo) |

SDLA (za hitrost, smer, dviganje in pomožne funkcije) je glavni upravljalni element pogonske enote, sestavljata pa ga dve ročici. Glavna krmilna ročica SDLA (M) se uporablja za upravljanje hitrosti, smeri vožnje in dviganja rok priključka. Pomožna krmilna ročica SDLA (N) je namenjena upravljanju pomožnega hidravličnega krogotoka.

S(speed) – hitrost: s prestavljanjem glavne krmilne ročice SDLA naprej in nazaj upravljate hitrost vožnje pogonske enote.

D(irection) – smer: s prestavljanjem glavne krmilne ročice SDLA naprej in nazaj upravljate smer vožnje pogonske enote.

L(ift) – dviganje: glavna krmilna ročica SDLA ima štiri položaje za dviganje – gor, držanje, dol in lebdenje. Privzeto je nastavljeno držanje, pri čemer sta roki vlečne naprave na določeni višini in se ne premikata gor ali dol. Če ročico premaknete v levo, dvignete roki vlečne naprave. Če ročico premaknete v desno, spustite roki vlečne naprave. Položaj za lebdenje nastavite tako, da ročico potisnete v desno, do točke, ko se zaskoči v zarezo za lebdenje.

A(auxiliary) – pomožno: s premikanjem pomožne krmilne ročice v levo ali desno upravljate funkcije priključkov, ki uporabljajo krogotok pomožne hidravlike. Za krogotok pomožne hidravlike je na voljo dodatni komplet opreme za lebdenje (št. dela 23.0210).

Stikalo priključne gredi – PTO (O)

Če stikalo priključne gredi potisnete navzgor v položaj za vklop (2), aktivirate električno sklopko in vklopite napajanje sprednjega priključka.

Če stikalo priključne gredi potisnete navzdol v položaj za izklop (1), sprostite električno sklopko in ustavite priključek. OPOMBA: Priključna gred se samodejno izklopi, če upravljavec zapusti sedež. Za ponovni zagon priključne gredi prestavite stikalo PTO v položaj za izklop, nato pa nazaj v položaj za vklop.



Stikalo žarometov (P)

S pritiskom zgornjega dela (1) stikala za žaromete vklopite žaromete in zadnje luči. S pritiskom spodnjega dela (2) stikala izklopite luči.

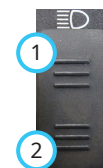

Vtičnica USB (Q)

Vtičnica USB ima dva polnilna priključka USB z zatesnjenim pokrovom.

Ročica za premikanje sedeža (R)

Povlecite ročico za premikanje sedeža navzgor, da sprostite blokado sedeža. Sedež premaknite naprej ali nazaj v zeleni položaj in spustite ročico, da sedež zapahnete v tem položaju.

UPRAVLJALNI ELEMENTI

Zaporni ventil za gorivo (S)

Zaporni ventil za gorivo nadzoruje pretok goriva do motorja pogonske enote. Če želite odpreti pretok goriva do motorja, ventil zavrtite v levo (1) do konca.

Če želite zapreti pretok in preprečiti uhajanje goriva pri menjavi filtrov za gorivo ali pri servisiranju sistema za gorivo, ventil zavrtite do konca v desno (0).

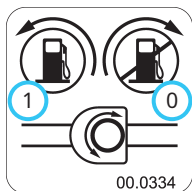

Zaporni ventil za gorivo vedno zaprite, kadar pogonsko enoto prevažate na tovornjaku ali prikolici in ko pogonsko enoto parkirate v zaprtem prostoru.

Odklopnik električnega tokokroga in akumulatorja (T)

Odklopnik električnega tokokroga/odklopnik akumulatorja nadzoruje napajanje celotnega električnega sistema.

S pritiskom na gumb (0) na stikalu izključite električni sistem, kar omogoča servisiranje električnih komponent.

Ko pritisnete gumb na stikalu, da izklopite električno napajanje, se ročica za ponastavitev (1) spusti z ohišja stikala. Dvignite ročico za ponastavitev, da ponovno vzpostavite električno napajanje.



0. Dvignite ročico za ponastavitev, da ponovno vzpostavite električno napajanje.
1. Dvignite za ponovno vzpostavitev električnega napajanja

Opornik sedeža (U)

Opornik sedeža pritrdi sedež, ko je nagnjen naprej za izvajanje servisnih del pod sedežem.

Za pritrnitev nagnite sedež naprej, dvignite opornik sedeža in vstavite konec v široki del reže sedežne plošče. Prepričajte se, da se je opornik sedeža zaskočil v ozki del reže, da preprečite nenamerno sprostitvev.

Za sprostitvev premaknite opornik sedeža v široki del reže sedežne plošče in nagnite sedež naprej. Spustite opornik sedeža nazaj v predal za sedež in spustite sedež nazaj v delovni položaj.

Zapah za pripenjanje sedeža (V)

Zapah za pripenjanje sedeža se uporablja za pritrnitev sedeža med prevozom pogonske enote.

Sedež pritrдите tako, da jeziček traku sedeža zapnete v zapah sedeža. Za pritrnitev namestite zatič v luknjo v zapahu sedeža.

Če želite sedež zaradi servisa nagniti naprej, ga sprostitve tako, da odstranite zatič in dvignete jeziček zapaha za zaklepanje sedeža stran od zaklepa zapaha sedeža.

Ročica za preprečevanje zdrsa pogonskih koles s prenosom teže (W)

Sistem za prenos teže prenese težo s priključka na sprednji kolesi pogonske enote. S prenosom teže s priključka na pogonsko enoto izboljšate nadzor oprijema koles in manevriranje na pobočju, pomaga pa tudi pri dviganju priključka ter zmanjša napor pri upravljanju volana in silo, s katero priključek pritiska na tla.

Upravljaev lahko izbere različne stopnje prenosa tako, da izbere enega od petih položajev – od položaja brez prenosa teže (0) do največjega prenosa teže (4). Kadar pritrjujete ali odpenjate kateri koli priključek, nastavite prenos teže na 0.



Ventil sprednjega priklopa (Y)

Ventil sprednjega priklopa se uporablja za upravljanje spuščanja sprednjega priklopa. Z vrtenjem ročnega vijaka na ventilu sprednjega priklopa v levo (1) povečate hitrost spuščanja sprednjega priklopa in priključka. Z vrtenjem ročnega vijaka v desno (2) zmanjšate hitrost spuščanja sprednjega priklopa in priključka.

Sprednji priklop in priključek lahko zapahnete v katerem koli položaju in preprečite spuščanje tako, da ročni vijak ventila sprednjega priklopa zavrtite v desno in popolnoma zaprete ventil. Pri uporabi priključkov s tritočkovnim priklopom je morda koristno zakleniti sprednji priklop in priključek v dvignjenem položaju, da preprečite nenamerno spuščanje sprednjega priključka.

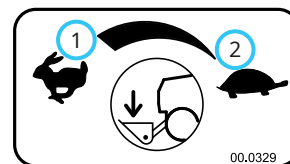

UPRAVLJALNI ELEMENTI

Stikalo delovne luči (AA)

S pritiskom zgornjega dela (1) stikala delovne luči vklopite delovne luči. S pritiskom spodnjega dela (2) stikala izklopite delovne luči.



Stikalo stroboskopske luči (BB)

S pritiskom zgornjega dela (1) stikala stroboskopske luči vklopite stroboskopsko luč. S pritiskom spodnjega dela (2) stikala izklopite stroboskopsko luč.



Stikalo smernikov (CC)

Če želite vklopiti levi smernik, pritisnite levo stran stikala (1). Če želite vklopiti desni smernik, pritisnite desno stran stikala (2). Če želite izklopiti smernika, stikalo preklopite v sredinski položaj. Z vklopom levega ali desnega smernika preglasite opozorilne utripalke.



Stikalo opozorilnih utripalk (DD)

S pritiskom na zgornji del (1) stikala opozorilnih utripalk vklopite obe smerni utripalki. S pritiskom spodnjega dela (2) stikala izklopite opozorilne utripalke. Z vklopom levega ali desnega smernika preglasite opozorilne utripalke, dokler ne izklopite smernika.



Stikalo hupe (EE)

Če želite vklopiti hupo, pritisnite stikalo hupe. Hupa zveni, dokler držite stikalo hupe.

Stikali sprednje 12-voltne vtičnice in 4-polna vtičnica (FF, GG in HH)

POZOR

4-polna vtičnica je zasnovana izključno za uporabo z originalno opremo znamke Ventrac.

Vtičnica je zasnovana za največji nazivni tok 20 A. Dovoljena neprekinjena poraba je odvisna od alternatorja motorja in/ali kapacitete akumulatorja.

Sprednja 4-polna vtičnica omogoča električno napajanje priključkov, ki so opremljeni z električnim krmiljenjem (npr. pogon za vrtenje pometalnika ali vrtenje izmetne cevi puhalnika za sneg).

Stikali izklopita in vklopita električno napajanje sprednje 4-polne vtičnice.

Za vklop električnega napajanja 4-polne vtičnice pritisnite zgornji del (1) preklopnega stikala. S pritiskom spodnjega dela (2) stikala izklopite električno napajanje.

Za vklop električnega napajanja 4-polne vtičnice pritisnite in držite zgornje (3) ali spodnje (4) momentno stikalo. Električno napajanje izklopite tako, da spustite stikalo.

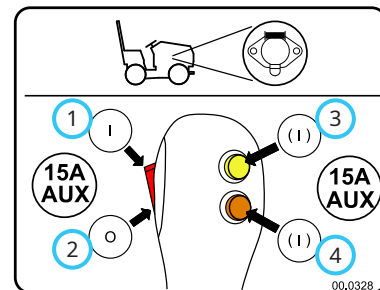

Pomožno stikalo sprednje dvojne hidravlike (II)

Izbirna stikalna ročica je del dvojnega pomožnega kompleta sprednje hidravlike in se uporablja za izbiranje sklopa hitrozaskočnih spoj, ki jih bo upravljala pomožna krmilna ročica SDLA. S pomožno krmilno ročico SDLA lahko upravljate hitrozaskočne spojke, označene z rdečimi in rumenimi oznakami, dokler ne pritisnete gumba na ročici. Če želite preklopiti na upravljanje hitrozaskočnih spoj z belimi in črnimi oznakami, pritisnite gumb na pomožni krmilni ročici SDLA. Normalno delovanje ponovno vzpostavite tako, da spustite gumb.

Pomožni ventil sprednje dvojne hidravlike (JJ)

Pomožni ventil sprednje dvojne hidravlike se uporablja za priključke, ki so opremljeni s štirimi hidravličnimi cevmi. Izbiranje zelenega sklopa hitrozaskočnih spoj je mogoče z upravljanjem ventila s pomočjo stikala na pomožni krmilni ročici SDLA.

UPRAVLJALNI ELEMENTI

Stikali zadnje 12-voltne vtičnice in 4-polna vtičnica (KK, LL in MM)

POZOR

4-polna vtičnica je zasnovana izključno za uporabo z originalno opremo znamke Ventrac.

Vtičnica je zasnovana za največji nazivni tok 20 A. Dovoljena neprekinjena poraba je odvisna od alternatorja motorja in/ali kapacitete akumulatorja.

Zadnja 4-polna vtičnica omogoča električno napajanje zadnjih priključkov, ki so opremljeni z električnim krmiljenjem (npr. posipalnik ES220). Stikali izklopita in vklopita električno napajanje zadnje 4-polne vtičnice.

Za vklop električnega napajanja 4-polne vtičnice pritisnite desni del (1) zgornjega stikala. S pritiskom levega dela (2) stikala izklopite električno napajanje.

Za vklop električnega napajanja 4-polne vtičnice pritisnite in držite desno (3) ali levo (4) momentno stikalo. Električno napajanje izklopite tako, da spustite stikalo.

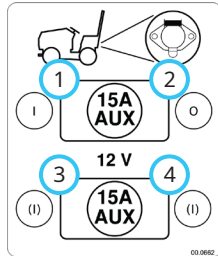

Indikator merilnika naklona pobočja (NN)

Indikator merilnika naklona pobočja je namenjen spremljanju skupnega naklona terena, na katerem uporabljate pogonsko enoto. Skupni naklon združuje prečni naklon in vzdolžni naklon pobočja ter tako zagotavlja zanesljivo skupno meritev naklona, ne glede na usmerjenost pogonske enote. Merilnik naklona ima nastavljene mejne vrednosti naklona, ki jih je mogoče spremeniti, da ustrezajo zmogljivostim konfiguracije pogonske enote skupaj s priključki, saj ti omejujejo dovoljeni naklon za delo s pogonsko enoto. Merilnik naklona je opremljen z zvočnim in vidnim opozorilom, ki ju lahko nastavite neodvisno, da upravljavca opozarjata na nevarne pogoje dela. Zaslonski prikazovalnik ima več možnosti, s katerimi ga lahko upravljavec prilagodi svojim potrebam.

Navodila za umerjanje, nastavitve in uporabo najdete v razdelku Nastavitve in delovanje indikatorja naklona pobočja.

Stopalka (OO)

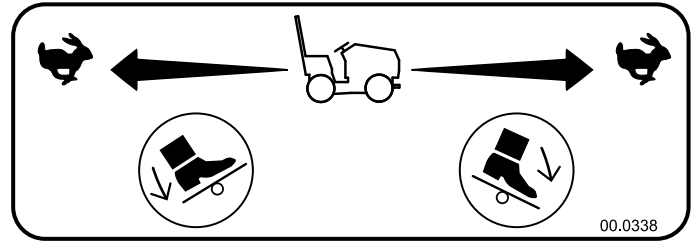

Stopalka se uporablja skupaj s krmilno ročico SDLA in jo lahko uporabljate za nadzor hitrosti in smeri vožnje pogonske enote, kadar roke nimate na ročici SDLA.

Če pritisnete sprednji del stopalke, premaknete pogonsko enoto v smeri naprej. Če pritisnete zadnji del stopalke, premaknete pogonsko enoto v vzvratni smeri. S spreminjanjem sile pritiskanja stopalke nadzorujete hitrost vožnje pogonske enote.

Če želite upočasniti ali ustaviti pogonsko enoto, pritisnite nasprotni konec stopalke (tj. če se premikate naprej, pritisnite na zadnji del stopalke).

UPRAVLJALNI ELEMENTI

Tritočkovni priklop in ročici zadnje pomožne hidravlike (PP, QQ in RR)

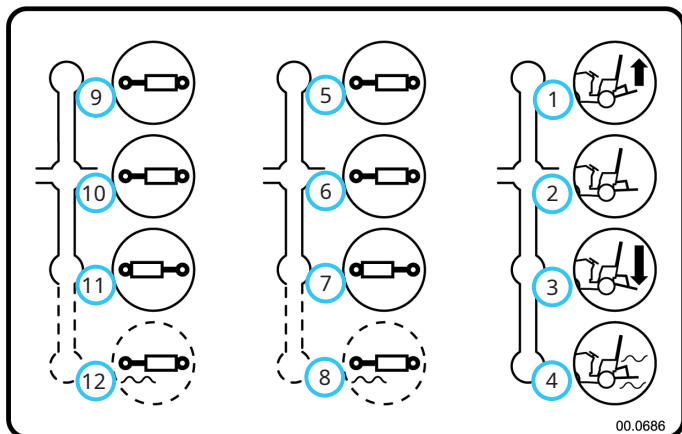

- | | |
|---------------------------------------|---|
| 1. Dviganje tritočkovnega priklopa | 8. Leve pomožne hidr. spojke, lebdenje (če je na voljo) |
| 2. Držanje tritočkovnega priklopa | 9. Desne pomožne hidr. spojke, smer 1 |
| 3. Spuščanje tritočkovnega priklopa | 10. Desne pomožne hidr. spojke, držanje |
| 4. Lebdenje tritočkovnega priklopa | 11. Desne pomožne hidr. spojke, smer 2 |
| 5. Leve pomožne hidr. spojke, smer 1 | 12. Desne pomožne hidr. spojke, lebdenje (če je na voljo) |
| 6. Leve pomožne hidr. spojke, držanje | |
| 7. Leve pomožne hidr. spojke, smer 2 | |

Z levo krmilno ročico (PP) upravljate položaj rok tritočkovnega priklopa. Če želite dvigniti tritočkovni priklop, ročico povlecite nazaj. Če želite spustiti tritočkovni priklop, ročico potisnite naprej. Položaj za lebdenje nastavite tako, da ročico potisnete do točke, ko se zaskoči v zarezo za lebdenje.

Srednja krmilna ročica (QQ) upravlja levi zadnji sklop hidravličnih hitrozaskočnih spoj. Če želite valj hidravličnega sistema premakniti v smeri 1, ročico povlecite nazaj. Če želite valj hidravličnega sistema premakniti v smeri 2, ročico potisnite naprej.

Desna krmilna ročica (RR) upravlja desni zadnji sklop hidravličnih hitrozaskočnih spoj. Če želite valj hidravličnega sistema premakniti v smeri 1, ročico povlecite nazaj. Če želite valj hidravličnega sistema premakniti v smeri 2, ročico potisnite naprej.

Ročici zadnje pomožne hidravlike (QQ in RR)

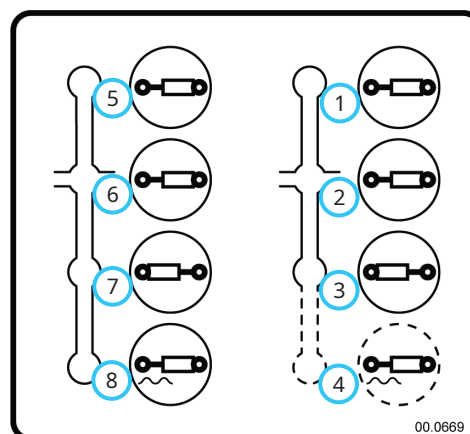

- | | |
|---|--|
| 1. Leve pomožne hidr. spojke, smer 1 | 5. Desne pomožne hidr. spojke, smer 1 |
| 2. Leve pomožne hidr. spojke, držanje | 6. Desne pomožne hidr. spojke, držanje |
| 3. Leve pomožne hidr. spojke, smer 2 | 7. Desne pomožne hidr. spojke, smer 2 |
| 4. Leve pomožne hidr. spojke, lebdenje (če je na voljo) | 8. Desne pomožne hidr. spojke, lebdenje (če je na voljo) |

Leva krmilna ročica (QQ) upravlja levi zadnji sklop hidravličnih hitrozaskočnih spoj. Če želite valj hidravličnega sistema premakniti v smeri 1, ročico povlecite nazaj. Če želite valj hidravličnega sistema premakniti v smeri 2, ročico potisnite naprej.

Desna krmilna ročica (RR) upravlja desni zadnji sklop hidravličnih hitrozaskočnih spoj. Če želite valj hidravličnega sistema premakniti v smeri 1, ročico povlecite nazaj. Če želite valj hidravličnega sistema premakniti v smeri 2, ročico potisnite naprej.

Zadnje hitrozaskočne spojke pomožne hidravlike (SS)

Zadnje hitrozaskočne spojke pomožne hidravlike se uporabljajo za upravljanje pomožnih funkcij priključkov, ki so priključeni na zadnjem delu pogonske enote. Tritočkovni priklop in komplet zadnjih hidravličnih ventilov imata vsak po dva sklopa hitrozaskočnih spoj.

Alarm za vzvratno vožnjo (TT)

Alarm za vzvratno vožnjo oddaja piskanje s prekinitvami, ko se pogonska enota premika vzvratno, in tako opozarja navzoče osebe, da se pogonska enota premika vzvratno.

UPRAVLJALNI ELEMENTI

Ročica za premikanje sedeža (UU)

Povlecite ročico za premikanje sedeža navzgor, da sprostite blokado sedeža. Sedež premaknite naprej ali nazaj v zeleni položaj in spustite ročico, da sedež zapahnete v tem položaju.

Ročni vijak ledvene opore (VV)

Ročni vijak ledvene opore omogoča nastavitve izbočenosti naslona v zgornjem ali spodnjem delu naslona.

Položaj 0 nudi najmanjšo oporo.

Položaj 1 bolj izboči zgornji del naslonjala.

Položaj 2 bolj izboči spodnji del naslonjala.

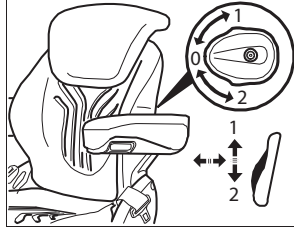

Izbirni ročni vijak za nastavitev kota naslonjala za roko (ZZ)

Nagib izbirnih naslonjal za roke lahko ločeno nastavite z vrtenjem ročnih vijakov na spodnji strani naslonjal za roke, s katerima dvignete ali spustite sprednji del naslonjal za roke.

Ročica za nastavitev kota naslonjala (WW)

Dvignite ročico za nastavitev kota naslonjala, da sprostite zapah naslonjala. Naslonjalo premaknite naprej ali nazaj v zeleni položaj in spustite ročico, da sedež zapahnete v tem položaju.

Ročica za nastavitev teže (XX)

Nastavitev teže je treba prilagoditi, ko upravljaavec sedi na sedežu.

Nastavitev teže je treba preveriti in po potrebi prilagoditi ob vsakem zagonu pogonske enote.

Ročico za nastavitev teže izvlecite in jo premaknite navzgor ali navzdol,

da prilagodite nastavitev teže, tako da bo puščica na sredini okenca.

Ko nastavite nastavitev teže, ročico za nastavitev popolnoma poklopite v zaklenjeni položaj.

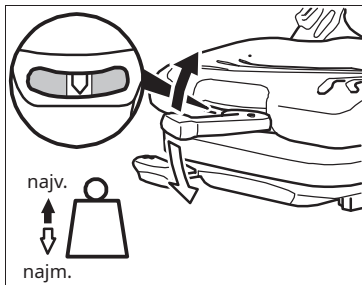

Stikalo ogrevanja sedeža (YY)

Za vklop ogrevanja sedeža pritisnite zgornji del stikala. S pritiskom spodnjega dela stikala izklopite ogrevanje sedeža.

SPLOŠNO UPRAVLJANJE

Dnevni pregled

⚠ OPOZORILO

Pred pregledom sestavnih delov oziroma kakršnim koli popravilom ali nastavljanjem vedno aktivirajte parkirno zavoro, izklopite motor pogonske enote, izvlecite kontaktni ključ in se prepričajte, da so se vsi premikajoči se deli popolnoma ustavili.

1. Stroj parkirajte na ravni površini, ugasnite motor in počakajte, da se vse tekočine ohladijo.
2. Preglejte pogonsko enoto. Iščite razrahljane ali manjkajoče strojne dele, poškodovane sestavne dele in znake obrabe.
3. Preglejte sistem ROPS in varnostni pas za znake poškodb ali obrabe.
4. Preglejte akumulator, električne priključke in luči.
5. Preverite napetost parkirne zavore. Po potrebi prilagodite napetost.
6. Preglejte hidravlične cevi in hidravlične priključke, da zagotovite tesne povezave brez puščanja.
7. Preglejte cevi za gorivo, da se prepričate, da so povezave tesne in brez puščanja.
8. Preverite, ali so jermeni poškodovani ali preveč obrabljeni. Glejte poglavje Pregled jermenov v tem priročniku.
9. Preverite raven motornega olja, hidravličnega olja, hladilne tekočine in goriva v pogonski enoti. Po potrebi dolijte tekočine ali opravite servis.

POZOR

Če je pogonska enota opremljena s kompletom za kabino in grelnikom in je temperatura zunanjega zraka 4 °C ali več, je treba odstraniti in zamenjati pregrado hladilnika skupaj z rešetko hladilnika.

10. Prepričajte se, da so rešetka hladilnika, filter za zrak in motorni prostor čisti.
11. Preverite, ali so pnevmatike pravilno napolnjene.
12. Preizkusite varnostni zaporni sistem upravljavca.

Zagon motorja

⚠ SVARILO

Uporaba etra ali tekočin za lažji zagon lahko povzroči poškodbe motorja in/ali telesne poškodbe. Za pomoč pri zagonu motorja ne uporabljajte etra ali tekočin za lažji zagon.

Motor 4520 je opremljen z varnostnim zapornim sistemom upravljavca. Varnostni zaporni sistem ne dovoljuje zagona, če parkirna zavora ni aktivirana in krmilna ročica SDLA ni v nevtralnem položaju.

1. Zaporni ventil za gorivo obrnite v položaj za vklop.
2. Odklopnik akumulatorja preklopite v položaj za vklop.
3. Ročico za plin premaknite naprej v položaj za polovični plin.
4. Kontaktni ključ obrnite v položaj za delovanje, da se aktivirajo žarilne svečke za predgretje izgorovalne komore. Ko lučka žarilne svečke ugasne, je motor pripravljen za zagon. Če je motor že segret na delovno temperaturo, predgretje ni potrebno. Če je temperatura okolice nižja od -5 °C, bo morda treba pred zagonom večkrat izvesti cikel predhodnega ogrevanja.

POZOR

Električnega zaganjalnika ne zaganjajte neprekinjeno več kot 10 sekund. Če se motor v tem času ne zažene, počakajte 30 sekund in poskusite znova.

5. Kontaktni ključ obrnite v položaj za zagon in ga držite, da se zaganjalnik aktivira. Ko se motor zažene, sprostite ključ. OPOMBA: Če se motor ne zažene, glejte poglavje o odpravljanju težav.

POZOR

Pred uporabo pogonske enote počakajte, da hidravlično olje začne krožiti. Če ne zagotovite dovolj časa za ogrevanje stroja, lahko pride do resnih poškodb hidravličnega sistema. Čas ogrevanja se v hladnejšem vremenu podaljša.

6. Motor in hidravlično olje se morata pred uporabo ogreti. Pogonska enota naj deluje pri približno 1.800 vrtljajih na minuto, dokler ni hidravlični filter topel na otip. Filter (A) je na notranji strani levega sprednjega blatnika.

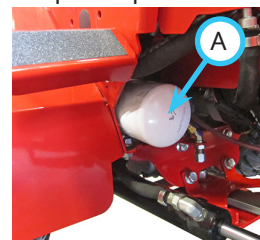

SPLOŠNO UPRAVLJANJE

Vožnja naprej in nazaj

Ročico pomoči za nevtralni položaj premaknite v zeleni položaj. Preverite, ali je predvidena pot varna in brez ovir. Ko je vožnja varna, sprostite parkirno zavoro.

⚠ OPOZORILO

Desne roke ne umikajte s krmilne ročice SDLA, razen če za upravljanje hitrosti in smeri uporabljate izbirno stopalko. Smer vožnje naprej/nazaj, hitrost in zaviranje upravljate s krmilno ročico SDLA ali stopalko. Roko oziroma nogo morate ves čas imeti pripravljeno za zaviranje ali zaustavitev pogonske enote.

Premikanje pogonske enote upravljate s premikanjem krmilne ročice SDLA v zeleni smeri vožnje.

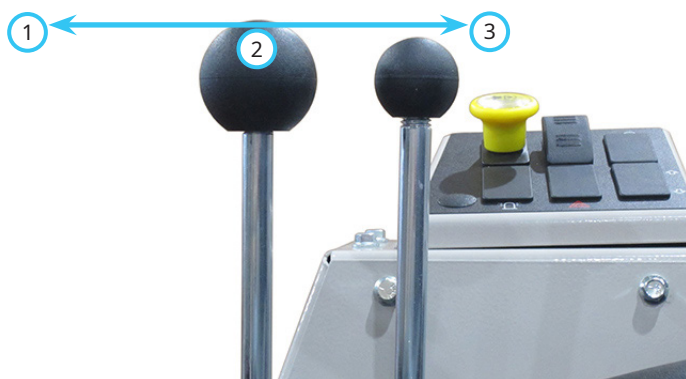

1. Naprej 2. Nevtralni položaj 3. Vzratno

Če krmilno ročico SDLA potisnete naprej (1), se pogonska enota premakne naprej. Če krmilno ročico SDLA povlečete nazaj (3), se pogonska enota premakne vzratno. Hitrost vožnje pogonske enote nadzorujete s spreminjanjem sile, s katero potiskate ročico. Če ročico premaknete za polovico hoda, bo stroj dosegel približno polovico največje hitrosti vožnje. Če ročico premaknete do konca hoda, bo stroj dosegel največjo hitrost vožnje.

Če je pogonska enota opremljena z izbirno stopalko, lahko za upravljanje hitrosti in smeri namesto krmilne ročice SDLA uporabljate stopalko.

Krmilno ročico SDLA pa morate uporabljati za natančno upravljanje v tesnih prostorih ali pri priključitvi priključka. Stopalka je primernejša za upravljanje hitrosti in smeri na odprtem terenu.

Zaustavitev pogonske enote

Če želite upočasniti ali ustaviti pogonsko enoto, premaknite krmilno ročico SDLA oziroma izbirno stopalko proti nevtralnemu položaju. Za popolno zaustavitev vrnite krmilno ročico SDLA ali izbirno stopalko v nevtralni položaj.

Če v nujnem primeru pogonske enote ni mogoče ustaviti s krmilno ročico SDLA, zategnite ročico parkirne zavore, da aktivirate parkirno zavoro.

⚠ SVARILO

Če parkirno zavoro aktivirate med vožnjo pogonske enote, motor ugasne in pogonska enota se hitro ustavi.

Zaustavitev motorja

1. Pogonsko enoto parkirajte na ravni površini in aktivirajte parkirno zavoro.
2. Ročico za plin premaknite v položaj za počasni prosti tek.
3. Pustite motor v prostem teku 3–5 minut.
4. Kontaktni ključ obrnite v položaj za izklop in ga izvlecite.
5. Ko ob koncu dneva parkirate pogonsko enoto, obrnite odklopnik akumulatorja in zaporni ventil za gorivo v položaj za izklop.

SPLOŠNO UPRAVLJANJE

Priključitev

1. Pogonsko enoto počasi potisnite naprej v priklavno roko priključka. Z dviganjem ali spuščanjem sprednje vlečne naprave poravnajte dvižni roki pogonske enote z vlečno napravo priključka, nato dokončajte priključitev.
2. Po pravilnem vpetju premaknite ročico zaklepa sprednje vlečne naprave v zapahnjeni položaj. Zaklepni vzvod (A) se mora zaskočiti prek zatiča priklapne roke (B) priključka.
3. Aktivirajte parkirno zavoro in ugasnite motor.
4. Sprostite napenjalno ročico jermena priključne gredi.*
5. Namestite jermen priključka na jermenico priključne gredi pogonske enote. Prepričajte se, da je jermen pravilno nameščen na jermenicah.
6. Aktivirajte napenjalno ročico jermena priključne gredi.
7. Obrišite konce cevi priključka* in jih priključite v hidravlične hitrozaskočne spojke pogonske enote. Če so nameščene, cevi in hitrozaskočne spojke priključite tako, da se barvne oznake na njih ujemajo.
8. Električni vtič priključka* priključite v pogonsko enoto.

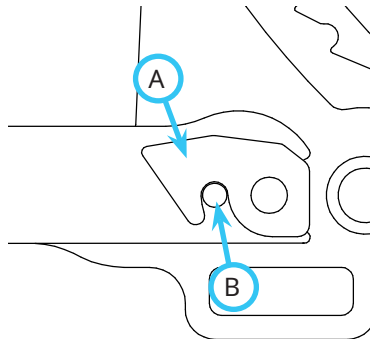

Odklop

1. Pogonsko enoto parkirajte na ravni površini in aktivirajte parkirno zavoro.
2. Popolnoma dvignite sprednji priključek in prenos teže nastavite na 0 (če je na voljo).
3. Priključek spustite na tla in glavno ročico SDLA premaknite v položaj za lebdenje.
4. Izklopite motor pogonske enote.
5. Sprostite napenjalno ročico jermena priključne gredi.*
6. Odstranite jermen priključka z jermenice priključne gredi pogonske enote.
7. Pomožno krmilno ročico SDLA premaknite v levo in desno, da sprostite tlak iz pomožnega hidravličnega krogotoka, in cevi priključka* odklopite iz pogonske enote.
8. Električni vtič* priključka odklopite iz vtičnice na pogonski enoti.
9. Dvignite sprednjo vlečno napravo, da sprostite ročico zaklepa sprednje vlečne naprave, nato pa ročico zaklepa sprednje vlečne naprave premaknite v odpahnjeni položaj.

10. Ponovno zaženite pogonsko enoto in jo počasi umaknite od priključka. Pri odklopu lahko pomaga vrtenje volana v levo in desno.

* Velja samo, če je priključek priključen.

Podrobnosti poiščite v uporabniškem priročniku za priključek.

Uporaba priključkov

Pred uporabo priključka preberite uporabniški priročnik za priključek in poskrbite, da ga boste razumeli.

Sprednji priklop

Sprednji priklop se uporablja za pritrditev priključkov na pogonsko enoto ter za dviganje in spuščanje nameščenega priključka. Funkcije dviganja, spuščanja in lebdenja sprednjega priklopa upravljate z glavno krmilno ročico SDLA.

Pogonski jermen in jermenica priključne gredi

Če priključek zahteva uporabo pogonskega jermena, sprostite napenjalno ročico jermena priključne gredi in jermen priključka namestite na pogonsko jermenico (A).

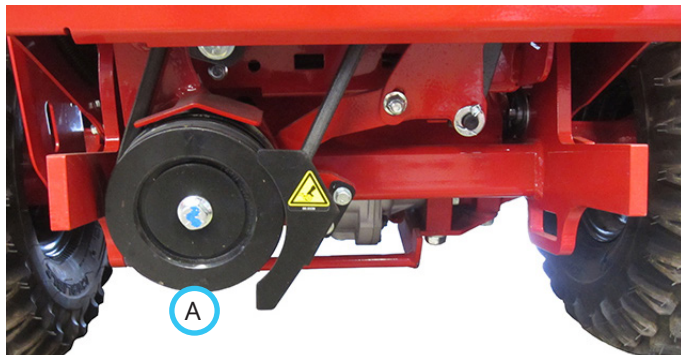

Ko je jermen nameščen na pogonski jermenici, potisnite napenjalno ročico jermena priključne gredi navznoter, da jermen zdrсне v utor in se zategne.

SPLOŠNO UPRAVLJANJE

Sprednje spojke pomožne hidravlike

⚠ SVARILO

Umazanija in druge nečistoče v hidravličnem sistemu lahko povzročijo poškodbe sistema. Preden cevi priključite v hidravlične spojke, temeljito obrišite spojne dele spoj. Kadar hidravličnih spoj ne uporabljate, nanje namestite protiprašne pokrove.

Če priključek potrebuje pomožno hidravliko, cevi priključka priključite v sprednje spojke pomožne hidravlike. To storite tako, da zaporni obroč na spojki premaknete nazaj, moški del spojke cevi priključka vstavite v spojko in nato sprostite zaporni obroč. Če se zaporni obroč ne zaskoči samodejno, ga ročno potisnite naprej.

Od spoj, v katere so priključene cevi, je odvisen učinek smeri premikanja pomožne krmilne ročice SDLA na delovanje priključka. Cevi in hitrozaskočne spojke priključite tako, da se barvne oznake na njih ujemajo (rdečo v rdečo itd.).

Pomožne hitre spojke upravljate s premikanjem pomožne krmilne ročice SDLA v levo ali desno.

OPOMBA: V priključnih ceveh in hitrih spojkah pogonske enote lahko pride do nabiranja tlaka, zaradi česar je cev težje priključiti. Če priključitve ni mogoče preprosto izvesti, poskusite izvesti enega ali oba spodnja koraka.

1. Za sprostitev tlaka iz spoj pogonske enote ugasnite motor in pomožno krmilno ročico SDLA premaknite v levo in desno, da sprostite tlak v hidravličnem krogotoku pogonske enote.
2. Za sprostitev tlaka v priključni cevi popustite priključek cevi in ga po sprostitvi tlaka znova zategnite.

⚠ OPOZORILO

Hidravlična tekočina je pod visokim tlakom in lahko predre kožo ter povzroči telesne poškodbe. Z rokami, obrazom in telesom se ne približujte luknjam ali šobam, ki pod visokim tlakom izločajo hidravlično tekočino.

Prenos teže

Sistem za prenos teže prenese težo s priključka na sprednji kolesi pogonske enote, kadar je sprednja vlečna naprava v načinu za lebdenje, in je v pomoč, kadar dvigate priključek. Upravljalavec lahko z ročico za prenos teže izbere različne stopnje prenosa teže.

Če želite nastaviti prenos teže, dvignite sprednjo vlečno napravo do najvišje lege in premaknite ročico za prenos teže v zeleni položaj.

Izbira ustrezne stopnje prenosa teže je odvisna od priključka, delovnih razmer in presoje upravljalca. Lahek priključek (npr. motorni puhalnik KA160) ne bo deloval v lebdečem načinu z vklopljenim polnim prenosom teže. Z vklopljenim polnim prenosom teže in košnji v lebdečem položaju se kosilnica pri košnji po neravnem terenu morda ne bo dovolj hitro spustila. V tem primeru je treba zmanjšati hitrost pogonske enote ali stopnjo prenosa teže.

Visoko/nizko območje delovanja

⚠ SVARILO

Preklopa med območji nikoli ne poskušajte izvesti, ko je motor pod obremenitvijo, na primer med vožnjo ali na pobočju. Ko spremenite območje delovanja, se obvezno prepričajte, da je prestavna ročica zaskočena v ustrezni reži. Vedno vstavite kroglični zatič, da preprečite nenamerno premikanje prestavne ročice v nevtralni položaj.

Na pobočjih, katerih naklon presega 15 stopinj, stroj obvezno prestavite v nizko območje delovanja.

Nizko območje delovanja priporočamo za večino postopkov vleke in potiskanja ter počasno vožnjo. Visoko območje delovanja priporočamo za prevažanje in opravila z lahko obremenitvijo.

1. Pogonsko enoto parkirajte na ravnih tleh in aktivirajte parkirno zavoro.
2. Odstranite kroglični zatič in prestavno ročico potisnite v zeleno območje delovanja.

POZOR

Občasno se zgodi, da sklapljanje zobnikov pogonske gredi ni mogoče zaradi neporavnosti. Z rahlim premikom volana v desno ali levo boste premaknili zobnike toliko, da se bo sklapljanje izvedlo.

3. Ponovno namestite kroglični zatič, da pritrdite prestavno ročico.

SPLOŠNO UPRAVLJANJE

Polmer obračanja

Polmer obračanja pogonske enote 4520 se določi z izbiro enega od treh položajev namestitve krmilnega valja.

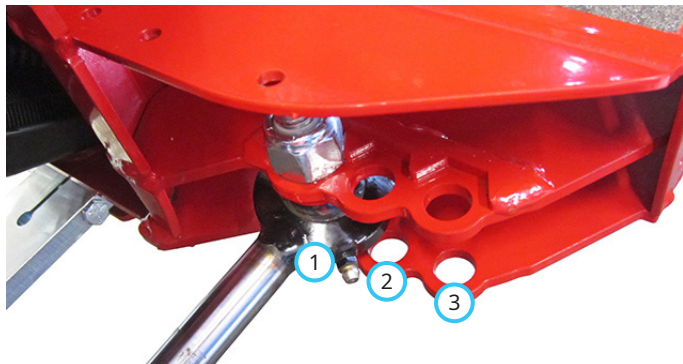

- 1. Standardni položaj:** Standardni položaj omogoča izvajanje ostrih zavojev.
- 2. Položaj za dvojna kolesa:** Če uporabljate dvojna kolesa, mora biti nastavljen ta položaj krmilnega valja. Polmer obračanja je večji kot pri 1. položaju.
- 3. Položaj za uporabo kabine ali stroja Versa:** Če uporabljate kabino ali stroj Versa, morate nastaviti ta položaj. Polmer obračanja je večji kot pri 2. položaju.

Varovalna konstrukcija za primer prevrnitve (ROPS)

⚠ OPOZORILO

Med uporabo mora biti sistem ROPS zapahnjjen v pokončnem položaju, varnostni pas pa pripet. Neupoštevanje teh ukrepov lahko privede do hudih telesnih poškodb ali smrti.

Pogonska enota 4520 je opremljena z zložljivim sistemom ROPS, ki pogonski enoti omogoča vstop na območja z majhno višino od tal. Zložljivi varnostni lok lahko zložite samo, če je to nujno potrebno. Takoj, ko je mogoče, pa ga znova postavite pokonci.

⚠ OPOZORILO

Ko je varnostni lok v spuščnem položaju, se ne pripnite z varnostnim pasom.

Zlaganje varnostnega loka:

1. Odstranite zatiča iz leve in desne tečajne ploščice (1).
2. Zložite varnostni lok in znova namestite zatiča v tečajni ploščici (2), da pritrdite lok.

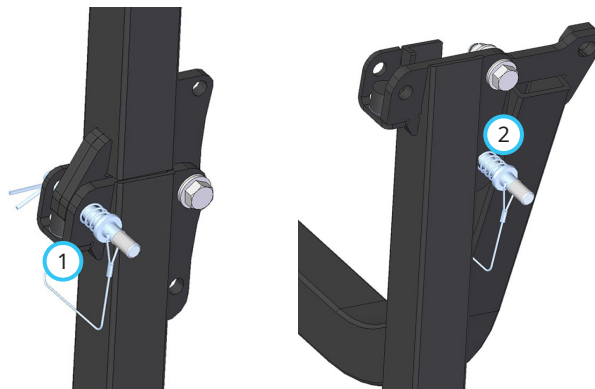

Dviganje varnostnega loka:

1. Odstranite zatiča iz leve in desne tečajne ploščice (2).
2. Varnostni lok dvignite v pokončni položaj in namestite zatiča v tečajni ploščici (1), da ga pritrdite.

SPLOŠNO UPRAVLJANJE

Krmilna ročica tritočkovnega priklopa (izbirna dodatna oprema)

Nekatere lahke in srednje zmogljive priključke (brez pogona s priključno gredjo) lahko uporabljate s priključitvijo na zadnji tritočkovni priklop.

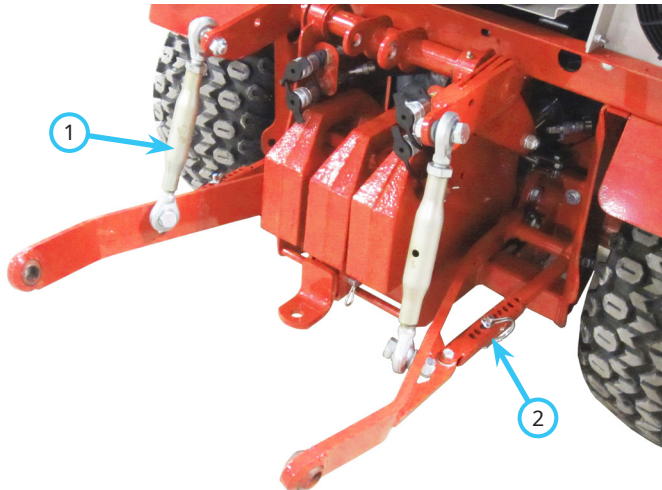

Izbirni tritočkovni priklop je opremljen z nastavljivima členoma za dviganje (1), ki omogočata upravljanje posameznih vlečnih drogov. Stabilizacijska člena (2) sta lahko prosto gibljiva ali pa pritrjena v zelenem položaju.

Tritočkovni priklop ima tri krmilne ročice. Z notranjo ročico dvigate in spuščate vlečna droga. Srednja ročica upravlja levi zadnji sklop hidravličnih hitrozaskočnih spojov. Zunanja ročica upravlja desni zadnji sklop hidravličnih hitrozaskočnih spojov.

4-polni 12-voltni vtičnici

Nekateri priključki potrebujejo pomožno 12-voltno napajanje. Kabel za 12-voltno napajanje priključite v 4-polno 12-voltno vtičnico. Delovanje sprednje 12-voltno vtičnice upravljate s stikalom za vklop/izklop in dvema momentnima stikaloma na krmilni ročici SDLA. Delovanje zadnje 12-voltno vtičnice upravljate s stikalom za vklop/izklop in momentnim stikalom (vklop/izklop/vklop) na plošči za krmilnima ročicama SDLA. Momentna stikala (gumbi) se uporabljajo za nadziranje kratkih premikov. Stikala za vklop/izklop se uporabljajo za aktiviranje opreme ali izbiranje različnih funkcij.

Uporaba smernikov/opozorilnih utripalk (izbirna dodatna oprema)

Smerniki/opozorilne utripalke so nameščene na prilagodljivih rokah. Za standardno uporabo jih lahko namestite tako, da sta roki dvignjeni (1), lahko pa roki obrnete navzdol (2), če jih uporabljate na pogonski enoti, opremljeni z dvojnimi kolesi.

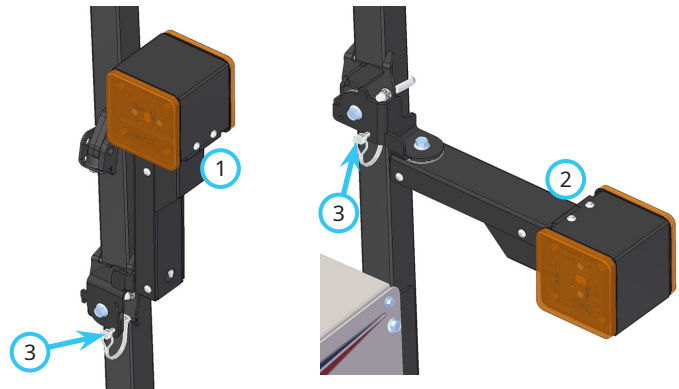

Če želite spremeniti položaj luči, odstranite zaklepni zatič (3), premaknite roko v zeleni položaj in ponovno namestite zaklepni zatič, da znova pritrdite luč.

Luč je pritrjena na vrtljivo konzolo s pomočjo torne podloške, ki omogoča, da se ob stiku z drugim predmetom obrne naprej ali nazaj. Če se ročica premakne iz položaja, jo ročno premaknite nazaj v pravilno lego.

SPLOŠNO UPRAVLJANJE

Uporaba na pobočjih

⚠ OPOZORILO

Kadar pogonsko enoto uporabljate na pobočjih, morate upoštevati manjšo stabilnost in morebitne nepričakovane težave. Na pobočjih smejo pogonsko enoto upravljati le izkušeni upravljavci in pri tem biti še posebej previdni.

Na pobočjih, katerih naklon presega 15 stopinj, stroj prestavite v nizko območje delovanja.

Med vožnjo po pobočju nikoli ne preklaplajte med visokim in nizkim območjem delovanja. Stroj vedno premaknite na ravno podlago in pred preklopom v drugo območje delovanja aktivirajte parkirno zavoro.

Izogibajte se neravnemu, netrdnemu in mokremu terenu.

Ne približujte se strmim padcem terena, luknjam, jarkom, skalam ali predmetom, ki bi lahko na pogonsko enoto delovali z nenadno in/ali nepričakovano silo.

Zagon, ustavljanje in zavijanje izvajajte počasi in previdno.

Ne prekoračite najvišjega dovoljenega naklona. Oglejte si ilustracije zmogljivosti pogonske enote.

Če je mogoče, zavijajte po klancu navzdol in/ali na široko.

Zagotovite zadostno količino goriva za neprekinjeno delovanje. Priporočamo najmanj polovico rezervoarja goriva.

Da ne bi povzročili razlitja goriva, ne odstranjujte pokrovčka rezervoarja za gorivo, ko je pogonska enota na pobočju.

Neupoštevanje varnostnih napotkov za uporabo na pobočju lahko povzroči poškodbe ali smrt. Pri delu na pobočju bodite še posebej previdni.

POZOR

Največji dovoljeni naklon za delovanje motorja (Kubota D902) pogonske enote 4520Y: 20° neprekinjeno, 30° prekinjeno[^].

[^] Prekinjeno: motor lahko do 10 minut deluje na pobočju z naklonom med 20° in 30°. Ko preteče 10 minut, morate motor vrniti na naklon 20° ali manj, da zagotovite ustrezno mazanje olja. Po vrnitvi na 20° ali manj lahko ponovite cikel dela na večjem naklonu s prekinitvami.

V rezervoarju imejte dovolj goriva, da zagotovite nemoteno delovanje motorja.

Če niste prepričani v stabilnost pogonske enote ali imate nelagodni občutek ali dvome, da je delo mogoče varno nadaljevati, prekinite delo.

Priključki lahko vplivajo na stabilnost pogonske enote. Vsak priključek drugače vpliva na pogonsko enoto.

Med uporabo na pobočju povečajte prenos teže priključka na pogonsko enoto. Glejte poglavje Prenos teže.

Vedno delajte previdno in na način, ki ne ogroža varnosti.

Varnostni lok naj bo vedno pritrjen v pokončnem položaju, obvezno uporabljajte tudi varnostni pas.

Na spodnjih ilustracijah si oglejte zmogljivost pogonske enote z različnimi možnostmi opreme.

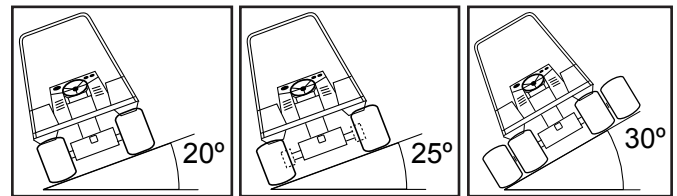

Enojna kolesa

Podaljšani kolesni osi

Dvojna kolesa

Model	Enojna kolesa	Podaljšani kolesni osi	Dvojna kolesa
	Vse smeri		
4520	20°	25°	30°

⚠ OPOZORILO

Za nekatere priključke in opremo veljajo dodatne omejitve glede največjega dovoljenega naklona za uporabo. Za omejitve glejte uporabniški priročnik priključka.

SPLOŠNO UPRAVLJANJE

Nastavitve in delovanje merilnika naklona

⚠ OPOZORILO

Ne poskušajte odpreti menija z možnostmi ali ga uporabljati med vožnjo pogonske enote. Pogonsko enoto parkirajte na varnem mestu, aktivirajte parkirno zavoro ter nato odprite meni in vnesite potrebne spremembe.

Pred uporabo pogonske enote se vedno prepričajte, da je merilnik naklona pravilno umerjen in da so nastavljene mejne vrednosti naklona skladne s konfiguracijo pogonske enote.

Ne nastavljajte mejnih vrednosti naklona za zvočna ali vidna opozorila na višjo vrednost, kot jo lahko varno prenese konfiguracija pogonske enote. Za določitev pravih mejnih vrednosti naklona si oglejte poglavje Uporaba na pobočjih v tem priročniku in poglavje o varnosti v priročniku za priključek.

Ob menjavi priključkov in/ali spremembi konfiguracije pogonske enote vedno posodobite nastavljene vrednosti zvočnih in vidnih opozoril, da bodo odražale morebitne spremembe največje vrednosti naklona.

Bodite pozorni na to, ali je zvočni alarm vklopljen (omogočen) ali utišan.

Ne zanašajte se izključno na to, da vas bo na nevarne okoliščine opozoril alarm merilnika naklona. Ne delajte na pobočjih, kjer imate nelagodni občutek.

Upravljanje

Merilnik naklona ima na levi strani zaslona prikazovalnika senzor.

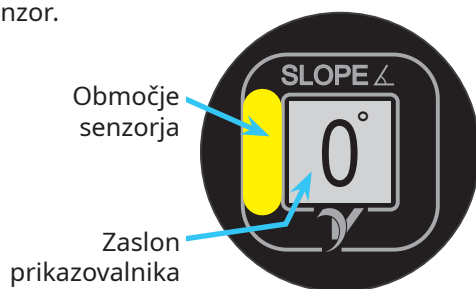

Če želite odpreti meni z možnostmi ali spremeniti nastavitve, palec držite na senzorju, kolikor časa je potrebno. Sledite navodilom na zaslonu prikazovalnika.



Po možnostih, kot so nastavljene vrednosti zvočnega ali vidnega opozorila in možnosti zaslona prikazovalnika, se pomikate tako, da s palcem podrsate čez senzor, od spodnjega dela navzgor.



Nasveti za podrsavanje in izbiranje možnosti

- Izbiranja zaslonskih možnosti ne poskušajte izvajati v rokavicah.
- Po podrsanju oziroma ko z dotikom izberete možnost, umaknite dlan z merilnika, preden spet skušate vnesti izbiro ali podrsati po zaslonu. Prehitro podrsavanje ali držanje dlani nad območjem senzorja lahko povzroči nenamerni vnos.
- Če senzor ne zazna vaših gibov podrsavanja, poskusite povečati ali zmanjšati razdaljo od površine merilnika, upočasniti gibanje ali uporabiti celotno dlan namesto palca.

Zagon

Ob vsakem zagonu pogonske enote se na merilniku naklona prikaže uvodni zaslon Ventrac, ki mu sledijo trenutne nastavljene vrednosti za zvočna in vidna opozorila. Na uvodnem zaslonu se prikaže tudi to, ali je zvočni alarm vklopljen (omogočen) ali utišan.

Po prikazu uvodnega zaslona merilnik naklona prikaže zadnji izbrani prikaz in trenutni naklon.



Alarm je omogočen



Alarm je utišan

SPLOŠNO UPRAVLJANJE

Menijske možnosti

Če želite umeriti merilnik naklona, spremeniti nastavljene vrednosti zvočnega ali vidnega opozorila oziroma spremeniti nastavitve prikazovalnika zaslona, držite palec na senzorju merilnika naklona osem sekund, da odprete v meni z možnostmi. Na zaslonih z možnostmi se bodo prikazala navodila za spreminjanje trenutne funkcije. Za preklapljanje med zasloni menija podrsajte po senzorju navzgor. Z vsakim podrsanjem se za en korak pomaknete na naslednji zaslon menija. Pike (A) na vrhu zaslona uporabniku kažejo, kateri zaslon (označena pika) menija je prikazan.

1. zaslon menija omogoča vklop in utišanje zvočnih alarmov. Na zaslonu je prikazano trenutno stanje alarma. Če želite spremeniti nastavitve, tri sekunde držite palec na senzorju.

2. zaslon menija omogoča nastavitve mejne vrednosti za sprožitev zvočnega alarma. Če želite spremeniti nastavitve, držite palec na senzorju, dokler mejna vrednost naklona ne začne utripati. Za preklapljanje med možnostmi nastavitve naklona podrsajte po senzorju navzgor.



Ko dosežete želeno nastavitve, palec pridržite na senzorju, da jo shranite.

3. zaslon menija omogoča spreminjanje nastavitve mejne vrednosti alarma. Če želite spremeniti nastavitve, držite palec na senzorju, dokler mejna vrednost naklona ne začne utripati. Za preklapljanje med možnostmi nastavitve naklona podrsajte po senzorju navzgor.



Ko dosežete želeno nastavitve, palec pridržite na senzorju, da jo shranite.

4. zaslon menija omogoča umerjanje merilnika naklona. Ničelna vrednost merilnika je trenutni položaj. Navodila za umerjanje najdete v poglavju o umerjanju merilnika naklona.

5. zaslon menija omogoča spreminjanje zaslonskega prikaza. Na voljo je pet možnosti zaslonskega prikaza, med katerimi lahko upravljavec izbere prikaz, ki naj bo na zaslonu med delovanjem stroja. Če želite prikazati tovarniško nastavljeni privzeti zaslon, palec pridržite na senzorju. S podrsavanjem navzgor se lahko pomikate med možnostmi nastavitve zaslona.

1. zaslon prikazovalnika je tovarniško nastavljeni privzeti zaslon, ki prikazuje skupni naklon pobočja v stopinjah.

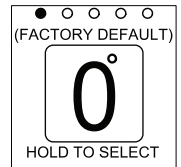

2. zaslon prikazovalnika prikazuje skupni naklon pobočja v stopinjah, poleg tega pa še naklon v odstotkih.

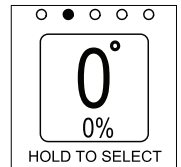

3. zaslon prikazovalnika prikazuje skupni naklon pobočja v stopinjah ter kazalnika horizonta in prevračanja.

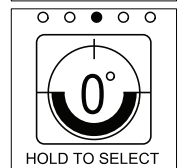

4. zaslon prikazovalnika prikazuje skupni naklon pobočja v stopinjah skupaj z ločenima prikazoma vzdolžnega in prečnega naklona.

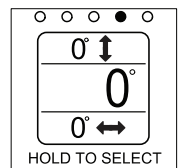

5. zaslon prikazovalnika prikazuje skupni naklon pobočja v stopinjah skupaj z ločenima prikazoma vzdolžnega in prečnega naklona v obliki položajnih kazalnikov.

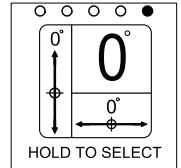

Ko dosežete želeno nastavitve, palec pridržite na senzorju, da jo izberete in shranite. Merilnik naklona bo shranil izbrani zaslon za uporabo po izklopu pogonske enote in ga znova prikazal ob njenem ponovnem zagonu.

6. zaslon prikazovalnika omogoča ponastavitve merilnika naklona nazaj na privzete tovarniške nastavitve. Zvočni alarm se vklopi, mejna vrednost naklona za zvočni in vidni alarm pa se ponastavi na 20 stopinj. Pred naslednjo uporabo stroja boste morali ponovno umeriti merilnik naklona. Palec držite na senzorju, dokler se zaslonski prikaz ne spremeni v privzeto nastavitve zvočnega in vidnega alarma. Ponovno pridržite palec na senzorju, dokler se zaslon ne spremeni in vas obvesti, da je bila ponastavitve uspešna.

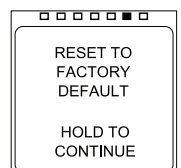

7. zaslon prikazovalnika omogoča zapiranje menija z možnostmi. Za izhod in vrnitev na zaslon prikazovalnika palec pridržite nad senzorjem.

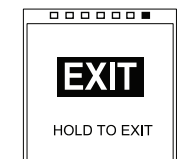

SPLOŠNO UPRAVLJANJE

Zvočni in vidni alarmi (merilnik 70.4140)

OPOZORILO

Ne nastavlajte mejnih vrednosti naklona za zvočna ali vidna opozorila na višjo vrednost, kot jo lahko varno prenese konfiguracija pogonske enote. Za določitev pravih mejnih vrednosti naklona si oglejte poglavje Uporaba na pobočjih v tem priročniku in poglavje o varnosti v priročniku za priključek.

Pred uporabo preverite, kakšen je največji dovoljeni naklon pobočja za trenutno konfiguracijo pogonske enote in priključka. Nastavite nastavitveni vrednosti za zvočna in vidna opozorila, da bosta ustrezali največjemu dovoljenemu naklonu pobočja. Če boste pogonsko enoto uporabljali na pobočju z naklonom, ki je večji od nastavljenega, se bo sprožil zvočni alarm (razen če je utišán), na zaslonu pa bo utripalo vidno opozorilo za upravljavca. Če se to zgodi, pogonsko enoto počasi in previdno premaknite s pobočja.

Umerjanje merilnika naklona 70.4140

OPOZORILO

Za pravilno umerjanje mora biti pogonska enota parkirana na vodoravni in ravni površini. Pred uporabo pogonske enote vedno preverite, ali je merilnik pravilno umerjen.

1. Pogonsko enoto parkirajte na ravni in vodoravni površini.
2. Ugasnite motor pogonske enote in spustite vse priključke na tla.
3. Kontaktni ključ obrnite v položaj za delovanje.
4. Odprite meni z možnostmi in se pomaknite do zaslona za umerjanje.
5. Držite palec na senzorju, dokler se na zaslonu ne prikaže opozorilo, nato palec odstranite. Če so pogoji, ki so navedeni v opozorilu, izpolnjeni, znova pridržite palec na senzorju, da začnete umerjanje.
6. Ko se na zaslonu prikaže sporočilo, da je bilo umerjanje uspešno, palec umaknite s senzorja. Merilnik se samodejno vrne na nastavljeni zaslonski prikaz.

Uporaba na vodni, blatni, snežni ali ledeni podlagi

OPOZORILO

Pri uporabi na vodni, blatni, snežni ali ledeni podlagi se poveča zdrsanje koles pogonske enote, kar lahko privede do nepričakovanih težav in izgube nadzora. Zmanjšajte hitrost in bodite previdni.

OPOZORILO

Uporaba na zamrznjenih vodnih telesih je lahko nevarna. Stroj lahko pade skozi led in povzroči, da se upravljavca utopi. Nikoli ne delajte na ledu, če se niste prepričali o debelini ledu in o tem, da je pot varna.

SVARILO

Uporaba v vodi lahko povzroči poškodbe hidravličnega sistema, osi ali drugih delov. Če raven vode doseže rob pnevmatike, je voda pregloboka.

Vleka ali potiskanje pogonske enote

POZOR

Pazite, da ne poškodujete pogonske enote! Pred vleko preberite spodnje informacije in poskrbite, da jih boste razumeli. Če ne boste upoštevali pravilnega postopka vleke, lahko resno poškodujete pogonsko enoto.

SVARILO

Če pred vleko ali potiskanjem pogonske enote pogonskih gredi ne prestavite v nevtralni položaj, lahko povzročite poškodbo pogonskega sklopa pogonske enote.

Če je treba pogonsko enoto premakniti pri ugasnjem motorju, je pomembno, da ne pozabite prestaviti pogonskih gredi v nevtralni položaj tako, da ročico za prestavljanje med visokim in nizkim območjem delovanja premaknete na sredino hoda ročice. Ko sta pogonski gredi v nevtralnem položaju in je parkirna zavora sproščena, lahko pogonsko enoto neovirano premikate. Pri vleki ali potiskanju pogonske enote bodite zelo previdni, saj krmiljenje z volanom morda ne bo delovalo. Ne presežite hitrosti 8 km/h. Bodite pripravljene aktivirati parkirno zavoro, da zaustavite pogonsko enoto.

SERVISIRANJE

⚠ OPOZORILO

Pred pregledom sestavnih delov oziroma kakršnim koli popravilom ali nastavljanjem vedno aktivirajte parkirno zavoro, izklopite motor pogonske enote, izvlecite kontaktni ključ in se prepričajte, da so se vsi premikajoči se deli popolnoma ustavili.

POZOR

Družba Ventrac priporoča, da servisiranje pogonske enote izvede ustrezno usposobljen serviser. Če ste v dvomih, kako opraviti servisiranje, se obrnite na prodajalca izdelkov Ventrac.

POZOR

Če je treba kateri koli sestavni del zamenjati, uporabite izključno originalne nadomestne dele Ventrac.

Servisiranje in splošno vzdrževanje

Pravilno in pravočasno servisiranje pogonske enote je ključnega pomena za ohranjanje njenega varnega in zanesljivega delovanja. Upoštevajte urnik vzdrževanja, ki je naveden na koncu poglavja o servisiranju. Zaradi priročnosti sta pod pokrovom motorja pogonske enote nameščeni nalepka z navodili za pogosta servisirana opravila in nalepka s kratkimi napotki.

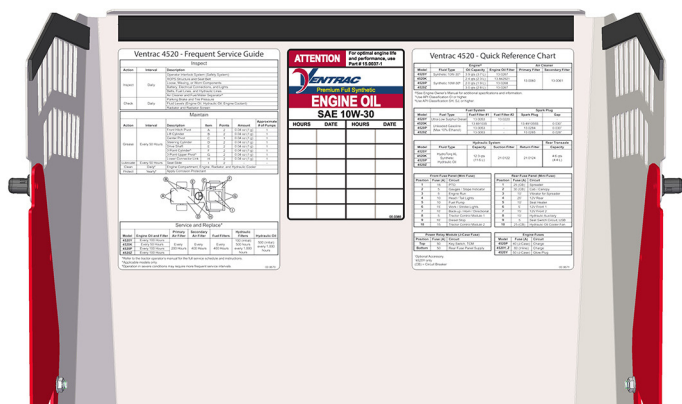

Čiščenje in vzdrževanje videza

Za kar najučinkovitejše čiščenje in končno obdelavo pogonsko enoto vsakič po končanem delu očistite ali operite, da odstranite nabrane ostanke trave, listje, umazanijo, gramoz in usedline soli.

POZOR

Za vzdrževanje videza pogonske enote opremo po vsaki uporabi temeljito operite, da odstranite morebitne korozivne snovi (npr. sol). Če opreme ne očistite, lahko pride do korozije (vključno, vendar ne omejeno na) jekla, aluminija in električnih komponent. Opremo, ki bo večkrat izpostavljena korozivnim sredstvom, je treba predhodno obdelati s korozijsko zaščito.

⚠ SVARILO

Če je motor deloval, ga morate pred čiščenjem ohladiti, da preprečite poškodbe motornega bloka in izpušnega zbiralnika.

Vode pod visokim tlakom ne usmerjajte v motor, filter za zrak, glušnik, hladilnik motorja, hladilnik hidravličnega olja ali kateri koli električni sestavni del.

Pred pranjem počakajte, da se pogonska enota in vsi sestavni deli ohladijo. Za pravilne tehnike čiščenja motorja, hladilnika motorja in hladilnika hidravličnega olja glejte ustrezne razdelke poglavja o servisiranju. Za čiščenje pogonske enote uporabljajte blago raztopino milnice. Agresivna kemična čistila lahko poškodujejo lak ali sestavne dele.

Občasno morate odstraniti pokrov spodnjega zadnjega okvirja in izpihati ali sprati nakopičeno umazanijo.

Po čiščenju s korekturnim lakom popravite morebitne praske in luščenje laka.

SERVISIRANJE

Točke dostopa za servisiranje

V poglavju o servisiranju so navedene različne točke dostopa. Na spodnjem seznamu in slikah so navedeni pokrovi in varovala, ki jih bo med servisiranjem morda treba odstraniti ali odpreti.



1. Pokrov motorja
2. Pokrov črpalke
3. Desni pokrov za dostop do črpalke
4. Desni pokrov motorja

5. Nadzorna plošča
6. Levi pokrov motorja
7. Sprednja plošča z rešetko



8. Sedež
9. Pokrov spodnjega zadnjega dela okvirja



10. Pregrada za drobir

Mesta mazanja

Na spodaj navedenih mestih je potrebno mazanje. Servisne intervale in količino maziva najdete v urniku vzdrževanja. Glede vrste masti glejte razdelek s specifikacijami in navedbami prostornin tekočin.



Razpršilno mazivo na silikonski osnovi

Valj krmilnega droga in vezni člen

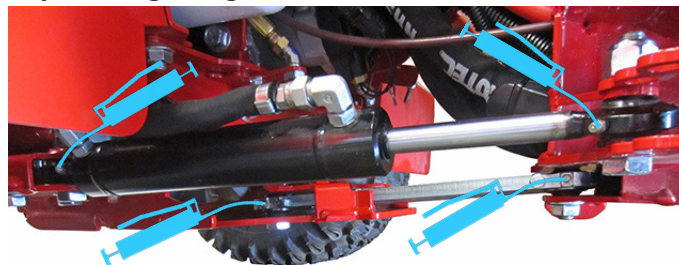

Sprednji priklop

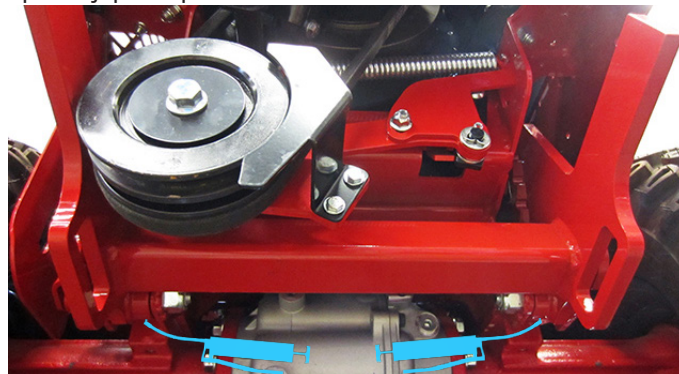

Dvižni valj

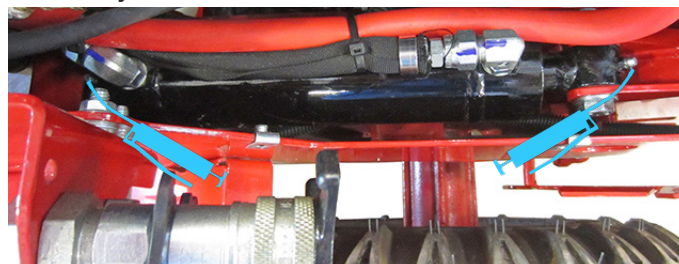

Krogelni zglob

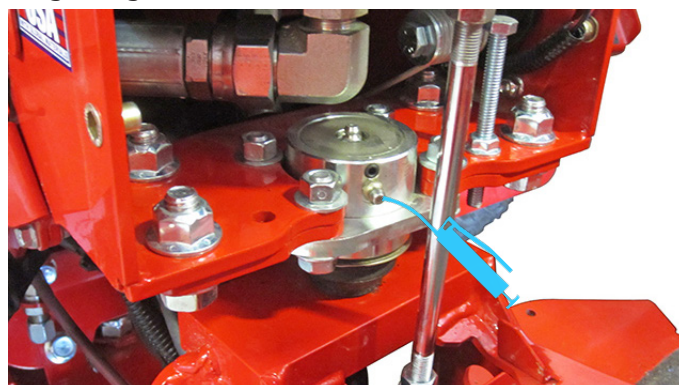

SERVISIRANJE

Pogonska gred

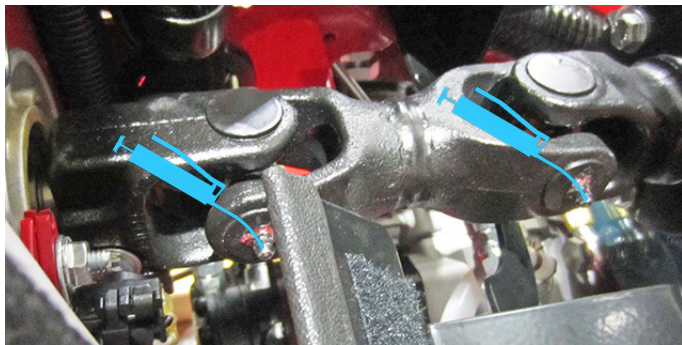

Dostop do sprednje mazalke pogonske gredi je mogoč pod motorjem hladilnika, z desne strani pogonske enote, s pištolo za nanašanje masti z gumijasto cevjo dolžine 33 cm ali več. Odstranite desni pokrov motorja in obrnite pogonsko gred tako, da bo mazalka usmerjena naravnost proti desni strani pogonske enote. Cev vstavite z desne strani in jo poravnajte z mazalko. Cev nasadite na mazalko in jo med mazanjem držite na mestu. Dostop do zadnje mazalke je mogoč tako, da potegnete nazaj platneno pregrado za drobir na zadnji strani hladilnika motorja.

Drnsnik sedeža

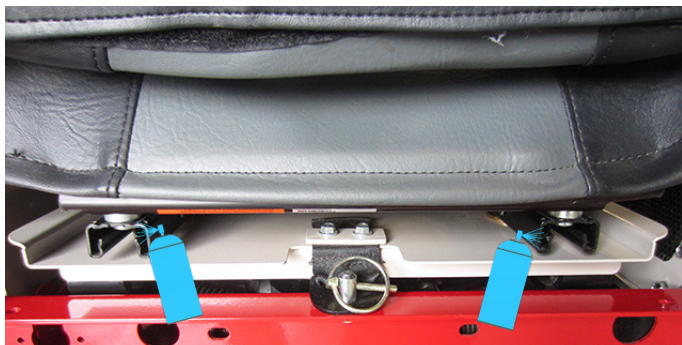

Izbirni tritočkovni priklop

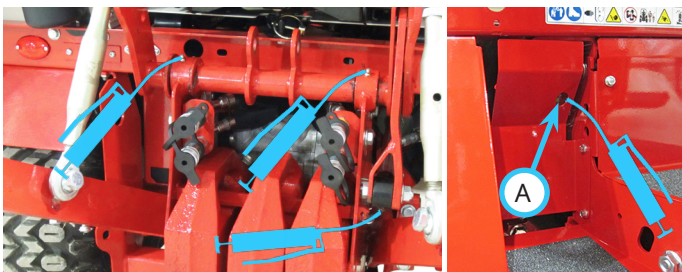

Sprednjo mazalko na valju tritočkovnega priklopa lahko namažete skozi odprtino za dostop (A) v desni plošči pohodne ploščadi.

Preverjanje hidravličnega olja

Preden začnete uporabljati pogonsko enoto, morate preveriti raven hidravličnega olja, ko je hidravlični sistem hladen. Če je hidravlični sistem topel, pred preverjanjem ravni olja počakajte eno uro, da se hidravlični sistem ohladi. Če raven olja preverjate, ko je hidravlični sistem topel, bo odčitek ravni olja netočen.

POZOR

Po priključitvi novega priključka ali kompleta, ki se napaja iz hidravličnega sistema pogonske enote, zaženite priključek in ga pustite teči skozi celotni cikel, nato ga ustavite in preverite raven hidravličnega olja.

1. Pogonsko enoto parkirajte na ravni površini in nastavite krmiljenje tako, da bo pogonska enota usmerjena naravnost naprej.
2. Popolnoma dvignite sprednji priključek in spustite tritočkovni priklop (če je na voljo).
3. Ugasnite motor in počakajte, da se hidravlični sistem ohladi.
4. Rezervoar za hidravlično olje (A) je pod pokrovom motorja, pod armaturno ploščo.
5. Preverite raven olja v plastični merilni cevki (B) ob rezervoarju za hidravlično olje. Raven olja mora biti v ustreznem razponu, ki je naveden na nalepki o ravni olja na rezervoarju za hidravlično olje.
6. Če je raven hidravličnega olja pod spodnjo oznako na nalepki, dolijte sintetično hidravlično olje HydroTorq XL do ustrezne ravni.

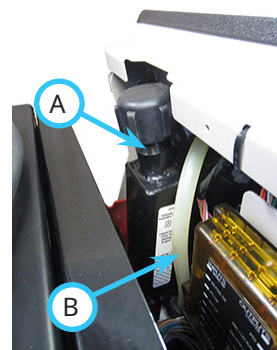

SERVISIRANJE

Preverjanje olja zadnje pogonske gredi

Preden začnete uporabljati pogonsko enoto, morate preveriti raven olja zadnje pogonske gredi, ko je olje hladno.

1. Z droga priklopa odstranite zadnje uteži (če so nameščene).
2. Odstranite čep odprtine za dolivanje olja (A) s pogonske gredi in preverite, ali je raven olja poravnana s spodnjim robom odprtine za dolivanje olja.
3. Če je raven olja prenizka, dolijte sintetično hidravlično olje HydroTorq XL, dokler raven olja ne bo poravnana s spodnjim robom za dolivanje olja.
4. Znova namestite čep v zadnjo pogonsko gred in ga privijte z zateznim momentom 34–39 Nm.
5. Pobrišite morebitno razlito olje.
6. Znova namestite zadnje uteži (če so bile nameščene).

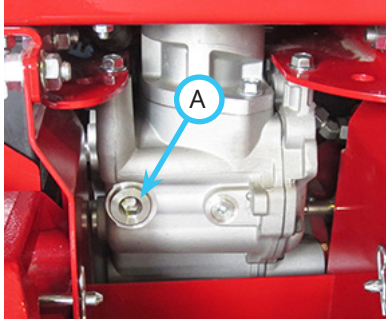

Zamenjava filtra hidravličnega olja

1. Če je pogonska enota pred tem delovala, počakajte, da se hidravlični sistem ohladi.

OPOZORILO

Vroče olje lahko povzroči hude opekline. Pred menjavo oljnih filtrov počakajte, da temperatura olja pade z vroče na toplo.

2. Odstranite pokrov za dostop do hidravličnih filtrov.
3. Očistite hidravlične filtre, filtrirne glave in predel okrog filtrov.
4. Pod veliki hidravlični filter (A) pred levo ploščo pohodne ploščadi postavite prestrezno posodo (s prostornino najmanj 3,8 litra).
5. S ključem za filtre s trakom odvijte filter z glave filtra in pustite, da olje izteče v posodo.
6. S čisto krpo obrišite površino za namestitev filtra.
7. Na tesnilo novega filtra nanesite tanek sloj čistega olja in ga privijte na glavo filtra, da se tesnilo dotakne površine za namestitev. Filter privijte še za $\frac{3}{4}$ obrata (morda boste morali uporabiti ključ za filtre s trakom).

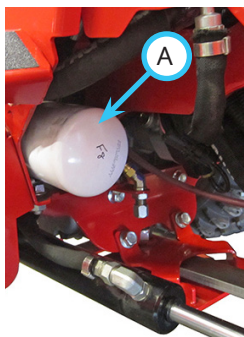

8. Pod mali hidravlični filter (B) na desni zadnji osi postavite prestrezno posodo.
9. S ključem za filtre s trakom odvijte filter z glave filtra in pustite, da olje izteče v posodo.
10. S čisto krpo obrišite površino za namestitev filtra.
11. Na tesnilo novega filtra nanesite tanek sloj čistega olja in ga privijte na glavo filtra, da se tesnilo dotakne površine za namestitev. Filter privijte še za 1 dodatni obrat (morda boste morali uporabiti ključ za filtre s trakom).
12. Pobrišite morebitno razlito olje ter izrabljeno olje in filtre odstranite v skladu z lokalnimi predpisi.

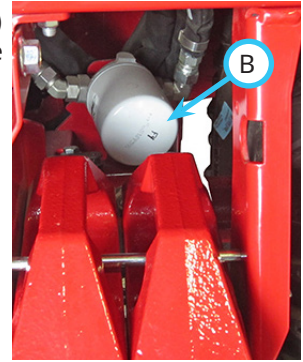

POZOR

Olje je nevarno za okolje. Olje prelijte v odobreno posodo in izrabljeno olje odstranite v skladu z lokalnimi predpisi.

13. Če hkrati s filtri menjate hidravlično olje, preskočite preostale korake in nadaljujte z navodili za menjavo hidravličnega olja.
14. V rezervoar za hidravlično olje dolijte sintetično hidravlično olje HydroTorq XL, dokler raven olja v plastični merilni cevki ne bo v ustreznem razponu, ki ga označuje nalepka o ravni olja.
15. Zaženite pogonsko enoto in jo nekaj minut pustite delovati pri počasnem prostem teku motorja. Nekajkrat zavrtite volan v levo in desno, da iz hidravličnega sistema izpraznite ujeti zrak.
16. Ugasnite motor pogonske enote in pustite pogonsko enoto mirovati najmanj pet minut.
17. Preverite raven hidravličnega olja. Oglejte si poglavje o preverjanju ravni hidravličnega olja.
18. Preverite oba hidravlična filtra, ali kažeta znake puščanja. Če opazite kakršne koli znake puščanja, bo morda treba filter dodatno zategniti ali pa odstraniti, očistiti tesnilko in nosilec filtra ter filter ponovno namestiti po postopkih za zamenjavo filtra.
19. Znova namestite pokrov za dostop do hidravličnih filtrov.

SERVISIRANJE

Menjava hidravličnega olja

1. Temeljito operite spodnjo stran sprednje in zadnje pogonske gredi.
2. Pogonsko enoto parkirajte na ravni površini in nastavite krmiljenje tako, da bo pogonska enota usmerjena naravnost naprej.
3. Popolnoma dvignite sprednji priključek in spustite tritočkovni priklop (če je na voljo).
4. Ugasnite motor in počakajte, da se hidravlični sistem ohladi.

⚠ OPOZORILO

Vroče olje lahko povzroči hude opekline. Pred izpuščanjem hidravličnega olja počakajte, da temperatura olja pade z vroče na toplo.

5. Pod sprednjo pogonsko gred postavite prestrezno posodo (s prostornino najmanj 13,5 l).
6. Odstranite izpustni čep (A) iz sprednje pogonske gredi in počakajte, da hidravlično olje izteče iz sistema. Sprostite čep rezervoarja za hidravlično olje, da omogočite pretok zraka.

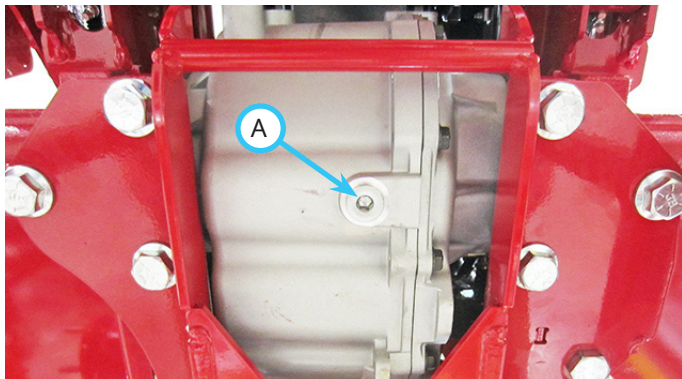

7. Znova namestite čep v prednjo pogonsko gred in ga privijte z zateznim momentom 34–39 Nm.
8. Pobrīšite morebitno razlito olje in ga odstranite v skladu z lokalnimi predpisi.

POZOR

Olje je nevarno za okolje. Olje prelijte v odobreno posodo in izrabljeno olje odstranite v skladu z lokalnimi predpisi.

9. Če hkrati s hidravličnim oljem menjate tudi filtre, preskočite preostale korake in nadaljujte z navodili za menjavo hidravličnega olja, preden opravite preostale korake v tem poglavju.
10. V rezervoar za hidravlično olje dolijte sintetično hidravlično olje HydroTorq XL, dokler raven olja v plastični merilni cevki ne bo v ustreznem razponu, ki ga označuje nalepka o ravni olja.

11. Zaženite pogonsko enoto in jo nekaj minut pustite delovati pri počasnem prostem teku motorja. Nekajkrat zavrtite volan v levo in desno, da iz hidravličnega sistema izpraznite ujeti zrak.
12. Ugasnite motor pogonske enote in pustite pogonsko enoto mirovati najmanj pet minut.
13. Preverite raven hidravličnega olja. Oglejte si poglavje o preverjanju ravni hidravličnega olja.

SERVISIRANJE

Menjava olja diferenciala zadnje pogonske gredi

1. Z droga priklopa odstranite zadnje uteži (če so nameščene).
2. Pod zadnjo pogonsko gred postavite prestrezno posodo (s prostornino najmanj 5,5 l).

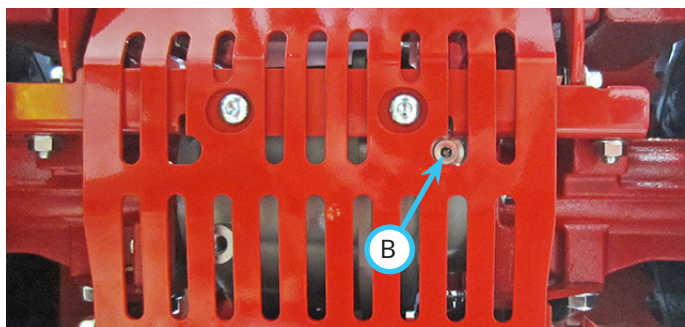

3. Odstranite izpustni čep (B) iz zadnje pogonske gredi in počakajte, da hidravlično olje izteče. Odstranite čep odprtine za dolivanje olja (C) zadnje pogonske gredi, da omogočite pretok zraka. **OPOMBA:** Pri nekaterih pogonskih enotah bo morda za dostop do izpustnega čepa treba odstraniti zadnjo spodnjo zaščitno ploščo pogonske gredi.

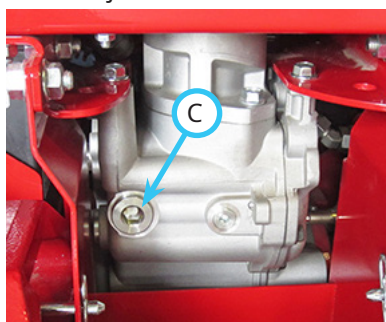

4. Znova namestite čep v zadnjo pogonsko gred in ga privijte z zateznim momentom 34–39 Nm.
5. V odprtino za dolivanje olja zadnje pogonske gredi dolijte sintetično hidravlično olje HydroTorq XL (približno 3,8 litra), da olje doseže spodnji rob odprtine za dolivanje olja.
6. Znova namestite čep v zadnjo pogonsko gred in ga privijte z zateznim momentom 34–39 Nm.
7. Pobrišite morebitno razlito olje in ga odstranite v skladu z lokalnimi predpisi.

POZOR

Olje je nevarno za okolje. Olje prelijte v odobreno posodo in izrabljeno olje odstranite v skladu z lokalnimi predpisi.

8. Če ste morali za dostop do izpustnega čepa odstraniti zadnjo spodnjo zaščitno ploščo pogonske gredi, jo znova namestite.
9. Znova namestite zadnje uteži (če so bile nameščene).

Servisiranje zaprtega krogotoka hidrostatičnega pogona

POZOR

Servis ali popravilo zaprtega pogonskega krogotoka mora opraviti pooblaščen prodajalec delov Ventrac. Če se servisira ali zamenjuje kateri koli del zaprtega pogonskega krogotoka (črpalka, prednji pogonski motor, zadnji pogonski motor ali kateri koli od treh ½-colskih hidravličnih vodov, ki jih povezujejo), je treba izvesti postopek filtriranja zaprtega pogonskega krogotoka Ventrac. Za postopek je potrebno posebno orodje Ventrac za zunanje filtriranje, opraviti pa ga mora pooblaščen serviser družbe Ventrac.

Servisiranje hladilnika hidravličnega sistema

1. S krtačo odstranite umazanijo in ostanke z rešetke hladilnika olja v desnem blatniku.
2. Z zgornjega dela desnega blatnika odstranite nadzorno ploščo.
3. Odstranite ves nakopičeni drobir iz notranjosti blatnika.
4. Z zrakom pod nizkim tlakom izpihajte prah s hladilnih reber na notranji strani blatnika.
5. Znova namestite nadzorno ploščo.

Preverjanje števila vrtljajev motorja

Število vrtljajev motorja preverjajte pri ogretem motorju, ki ni pod obremenitvijo. Spremljajte tahometer:

- Počasni prosti tek = 1.500 ± 50 vrt./min
- Hitri prosti tek = 3.600 ± 50 vrt./min

Če število vrtljajev motorja ni pravilno, se obrnite na prodajalca izdelkov Ventrac.

SERVISIRANJE

Preverjanje ravni motornega olja

POZOR

Če motornega olja ne preverjate redno, lahko pride do resnih poškodb motorja zaradi delovanja z neustrezno ravno olja.

- Raven motornega olja preverite, ko je pogonska enota parkirana na ravni površini, motor ugasnjen in olje hladno.
- Raven olja mora biti med oznakama **Polno** in **Dolijte**.
- Olja ne dolivajte med delovanjem motorja.

1. Če je pogonska enota pred tem delovala, počakajte, da se motor in olje ohladita.
2. Izvlecite merilno palico (A) iz motorja in jo obrišite s čisto krpo.

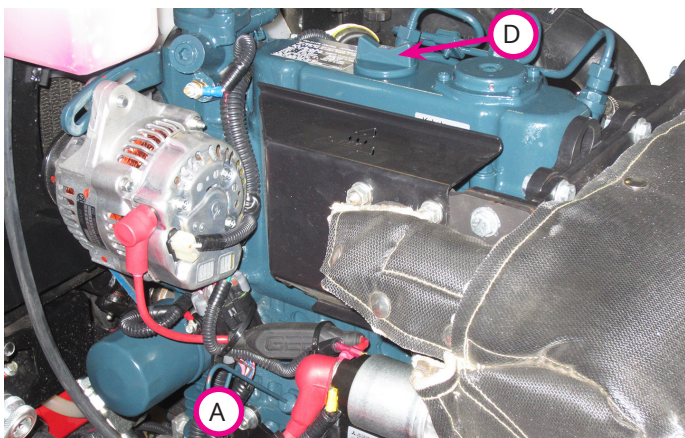

3. Merilno palico vstavite nazaj v motor in jo ponovno odstranite.
4. Preverite raven olja. Raven olja mora biti med oznakama Polno (B) in Dolijte (C).



5. Če je raven olja prenizka, odstranite čep odprtine za dolivanje olja (D) in dolijte majhno količino motornega olja, vendar le do oznake Polno (B) na merilni palici.
6. Če raven olja preseže oznako Polno (B), izpustite nekaj motornega olja, da dosežete ustrezno raven.
7. Ponovno namestite merilno palico in čep odprtine za dolivanje olja.

Menjava motornega olja in filtra

⚠ SVARILO

Stik z motornim oljem lahko povzroči draženje kože. Pri delu z motornim oljem nosite zaščitne rokavice. Če pridete v stik z motornim oljem, ga takoj sperite s kože.

POZOR

Olje je nevarno za okolje. Motorno olje iztočite v ustrezno posodo. Izrabljeno motorno olje zavržite skladno z lokalno zakonodajo.

1. Zaženite motor pogonske enote in ga pustite delovati, dokler ne doseže delovne temperature.
2. Pogonsko enoto parkirajte na ravni površini.
3. Ugasnite motor in počakajte, da temperatura motorja pade z vroče na toplo.

⚠ OPOZORILO

Vročje motorno olje lahko povzroči hude opekline. Pred izpuščanjem motornega olja počakajte, da temperatura motorja pade z vroče na toplo.

4. Odstranite desni pokrov motorja, da si omogočite dostop do oljnega filtra.
5. Pod odtočno odprtino za olje (A), ki je poleg filtra za hidravlično olje na levi strani pogonske enote, postavite prestrezno posodo.
6. Odvijte čep odtočne odprtine za olje in olje iztočite v posodo, dokler je še toplo.
7. Odstranite oljni filter (B), ki je na stranskem delu motorja.

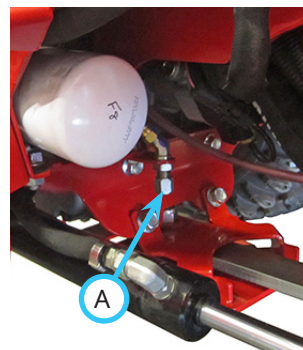

8. S čisto krpo obrišite površino za namestitev filtra.
9. Na tesnilko novega oljnega filtra nanesite tanek sloj čistega olja.
10. Novi filter privijte na motor, tako da se tesnilo dotakne montažne površine. Nato filter ročno privijte še za $\frac{1}{2}$ do $\frac{3}{4}$ obrata.
11. V odtočno odprtino za olje znova privijte čep. Ne zategnite ga premočno.
12. Odstranite čep odprtine za dolivanje olja.

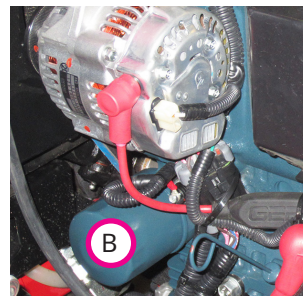

SERVISIRANJE

13. Dolijte olje v motor. Za ustrezne specifikacije in prostornino olja glejte priročnik za lastnika motorja.

POZOR

Za optimalno življenjsko dobo in zmogljivost motorja uporabljajte popolnoma sintetično motorno olje Ventrac (številka dela 15.0037-1).

14. Privijte čep odprtine za dolivanje olja in obrišite morebitno razlito olje.
15. Zaženite pogonsko enoto in jo približno dve do tri minute pustite delovati pri počasnem prostem teku motorja.
16. Ugasnite motor in odstranite kontaktni ključ.
17. Okolico oljnega filtra preglejte za znake puščanja. Če opazite kakršne koli znake puščanja, bo morda treba filter dodatno zategniti ali pa odstraniti, očistiti tesnilko in nosilec filtra ter filter ponovno namestiti.
18. Po približno dveh minutah ohlajanja motorja preverite raven motornega olja in po potrebi dolijte olje.
19. Znova namestite desni pokrov motorja.

Zamenjava vložkov zračnega filtra

POZOR

Ko odstranite oba vložka zračnega filtra, nastane odprtina do notranjih delov motorja.

Pazite, da vam v posodo ne pade nič, kar bi lahko prišlo do motorja. Nova filtrirna vložka imejte pripravljena za namestitev takoj po odstranitvi starih filtrirnih vložkov. Nepravilno servisiranje zračnega filtra motorja lahko povzroči hude poškodbe motorja.

- V ekstremni vročini, prašni okolici ali drugih težkih razmerah filter pregledajte vsak dan.
- Nikoli ne zaganjajte motorja brez nameščenega ustreznega zračnega filtra.
- Papirnatega filtrirnega vložka v nobenem primeru ne perite ali čistite.

1. Če je pogonska enota pred tem delovala, počakajte, da se motor ohladi.



2. Sprostite obe zaponki (B) na sklopu zračnega filtra motorja (A) in ju odpnite z ohišja filtra.

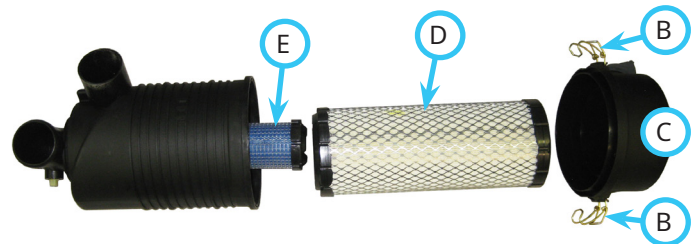

3. Odstranite pokrovček filtra (C).
4. Odstranite glavni (zunanji) vložek zračnega filtra (D) in ga zavržite.
5. Če je predvidena zamenjava varnostnega (notranjega) vložka zračnega filtra (E), odstranite in zavržite varnostni vložek zračnega filtra.
6. Montirajte nov filtrirni vložek (vložka).
7. Ponovno namestite pokrovček filtra in pritrdite obe zaponki.

SERVISIRANJE

Polnjenje rezervoarja za gorivo

NEVARNOST

Gorivo je vnetljivo in eksplozivno. Upoštevajte vsa varnostna navodila v poglavju Varna uporaba goriva in v priročniku za lastnika motorja.

OPOZORILO

Dolgotrajna izpostavljenost hlapom goriva lahko povzroči hude telesne poškodbe in bolezni. Izigibajte se daljšemu vdihavanju hlapov goriva.

Če se gorivo razlije po vaši koži ali oblačilih, takoj zamenjajte oblačila in umijte prizadeti del telesa.

POZOR

Neustrezno gorivo lahko poškoduje motor. Uporabljajte samo gorivo, ki ustreza razredu goriva in specifikacijam, navedenim v priročniku za lastnika motorja.

1. Pogonsko enoto parkirajte na ravni površini.
2. Če je pogonska enota pred tem delovala, počakajte, da se motor ohladi.
3. Pokrovček rezervoarja za gorivo je na zgornjem delu levega zadnjega blatnika. Obrišite prah in umazanijo s pokrovčka rezervoarja za gorivo, da preprečite padanje umazanije v posodo za gorivo, nato odstranite pokrovček za gorivo.
4. V rezervoar za gorivo dolivajte gorivo, dokler raven goriva ni poravnana s spodnjim robom cevi za dolivanje rezervoarja za gorivo. Rezervoarja za gorivo ne napolnite preveč, saj to lahko povzroči zalitje motorja, iztekanje goriva iz rezervoarja in/ali poškodbe sistema za nadzor emisij. Ročka za dolivanje goriva mora biti ves čas v stiku z robom odprtine cevi za dolivanje rezervoarja za gorivo, dokler dolivanje goriva ni končano.
5. Namestite pokrovček rezervoarja za gorivo in ga privijte.
6. Pred zagonom motorja obrišite morebitno razlito gorivo in počakajte, da se hlapi goriva razpršijo.

Zamenjava filtra dovoda goriva

1. Zaporni ventil za gorivo obrnite v položaj za izklop.
2. Odstranite pokrov spodnjega zadnjega dela okvirja.
3. Popustite cevni objemki in odstranite filter za gorivo (A).
4. Namestite nov filter za gorivo s puščico, usmerjeno proti motorju, in ga trdno pritrdite s cevima objemkama.
5. Zaporni ventil za gorivo obrnite v položaj za vklop.
6. Preverite, ali sta priključka gibke cevi filtra za gorivo tesna.
7. Znova namestite pokrov spodnjega zadnjega dela okvirja.

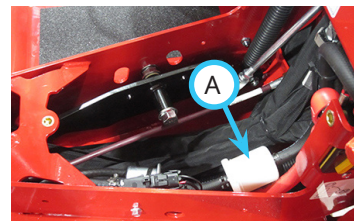

Filter za gorivo/izločevalnik vode

V stekleni posodi na dnu filtra lahko opazujete izločanje vode in usedlin.

1. Vodo izpustite skozi ventil (A).
2. Usedline odstranite skozi odprtino s čepom (B).

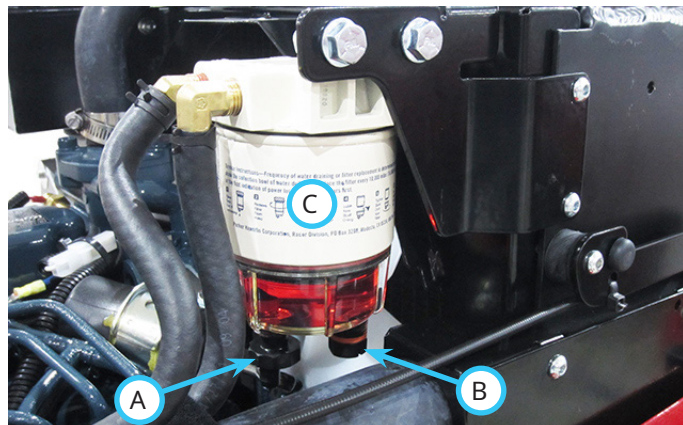

Zamenjava filtra:

1. Zaporni ventil za gorivo obrnite v položaj za izklop.
2. Odstranite posodo filtra za gorivo (C).
3. Zamenjajte filter za gorivo in očistite posodo filtra za gorivo.
4. Zaporni ventil za gorivo obrnite v položaj za vklop.
5. Po potrebi napolnite sistem za gorivo.

* Če po polnjenju rezervoarja za gorivo ne boste uporabljali pogonske enote, napolnite rezervoar le do 25 mm od roba cevi za dolivanje goriva, da se bo gorivo lahko razširilo ob temperaturnih spremembah. Če tega ne storite, lahko povzročite zalitje motorja, iztekanje goriva iz rezervoarja in/ali poškodbe sistema za nadzor emisij.

SERVISIRANJE

Prvo polnjenje sistema za gorivo

1. Obrnite kontaktni ključ v položaj za delovanje in pustite stroj delovati približno 30 sekund. Upravljevac mora slišati delovanje črpalke za gorivo.
2. Zaženite pogonsko enoto. Po potrebi ponovite 1. korak.

Preverjanje jermena ventilatorja/alternatorja

OPOZORILO

Prsti ali ohlapna oblačila se lahko ujamejo v vrteče se dele. Ugasnite motor, odstranite kontaktni ključ in počakajte, da se vsi vrteči se deli ustavijo, preden začnete izvajati dela na pogonski enoti.

3. Če je pogonska enota pred tem delovala, počakajte, da se motor ohladi.
4. Odklopnik akumulatorja preklopite v položaj za izklop.
5. Preglejte jermen ventilatorja (A) za znake čezmerne obrabe, razpoke in poškodbe. Po potrebi ga zamenjajte.
6. Preverite, ali je napetost jermena ventilatorja pravilna. Jermen pritisnite na polovici (B) med pogonsko jermenico in jermenico ventilatorja ter izmerite odklon jermena pri sili 98 N. Odklon jermena pri tej sili mora biti med 7 in 9 mm. Če odklon jermena ni v tem predpisanem razponu, prilagodite napetost jermena.

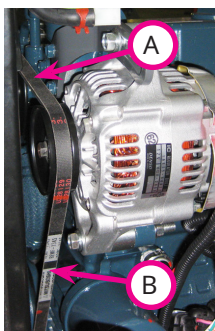

Preverjanje napetosti jermena ventilatorja/alternatorja

1. Popustite vijak za prilagajanje na alternatorju (A).
2. Popustite spodnji vijak za pritrditev alternatorja (B).
3. Alternator premaknite v zeleni smeri, da povečate ali zmanjšate napetost jermena.
4. Zategnite nastavitveni vijak alternatorja.
5. Zategnite spodnji vijak za pritrditev alternatorja.
6. Ponovno preverite, ali je napetost jermena ventilatorja pravilna.

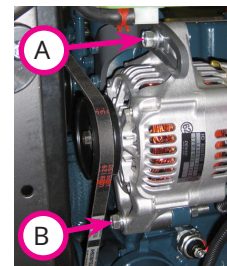

Čiščenje motornega prostora in motorja

Motorni prostor in motor čistite vsak dan ali pred vsako uporabo, da zmanjšate nevarnost pregrevanja motorja ali vžiga nakopičenega drobirja.

1. Če je pogonska enota pred tem delovala, počakajte, da se motor ohladi.
2. Odstranite levi in desni pokrov motorja.
3. Iz motornega prostora in z motorja odstranite nakopičeni drobir in prah.
4. Očistite hladilnik in rešetko hladilnika. Glejte poglavje Čiščenje hladilnika in rešetke.
5. Znova namestite levi in desni pokrov motorja.

SERVISIRANJE

Servisiranje hladilnega sistema

⚠ OPOZORILO

Izpust vroče hladilne tekočine pod tlakom ali dotik z vročim hladilnikom in deli v bližini lahko povzroči hude opekline.

- Ne odstranjajte čepa hladilnika, dokler je motor vroč. Pred odstranjevanjem čepa hladilnika vedno počakajte vsaj 15 minut, da se motor ohladi, ali dokler čep hladilnika ni tako ohlajen, da se ga lahko dotaknete, ne da bi se pri tem opekli.
- Ne dotikajte se hladilnika in delov v bližini, ki so vroči.

⚠ OPOZORILO

Pri odpiranju čepa hladilnika uporabljajte osebno zaščitno opremo za zaščito oči in rok, da se zaščitite pred morebitnim izbruhom zaradi tlaka v hladilniku. Če se hladilna tekočina razlije po vaši koži ali oblačilih, takoj zamenjajte oblačila in umijte prizadeti del kože.

⚠ NEVARNOST

Hladilna tekočina motorja lahko povzroči zastrupitev.

- Hladilne tekočine motorja ne smete pogoltniti.
- Hranite jo zunaj dosega otrok in domačih ljubljencev.

POZOR

Uporaba neustrezne mešanice in/ali vrste hladilne tekočine lahko povzroči poškodbe motorja. Uporabljajte izključno mešanico 50 odstotkov destilirane vode in 50 odstotkov sredstva proti zmrzovanju na osnovi etilenglikola.

Priporočeno sredstvo proti zmrzovanju: sredstvo proti zmrzovanju z nizko vsebnostjo silikatov in brez fosfatov (etilenglikol), ki vsebuje dodatna sredstva za hladilne tekočine (SCA) za preprečevanje korozije in rje.

Barva barvila ne vpliva na lastnosti sredstva proti zmrzovanju. Sredstva proti zmrzovanju na osnovi etilenglikola lahko mešate, četudi so različnih barv.

Preverjanje sistema hlajenja

1. Pogonsko enoto parkirajte na ravni površini.
2. Če je pogonska enota pred tem delovala, počakajte, da se motor ohladi.
3. Odstranite čep (A) in preverite raven hladilne tekočine v ekspanzijski posodi. Ko je sistem hladen, mora biti ekspanzijska posoda za hladilno tekočino približno do polovice napolnjena s hladilno tekočino.



4. Če je raven hladilne tekočine prenizka, dolijte hladilno tekočino v posodo in znova privijte čep.
5. Če je zbiralni rezervoar za hladilno tekočino prazen, počasi odprite pokrov hladilnika (B), dokler se tlak ne začne sproščati. Ko se sprosti ves tlak, odstranite pokrov hladilnika.
6. Preverite, ali raven hladilne tekočine sega do spodnjega roba cevi za dolivanje.
7. Če je hladilne tekočine malo, dolijte hladilno tekočino v hladilnik, dokler ne doseže spodnjega roba cevi za dolivanje.
8. Privijte čep hladilnika.
9. Preverite, ali cevi hladilnika in objemke ne puščajo in niso poškodovane. Po potrebi jih zamenjajte.

SERVISIRANJE

Čiščenje hladilnika in rešetke

1. Če je pogonska enota pred tem delovala, počakajte, da se motor in olje ohladita.
2. Odstranite rešetko hladilnika (A).
3. S krtačo, stisnjenim zrakom ali vodo odstranite drobir z rešetke hladilnika.
4. Po potrebi drobir s hladilnika odstranite s stisnjenim zrakom pod nizkim tlakom.
5. Preglejte rebra hladilnika za poškodbe.
6. Namestite rešetko hladilnika.



Praznjenje hladilnega sistema

POZOR

Hladilna tekočina je strupena za ljudi in živali ter nevarna za okolje. Hladilno tekočino iztočite v ustrezno posodo. Izrabljeno hladilno tekočino zavržite skladno z lokalno zakonodajo.

1. Pogonsko enoto parkirajte na ravni površini.
2. Če je pogonska enota pred tem delovala, počakajte, da se motor ohladi.
3. Odstranite desni pokrov motorja, da si omogočite dostop do odtoka hladilnika.
4. Počasi odvijte čep hladilnika do prve blokade in počakajte, da se sprost tlak, ki se je morda nabral.
5. Pod desno stran sprednjega okvirja postavite prestrezno posodo ali vedro.
6. Na odtok hladilnika (B) namestite cev (A) debeline 11 mm in jo speljite do prestrezne posode.
7. Odtočni ventil zavrtite v levo, da ga odprete in hladilno tekočino iztočite v prestrezno posodo.

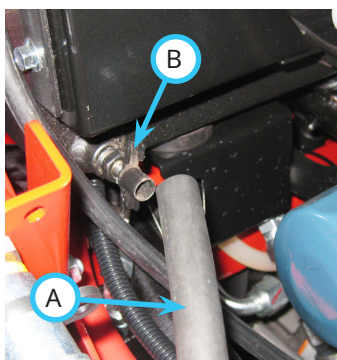

Izpiranje hladilnega sistema

1. Izpraznite hladilni sistem.
2. Zaprite odtočni ventil hladilnika, odtočno cev pa pustite nameščeno.
3. V hladilnik nalijte eno pločevinko sredstva za izpiranje hladilnika in ga napolnite s čisto vodo.
4. Namestite čep hladilnika, zaženite motor in ga pustite teči, dokler motor ne doseže delovne temperature (71–82 °C).
5. Ugasnite motor in odstranite kontaktni ključ.

! OPOZORILO

Vroča hladilna tekočina lahko povzroči hude opekline. Pred izpuščanjem hladilne tekočine počakajte, da temperatura hladilnika pade z vroče na toplo.

6. Hladilni sistem previdno izpraznite, ko je hladilna tekočina še topla.
7. Počakajte, da se motor in hladilnik popolnoma ohladita.

POZOR

Dolivanje hladne vode, ko je motor še vroč, lahko povzroči poškodbe motorja. Počakajte, da se motor in hladilnik popolnoma ohladita, preden dolijete vodo.

8. V hladilnik dolijte čisto vodo in počakajte, da voda steče skozi sistem. Po potrebi dolivajte vodo, dokler voda, ki teče iz odtočnega ventila, ne bo čista in brez usedlin.
9. Ko voda popolnoma odteče, zaprite odtočni ventil in odstranite odtočno cev.
10. Počasi dolijte hladilno tekočino v hladilnik, dokler ne doseže spodnjega roba cevi za dolivanje. OPOMBA: V hladilniku in bloku motorja lahko ostane nekaj vode. Mešanico hladilne tekočine naredite tako, da bo razmerje med hladilno tekočino in vodo 50/50.
11. Namestite čep hladilnika, zaženite motor in ga pustite teči, dokler motor ne doseže delovne temperature (71–82 °C).
12. Ugasnite motor in počakajte, da se ohladi.
13. Znova preverite raven hladilne tekočine, ko je motor hladen. Po potrebi dolijte hladilno tekočino.
14. Namestite desni pokrov motorja.

SERVISIRANJE

Servisiranje akumulatorja

⚠ NEVARNOST

Akumulator proizvaja vnetljiv in eksploziven plin. Akumulator lahko eksplodira.

- Nosite zaščito za oči in rokavice.
- Ne kadite v bližini akumulatorja.
- S prižganimi cigaretami, viri iskrenja in odprtim plamenom se ne približujte akumulatorju.
- Pazite, da pola akumulatorja ne prideta v stik s kovinskimi predmeti.
- Pri odklopu akumulatorja najprej odstranite negativni kabel akumulatorja.
- Pri priklopu akumulatorja negativni kabel akumulatorja priklopite na koncu.

⚠ OPOZORILO

Elektrolit akumulatorja vsebuje žveplovo kislino. Ta je strupena in lahko povzroči hude kemične opekline.

1. Uporabljajte zaščitno opremo za oči in kožo.
2. Če se elektrolit akumulatorja razlije po vaši koži ali oblačilih, takoj zamenjajte oblačila in umijte prizadeti del kože. Po potrebi poiščite zdravniško pomoč.
3. Če vam elektrolit iz akumulatorja brizgne v oči, jih nemudoma spirajte z vodo 15–30 minut, nato pa takoj poiščite zdravniško pomoč.
4. Če pogoltnete elektrolit akumulatorja, takoj poiščite zdravniško pomoč. Popijte velike količine vode, nato pa zaužijte še magnezijevo mleko, razžvrkljano jajce ali rastlinsko olje. NE poskušajte povzročiti bruhanja.

POZOR

Akumulatorji vsebujejo strupene in nevarne snovi. Izrabljen akumulator zavrzite skladno z lokalno zakonodajo.

Odstranjevanje akumulatorja

1. Sedež nagnite naprej in ga pritrdite z opornikom sedeža.
2. Odstranite levo ploščo pohodne ploščadi (A).
3. Odklopite negativni (-) kabel akumulatorja (B).
4. Odklopite pozitivni (+) kabel akumulatorja (C).

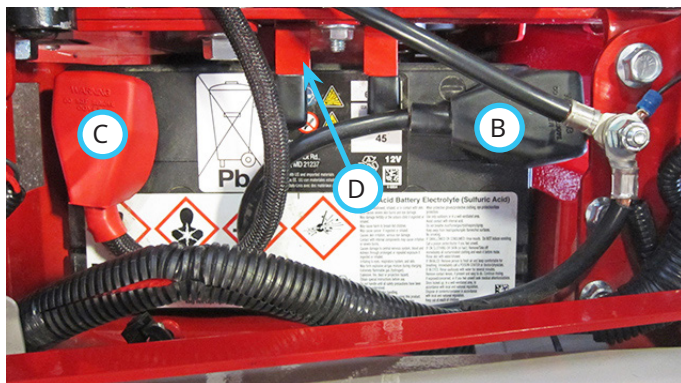
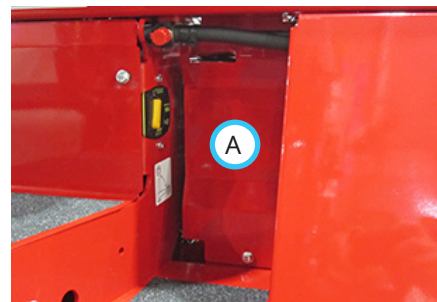

5. Odstranite držalo akumulatorja (D).
6. Akumulator potisnite naprej iz prostora za akumulator.

Namestitev akumulatorja

1. Akumulator potisnite v prostor za akumulator z negativnim (-) priključkom proti zadnjemu delu.
2. Namestite držalo akumulatorja in vijak zategnite z zateznim momentom 24 Nm.
3. Namestite levo ploščo pohodne ploščadi in vijak zategnite z zateznim momentom 11 Nm.
4. Najprej priključite pozitivni (+) kabel akumulatorja na pozitivni pol akumulatorja.
5. Nato priključite negativni (-) kabel akumulatorja na negativni pol akumulatorja.
6. Na priključke akumulatorja nanosite dielektrično mast, da preprečite korozijo.
7. Na pola akumulatorja namestite pokrovčka.

SERVISIRANJE

Čiščenje akumulatorja in polov

1. Akumulator odstranite iz pogonske enote.
2. Akumulator operite z raztopino 60 ml (4 čajne žličke) sode bikarbone v 3,8 l vode. Pazite, da raztopina sode ne prodre v celice akumulatorja.
3. Akumulator sperite s čisto vodo.
4. Z žično krtačo očistite pola akumulatorja in priključni sponki kablov akumulatorja.
5. Znova namestite akumulator.

Polnjenje akumulatorja

⚠ NEVARNOST

Akumulatorji proizvajajo eksplozivne pline. Akumulator polnite v dobro prezračenem prostoru, kjer se lahko plini, ki nastajajo pri polnjenju, razpršijo. Akumulatorja ne polnite na mestih, kjer je lahko izpostavljen iskrenju, odprtemu plamenu ali drugim virom vžiga.

Nikoli ne polnite zamrznjenega akumulatorja, saj lahko eksplodira. Pred polnjenjem počakajte, da se akumulator segreje, in preverite, ali ima razpoke ali poškodbe.

Da bi ohranili optimalno zmogljivost in življenjsko dobo akumulatorja, ne pustite akumulatorja dalj časa stati v izpraznjenem stanju. Če akumulatorja ne uporabljate, vsakih 30 dni preverite napetost akumulatorja in ga napolnite, če napetost pade na 12,4 volta ali manj.

V hladnem vremenu akumulator ohranjajte popolnoma napolnjen, da preprečite poškodbe zaradi zmrzovanja.

1. Če je mogoče, akumulator pred polnjenjem odstranite iz pogonske enote.
2. Za posebna navodila za polnjenje glejte priročnik za uporabo polnilnika akumulatorjev.
3. Če pride do izločanja elektrolita ali prekomernega uplinjanja ali če temperatura akumulatorja preseže 52 °C, je treba polnjenje začasno prekiniti, da se omogoči hlajenje. Po ohladitvi zmanjšajte hitrost polnjenja, preden ponovno zaženete polnilnik.

Postopek zagona s pomožnim akumulatorjem

⚠ NEVARNOST

Akumulator proizvaja vnetljiv in eksploziven plin. Akumulator lahko eksplodira.

- Nosite zaščito za oči in rokavice.
- Zamrznjenega ali hladnega akumulatorja ne poskušajte zagnati s pomožnim akumulatorjem. Počakajte, da se akumulator segreje, in ga pregledajte, ali so na njem razpoke ali poškodbe.
- Akumulatorja, ki ima razpoke ali poškodbe, ne poskušajte zagnati.
- Pogonske enote ne poskušajte zagnati s pomožnim akumulatorjem, ki ima drugačno napetost od vgrajenega.

1. Na izpraznjenem akumulatorju preverite morebitno korozijo na sponkah in razrahljano priključitev. Pred zagonom s pomožnim akumulatorjem očistite pola akumulatorja in zategnite priključka.
2. Za zagon stroja s pomožnim akumulatorjem uporabite vozilo z električnim sistemom z napetostjo 12 voltov in ozemljitvijo negativnega pola.
3. Vozilo, s katerim si boste pomagali pri zagonu, postavite blizu onesposobljene pogonske enote. Vozili se ne smeta dotikati.
4. Ugasnite motor pomožnega vozila, izvlecite ključ in aktivirajte parkirno zavoro.

POZOR

Poskus zagona onesposobljene pogonske enote z delujočim motorjem pomožnega vozila lahko poškoduje regulator.

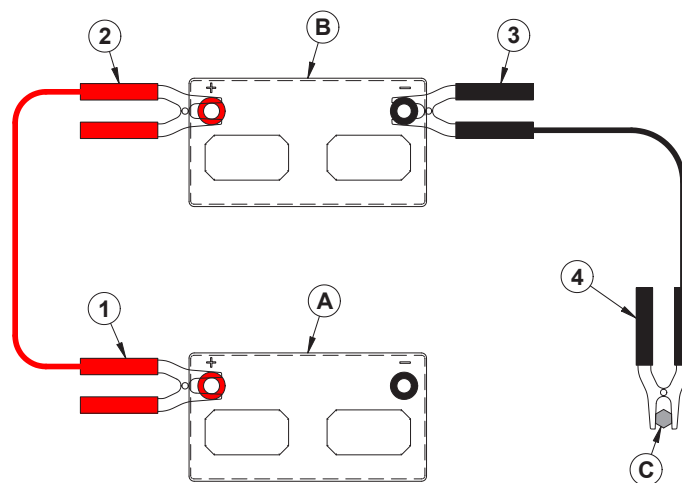

- A. Izpraznjen akumulator
B. Pomožni akumulator za zagon
C. Ozemljitveni pol

SERVISIRANJE

5. En konec pozitivnega (+) kabla za zagon s pomožnim akumulatorjem priključite na pozitivni (+) pol (1) izpraznjenega akumulatorja.
6. Drugi konec istega kabla priključite na pozitivni (+) pol (2) akumulatorja pomožnega vozila.
7. Negativni (-) kabel za zagon s pomožnim akumulatorjem priključite na negativni (-) pol (3) akumulatorja pomožnega vozila.
8. Drugi konec negativnega (-) kabla za zagon s pomožnim akumulatorjem priključite na ozemljitveni pol pogonske enote (4).
9. Zaženite onesposobljeno pogonsko enoto in kabla za zagon s pomožnim akumulatorjem odstranite v obratnem vrstnem redu namestitve (najprej odklopite negativni kabel).

Razlaga krmilnega sistema traktorja (TCS)

Krmilni sistem traktorja nadzoruje elektronske varnostne funkcije te pogonske enote. Za zagotavljanje varnega in zanesljivega delovanja tega stroja so uporabljene tako polprevodniške kot mehanske komponente.

Krmilni sistem traktorja nadzoruje elektronska vezja, ki so potrebna za delovanje motorja, zaganjalnika in priključne gredi. Ti vhodni tokokrogi vključujejo stikalo priključne gredi, stikalo nevtralnega položaja, stikalo parkirne zavore, stikalo za vžig in stikalo sedeža.

Krmilni sistem traktorja omogoča delovanje motorja, zaganjalnika in priključne gredi samo, če so izpolnjena določena vhodna merila. Krmilni sistem traktorja z izhodnimi signali krmili motor, zaganjalnik in priključno gred.

Zamenjava varovalk (modul releja napajanja)

1. Odklopnik akumulatorja preklopite v položaj za izklop.
2. Sedež nagnite naprej in ga pritrdite z opornikom sedeža.
3. Z modula napajalnega releja odstranite tesnilni pokrov varovalk.
4. Poiščite okvarjeno varovalko in jo odstranite iz vtičnice.

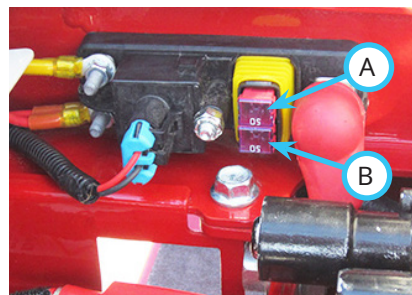

Modul releja napajanja (varovalka z J-ohišjem)		
Položaj	Varovalka	Tokokrog
Zgoraj (A)	50 A	Stikalo na ključ, krmilni sistem traktorja
Spodaj (B)	50 A	Napajanje zadnje plošče z varovalkami

5. V vtičnico vstavite novo varovalko. Prepričajte se, da je varovalka ustrezne jakosti, sicer lahko povzroči poškodbe pogonske enote.
6. Ponovno namestite tesnilni pokrov varovalk in spustite sedež v delovni položaj.
7. Odklopnik akumulatorja preklopite v položaj za vklop.

SERVISIRANJE

Zamenjava varovalk (sprednja plošča z varovalkami)

1. Odklopnik akumulatorja preklopite v položaj za izklop.
2. S plošče z varovalkami odstranite tesnilni pokrov (A).

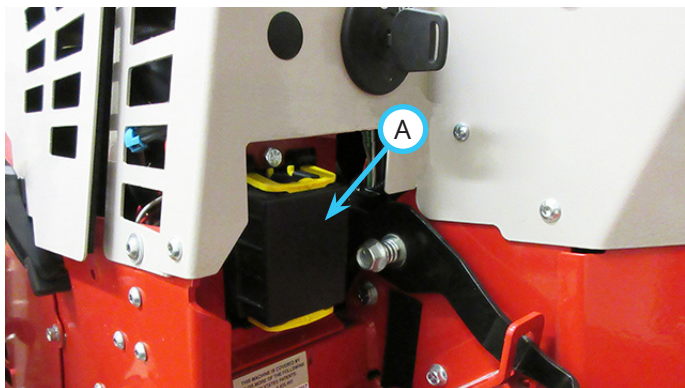

3. Poiščite okvarjeno varovalko in jo odstranite iz vtičnice. Za lokacije varovalk glejte hitro referenčno nalepko pod pokrovom motorja.
4. V vtičnico vstavite novo varovalko. Prepričajte se, da je varovalka ustrezne jakosti, sicer lahko povzroči poškodbe pogonske enote.
5. Na ploščo z varovalkami znova namestite tesnilni pokrov.
6. Odklopnik akumulatorja preklopite v položaj za vklop.

Zamenjava varovalk (zadnja plošča z varovalkami)

1. Odklopnik akumulatorja preklopite v položaj za izklop.
2. Sedež nagnite naprej in ga pritrdite z opornikom sedeža.
3. S plošče z varovalkami odstranite tesnilni pokrov (A).

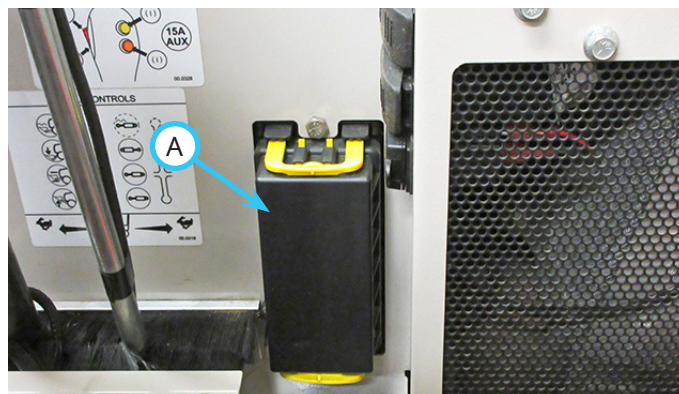

4. Poiščite okvarjeno varovalko in jo odstranite iz vtičnice. Za lokacije varovalk glejte hitro referenčno nalepko pod pokrovom motorja.
5. V vtičnico vstavite novo varovalko. Prepričajte se, da je varovalka ustrezne jakosti, sicer lahko povzroči poškodbe pogonske enote.
6. Ponovno namestite tesnilni pokrov varovalk na ploščo in spustite sedež v delovni položaj.
7. Odklopnik akumulatorja preklopite v položaj za vklop.

SERVISIRANJE

Zamenjava varovalk (motorja)

1. Če je pogonska enota pred tem delovala, počakajte, da se motor ohladi.
2. Odklopnik akumulatorja preklopite v položaj za izklop.
3. Odstranite desni pokrov motorja.
4. (Napajalni tokokrog) Če je stroj opremljen z vgrajenim držalom za varovalko, odstranite varovalko in v držalo vstavite novo varovalko. Če je stroj opremljen s členom varovalke, odstranite člen varovalke (B) z zaganjalnika in alternatorja ter namestite nov člen varovalke.
5. (Tokokrog za žarilno svečko) Poiščite ohišje varovalke (A) in povlecite jeziček, da odstranite pokrov.

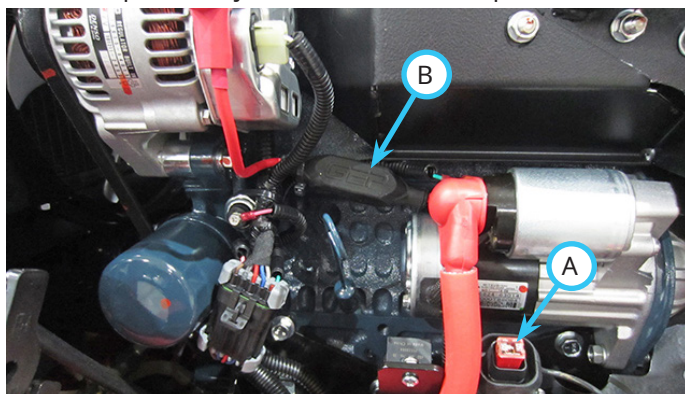

Varovalke motorja

Položaj	Varovalka	Tokokrog
A	50 A, J-ohišje	Žarilna svečka
B	Člen 80-amperske varovalke ali 80-amperska varovalka Maxi	Polnjenje

6. Okvarjeno varovalko odstranite iz vtičnice.
7. V vtičnico vstavite novo varovalko. Prepričajte se, da je varovalka ustrežne jakosti, sicer lahko povzroči poškodbe pogonske enote.
8. Znova namestite pokrov varovalke.
9. Znova namestite desni pokrov motorja.
10. Odklopnik akumulatorja preklopite v položaj za vklop.

Preklop merilnika hitrosti (milje/h ali km/h)

Priključek kabskega snopa merilnika hitrosti je pod desnim delom armaturne plošče, v bližini opozorilnega alarma. Poiščite zeleno žico (z oznako B-144) z enim samim vtičem.

1. Za merilnik hitrosti v miljah na uro je treba zeleno žico (B-144) priključiti na žico iz sklopa merilnikov, označeno z B-142.
2. Za prikaz merilnika hitrosti v kilometrih na uro je treba zeleno žico (B-144) priključiti na žico iz sklopa merilnikov, označeno z B-143.

Zamenjava žarometov

Žarometi so opremljeni s svetlečimi diodami in ne uporabljajo zamenljivih žarnic. Če žaromet ne deluje več, je treba zamenjati celotno delovno luč.

Zamenjava zadnjih luči

Zadnje luči so opremljene s svetlečimi diodami in ne uporabljajo zamenljivih žarnic. Če zadnja luč ne deluje več, je treba zamenjati celotno zadnjo luč.

Zamenjava delovnih luči

Delovne luči so opremljene s svetlečimi diodami in ne uporabljajo zamenljivih žarnic. Če delovna luč ne deluje več, je treba zamenjati celotno delovno luč.

Zamenjava smernikov

Signalne luči, ki se uporabljajo za smernike in opozorilne utripalke, so opremljene s svetlečimi diodami in ne uporabljajo zamenljivih žarnic. Če signalna luč ne deluje več, je treba zamenjati celotno luč.

Zamenjava stroboskopskih luči

Tako stroboskopska luč na sistemu ROPS kot tudi stroboskopska luč na ponjavi sta opremljeni s svetlečimi diodami in ne uporabljata zamenljivih žarnic.

Če stroboskopska luč ne deluje več, je treba zamenjati celotno stroboskopsko luč.

Sprememba načina utripanja stroboskopske luči na sistemu ROPS

1. Odvijte štiri vijake, ki pritrjujejo stroboskopsko luč na okvir stroboskopske luči.
2. Poiščite rumeno žico, ki vodi iz stroboskopske luči. Ta žica se uporablja za spreminjanje načinov delovanja stroboskopske luči.
3. Kontaktni ključ obrnite v položaj za delovanje, da vklopite napajanje dodatne opreme.
4. Stikalo stroboskopske luči preklopite v položaj za vklop.
5. Goli konec rumene žice vstavite v zadnji del priključne sponke na rdeči žici napajalnega voda. Vsakič, ko se rumene žice dotaknete z rdečo žico,

SERVISIRANJE

bo stroboskop spremenil način delovanja.

6. Ko dosežete želeni način, obrnite stikalo stroboskopa v položaj za izklop, kontaktni ključ pa obrnite v položaj za izklop.
7. Stroboskopsko luč ponovno namestite na okvir stroboskopske luči.

Sinhronizacija stroboskopske luči na strešni ponjavi

Če je treba zamenjati luč, bo treba po namestitvi nove luči sinhronizirati stroboskopske luči in ponastaviti vzorec utripanja.

1. Obrnite kontaktni ključ v položaj za zagon motorja. Ne zaženite motorja.
2. Stikalo stroboskopske luči preklopite v položaj za vklop.
3. V levem zadnjem kotu strešne ponjave poiščite priključek kablskega snopa s pokrovčkom.
4. Pokrovček odstranite s priključka.
5. Z mostičkom za sedem sekund povežite oba priključka.
6. Odstranite mostiček.
7. Nadaljujte s spreminjanjem vzorca utripanja.

Sprememba načina utripanja stroboskopske luči na strešni ponjavi

Stroboskopska luč ima sedemnajst različnih vzorcev utripanja. Če želite spremeniti vzorec utripanja:

1. Obrnite kontaktni ključ v položaj za zagon motorja. Ne zaženite motorja.
2. Stikalo stroboskopske luči preklopite v položaj za vklop.
3. V levem zadnjem kotu strešne ponjave poiščite priključek kablskega snopa s pokrovčkom.
4. Odstranite pokrovček s priključka.
5. Z mostičkom za trenutek (manj kot eno sekundo) povežite oba priključka, da preklopite na naslednji vzorec utripanja. To ponavljajte, dokler ne dosežete želenega vzorca utripanja.
6. Stikalo stroboskopske luči preklopite v položaj za izklop.
7. Kontaktne ključ obrnite v položaj za zaustavitev.
8. Pokrovček znova namestite na priključek.

Pregled jermena priključne gredi

S pregledovanjem jermenov priključne gredi pogonske enote lahko preprečite nenadno odpoved jermena, saj lahko težavo odkrijete, še preden se jermen pretrga. Pred začetkom uporabe, v okviru dnevnega pregleda ali kadar koli se pojavijo morebitne težave, preglejte jermen priključne gredi. Če se pojavi škripajoč zvok, zvok drgnjenja ali vonj po drsenju jermena, gre morda za težavo jermena priključne gredi.

Jermen priključne gredi (A) preverite na napenjalnem kolutu priključne gredi (B).

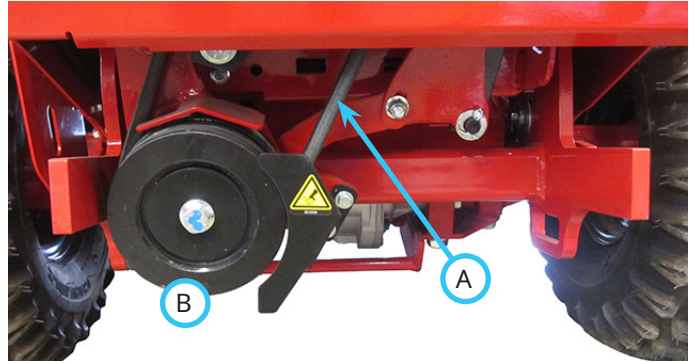

Do stanj, prikazanih na sliki, lahko privede običajna obraba pogonskega jermena. Če se pojavi katero koli od teh stanj, je treba pogonski jermen zamenjati.

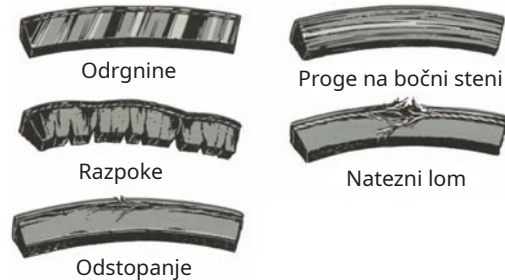

SERVISIRANJE

Nastavitev napetosti jermena priključne gredi

1. Izvlecite napenjalno ročico jermena priključne gredi, da sprostite napetost veznih členov napenjalne ročice jermena.
2. Popustite nastavitveni vijak (A) in člen za nastavitev napetosti (B) v desno, da povečate napetost jermenov priključne gredi in priključka. Člen za nastavitev napetosti zavrtite v levo, da zmanjšate napetost jermenov priključne gredi in priključka.

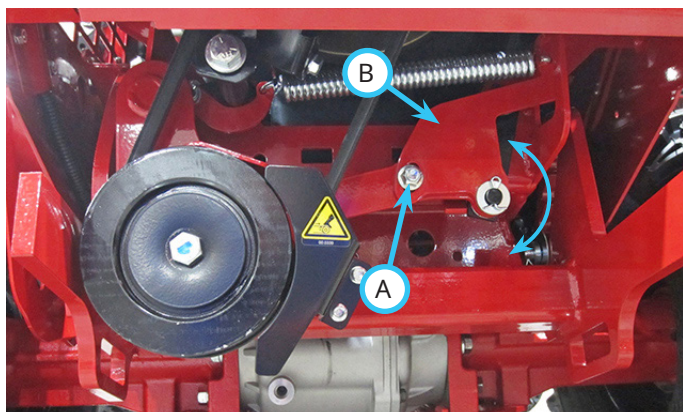

3. Trdno privijte nastavitveni vijak. Zategnite z navorom 42 Nm.

Zamenjava jermena priključne gredi

1. Če je pogonska enota pred tem delovala, počakajte, da se motor ohladi.
2. Odstranite sprednjo rešetko.
3. Odstranite varovalo napenjalnega koluta priključne gredi (A).
4. Izvlecite napenjalno ročico jermena priključne gredi, da sprostite napetost jermena.
5. Sezite v odprtino rešetke in odstranite razcepko (B) in podložko, ki pritrjujeta napenjalno ročico jermena (C) na nihajni vzvod za napenjanje jermena.

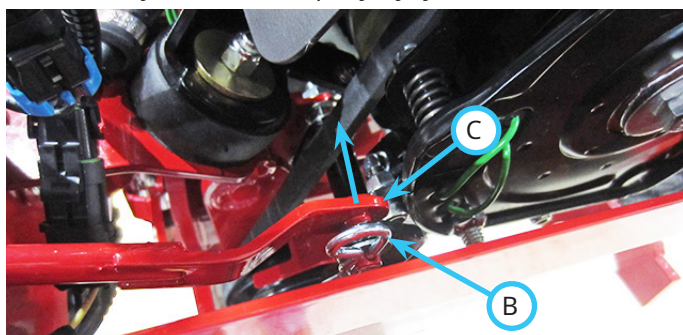
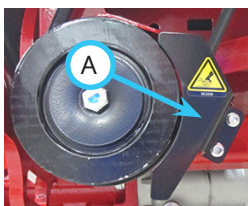

6. Napenjalno ročico jermena odstranite z nihajnega vzvoda za napenjanje jermena.
7. Dvignite napenjalni kolut priključne gredi in odstranite jermen s koluta.

8. Povlecite jermen navzgor med napenjalnim vzvodom priključne gredi in sprednjo rešetko ter ga snemite z jermenice sklopke.
9. Novi jermen potisnite navzdol med napenjalnim vzvodom priključne gredi in sprednjo rešetko.
10. Namestite jermen na jermenico sklopke.
11. Dvignite napenjalni kolut priključne gredi in jermen napeljite v zadnji utor na napenjalnem kolutu.
12. Znova namestite nihajni vzvod za napenjanje jermena na napenjalno ročico jermena priključne gredi ter pritrдите razcepko in zatič.
13. Znova namestite varovalo napenjalnega koluta priključne gredi. Zategnite ga z zateznim momentom 11 Nm.
14. Znova namestite sprednjo rešetko.

SERVISIRANJE

Preverjanje in nastavev vrzeli sklopke

Električna sklopka se aktivira s stikalom priključne gredi in vklopi oziroma izklopi pogon priključkov, ki jih poganja jermen. Sklopka zagotavlja tudi zaviranje priključka in ga ustavi, ko odklopite priključno gred ali prekinete tokokrog prisotnosti upravljavca.

Za pravilno delovanje mora biti vrzel med armaturo in rotorjem nastavljen na 0,5 mm. Če je vrzel premajhna, lahko pride do drgnjenja armature sklopke po izklopu, kar povzroči prezgodnjo okvaro. Če je vrzel prevelika, se sklopka morda ne bo pravilno sklopila ali pa se bo odklopila, ko se segreje.

Vrzel preverite enkrat letno in jo po potrebi nastavite.

1. Na sklopki poiščite tri kontrolna okenca (A).

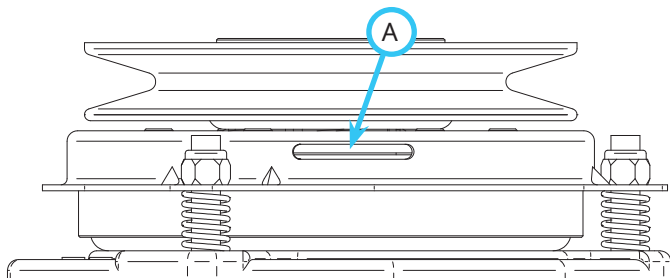

2. Skozi kontrolno okence v režo med armaturo in rotorjem vstavite 0,5-mm merilo.
3. Po potrebi privijte ali popustite nastavitveno matico sklopke (B), da dosežete vrzel 0,5 mm.

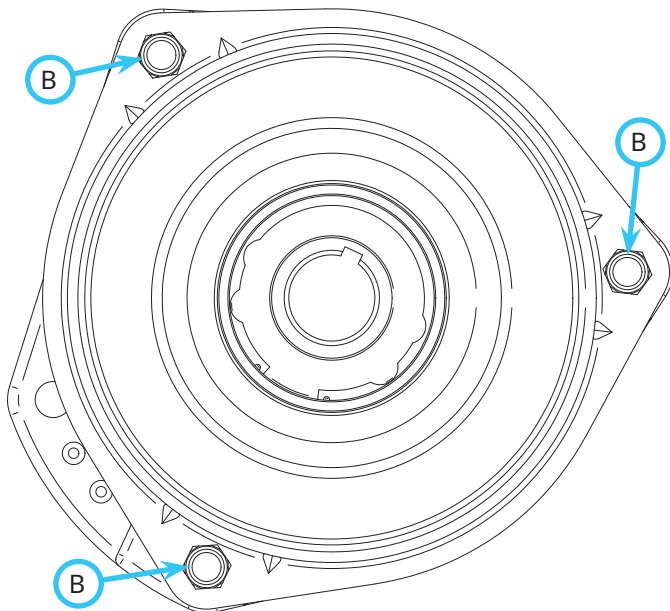

Odstranitev in namestitev koles

Odstranitev kolesa:

1. Pogonsko enoto parkirajte na ravni površini.
2. Odvijte kolesne matice, vendar jih ne odstranite.

⚠ OPOZORILO

Če pogonska enota ni ustrezno podprta, lahko pade in uklešči ali zmečka osebo ali okončino, kar lahko povzroči hude telesne poškodbe ali smrt.

3. Pogonsko enoto dvignite na vogalu in jo podprite s podpornim stojalom.
4. Odstranite kolesne matice in kolo dvignite z montažnih vijakov.

Namestitev kolesa:

1. Kolo namestite na montažne vijake s stranjo platišča za pesto, obrnjeno navznoter, proti pestu gredi. OPOMBA: Če ima kolo dve stebli ventilov, je na platišču nalepka, ki označuje stran platišča, ki mora biti obrnjena proti pestu.
2. Namestite kolesne matice in jih zategnite z roko, pri čemer kolo pritiskajte k pestu gredi.
3. Pogonsko enoto rahlo dvignite in odstranite podporno stojalo. Pogonsko enoto spustite na tla.
4. Izmenjajte v križnem vzorcu zategnite kolesne matice. Zategnite jih z zateznim momentom 75 Nm.

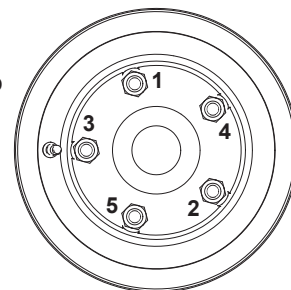

SERVISIRANJE

Odstranitev in namestitvev zunanjih dvojnih koles

1. Pogonsko enoto dvignite za približno 5 cm tako, da jo zapeljete na lesene deske, postavljene v linijo notranjih koles. Zunanja dvojna kolesa se ne smejo dotikati lesenih desk. Če nimate desk, uporabite dvigalko in pogonsko enoto podprite s podpornim stolom.

⚠ OPOZORILO

Pred in za notranjimi kolesi namestite klade za blokado koles, da preprečite, da bi se pogonska enota med odstranjevanjem ali nameščanjem zunanjih dvojnih koles zapeljala naprej ali nazaj.

2. Pred in za notranjimi kolesi namestite klade za blokado koles, da preprečite nenamerno premikanje stroja.

Odstranitev zunanjih dvojnih koles:

1. Vlečne vijake popustite za približno pet obratov.
2. S srednje velikim kladivom udarjajte po koncu vlečnega vijaka, dokler se vlečni stožec ne sprost.
3. Sklop dvojnih koles odstranite tako, da ga zavrtite v levo.
4. Na notranja pesta koles namestite štiri plastične čepe iz kompleta za dvojna kolesa.
5. Po potrebi premaknite krmilni valj do notranje nastavitvene luknje na nosilcu valja pod levim sprednjim vogalom pohodne ploščadi. Zategnite jih z zateznim momentom 203 Nm.

Namestitev zunanjih dvojnih koles:

1. Odstranite plastične čepe z notranjih pest dvojnih koles.
2. Preglejte navojni konec podaljškov za dvojna kolesa in preverite, ali so vlečni stožec, vlečni vijak in zunanji navoj podaljška za dvojna kolesa rahlo namazani z mastjo. Po potrebi jih namažite.
3. Pred namestitvijo podaljška za dvojno kolo v notranje pesto mora biti vlečni stožec popuščen. To preverite tako, da vlečni vijak potisnete navznoter in navzven. Njegov hod mora biti med 6,5 in 13 mm.

4. Navojni konec podaljška dvojnega kolesa vstavite v notranje pesto dvojnega kolesa. Z obema rokama zavrtite dvojno kolo v desno, da ga zategnete in so na zunanjem podaljšku kolesa vidni štiri navoji ali manj. S tem zagotovite pravilno sklenitev pest, ko boste privili vlečni vijak. Postopek ponovite še za preostala tri kolesa.



Ko zategnete zunanje kolo dvojnih koles, morajo biti na podaljšku zunanjega kolesa vidni štiri navoji ali manj.

5. Vlečni vijak zategnite z zateznim momentom 163 Nm. Ponovite za preostala tri kolesa.
6. Če je krmilni valj nameščen na notranjo nastavitveno luknjo nosilca krmilnega valja, prestavite krmilni valj na nastavitveno sredinsko luknjo pod levim sprednjim vogalom pohodne ploščadi. Zategnite jih z zateznim momentom 203 Nm.

Tlak v pnevmatikah

Pnevmatike morajo biti enakomerno napolnjene. Da bi preprečili nezgodno obrabo in/ali slabši oprijem, vzdržujte ustrezen tlak v pnevmatikah.

Pnevmatika	Enojna kolesa	Dvojna kolesa	
		Notranje	Zunanje
Univerzalne	0,55–1,10 bar (55–110 kPa)	0,55–0,69 bar (55–69 kPa)	0,41–0,55 bar (41–55 kPa)
Rebraste	0,55–1,10 bar (55–110 kPa)	0,55–0,69 bar (55–69 kPa)	0,41–0,55 bar (41–55 kPa)
Za zelenice	1,03–1,38 bar (103–138 kPa)	1,03–1,17 bar (103–117 kPa)	0,69–0,83 bar (69–83 kPa)

SERVISIRANJE

Pregled sistema ROPS in varnostnega pasu

⚠ OPOZORILO

Če varovalne konstrukcije za primer prevrnitve (ROPS) in varnostnega pasu ne preverjate in ne vzdržujete, lahko pride do hudih telesnih poškodb ali smrti.

Če se kateri koli del varovalne konstrukcije za primer prevrnitve ROPS poškoduje, morate zamenjati celotni sistem ROPS.

1. Varnostni lok pregledite za poškodbe, manjkajoče sestavne dele ter razrahljane ali manjkajoče vijake in maticice. Pred uporabo pogonske enote zamenjajte vse poškodovane ali manjkajoče sestavne dele in zategnite razrahljane vijake in maticice.
2. Pregledite varnostni pas, ali je prerezan, odrgnjen, raztrgan ali preveč obrabljen.
3. Pregledite varnostni pas, ali je poškodovan zaradi izpostavljenosti ultravijolični sončni svetlobi. Če je varnostni pas zelo zbledel, je njegova fizična čvrstost morda oslABLJENA.
4. Pregledite varnostni pas, ali je zaprašen in umazan. Če je varnostni pas močno umazan, to lahko poslabša njegovo fizično čvrstost.
5. Pregledite varnostni pas, ali je tog. Če varnostni pas ni več prožen, to lahko pomeni slabšo fizično čvrstost.
6. Preverite, ali sta zaponka in zaklep varnostnega pasu poškodovana, razpokana ali preveč obrabljena.
7. Preskusite, ali varnostni pas pravilno deluje. Varnostni pas se mora čvrsto zaskočiti in preprosto odpeti. Nastavitev varnostnega pasu mora biti izvedljiva brez prevelikega upora.
8. Če med tem pregledom odkrijete kakršne koli težave, je treba sestavni del zamenjati, preden začnete uporabljati pogonsko enoto.

Pregled in nastavev parkirne zavore

Napetost parkirne zavore mora biti nastavljena tako, da je za aktiviranje zavorne ročice v izklopljenem položaju potrebnih najmanj 7 kg sile in da je to mogoče doseči 7 zaskočnih mest od osnovne lege ali manj. Če je za aktiviranje zavorne ročice v osnovnem položaju potrebnih manj kot 7 kg sile ali če aktivirana parkirna zavora ne prepreči premikanja pogonske enote, je treba nastaviti zavorni vzvod.

1. Pogonsko enoto parkirajte na ravni površini.

⚠ OPOZORILO

Med postopkom nastavljanja bo treba sprostiti parkirno zavoro. Pogonsko enoto parkirajte na ravni površini ter sprednja in zadnja kolesa blokirajte s kladami, da preprečite, bi se pogonska enota zapeljala naprej ali nazaj.

2. Pred in za kolesi namestite klade za blokado koles, da preprečite nenamerno premikanje stroja.
3. Sprostite parkirno zavoro, da sprostite napetost zavornega vzvoda.
4. Varovalno matico (A) na drogu zavornega vzvoda zavore privijte za nekaj obratov in ponovno preverite, kolikšna sila je potrebna za aktiviranje zavorne ročice. Matico morate nastaviti tako, da je za aktiviranje zavorne ročice v izklopljenem položaju potrebnih najmanj 7 kg sile in da je to mogoče doseči 7 zaskočnih mest od osnovne lege ali manj.

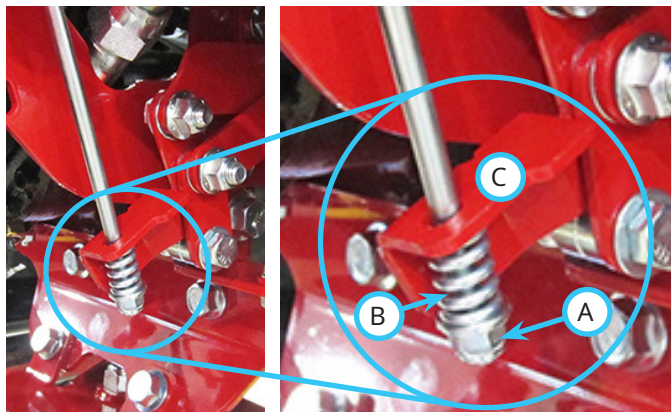

5. Ko je dosežena potrebna sila za aktiviranje parkirne zavore, sprostite parkirno zavoro in premaknite krmilno ročico SDLA naprej do konca njenega hoda. Med premikanjem krmilne ročice SDLA naprej opazujte kompresijsko vzmet (B) in jeziček, ki označuje točko aktivacije zavore (C), na zavornem vzvodu. Kompresijska vzmet ne sme povzročiti, da bi se jeziček, ki označuje točko aktivacije zavore (C), dvignil za več kot 0,8 mm. Če se jeziček, ki označuje točko aktivacije zavore, premakne dlje od te specifikacije, lahko pride do drgnjenja zavor pri vožnji s polno hitrostjo, kar bo povzročilo prezgodnjo obrabo zavor.

SERVISIRANJE

6. Če ni mogoče doseči zahtevane sile aktiviranja parkirne zavore, ne da bi jeziček zavornega mehanizma prekoračil specifični odmik, bo morda treba dodatno servisirati sklop zavore. Pomoč poiščite pri prodajalcu izdelkov Ventrac.

Nastavitev nevtralnega položaja

Pogonska enota se mora popolnoma ustaviti, ko je ročica pomoči za nevtralni položaj v vklopljenem položaju in je parkirna zavora sproščena. Pogonska enota se ne sme premakniti, ko je parkirna zavora aktivirana. Če se pogonska enota poskuša premakniti, bo slišati močan hrup hidravlične črpalke, kar pomeni, da črpalka ni v nevtralnem položaju.

Če se pogonska enota premakne ali poskuša premakniti v katerem od teh stanj, je treba nastaviti nevtralni položaj.

1. S pogonske enote odklopite priključek, če je priključen.
2. Pogonsko enoto parkirajte na ravni površini.
3. S pogonske enote odstranite pokrov črpalke.

⚠ OPOZORILO

Ne poskušajte nastaviti nevtralnega položaja, dokler so kolesa pogonske enote na tleh. Pogonska enota se lahko nepričakovano premakne naprej ali nazaj in povzroči hude telesne poškodbe ali smrt.

Če pogonska enota ni ustrezno podprta, lahko pade in uklešči ali zmečka osebo ali okončino, kar lahko povzroči hude telesne poškodbe ali smrt.

4. Pogonsko enoto dvignite tako, da bodo vsa štiri kolesa najmanj 5 cm nad tlemi, in jo podprite s podpornimi stojali ali bloki. Poskrbite, da se stojala ali podporni bloki ne bodo dotikali koles, ko se bodo ta vrtela.
5. Na sedež namestite breme z maso 22,5 kg, da aktivirate stikalo za prisotnost upravljavca.
6. Ročico pomoči za nevtralni položaj premaknite v položaj za vklop, da aktivirate vzmet za pomoč pri nevtralnem položaju.
7. Zaženite pogonsko enoto in nastavite hitrost motorja na približno 2.000 vrtljajev na minuto.

8. Poiščite vijak za nastavitve nevtralnega položaja (A) na spodnji desni strani sprednjega okvirja (plošča desnega stebrička), neposredno pod ročico pomoči za nevtralni položaj.

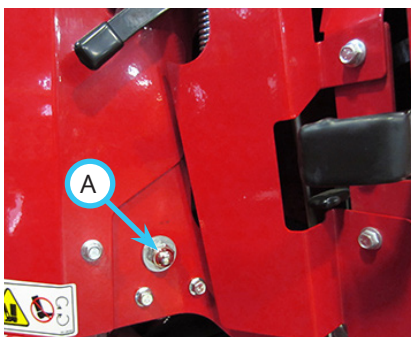

9. Rahlo popustite matico za nastavitve nevtralnega položaja (A). OPOMBA: Želena nastavitve boste lažje dosegli, če matico za nastavitve nevtralnega položaja pustite privito ter z gumijastim kladivom ali s kosom lesa in kladivom udarite po matici v zeleni smeri. S kovinskim kladivom ne udarjajte neposredno po matici, saj lahko povzročite udrtino ali poškodbo matice.
10. Sprostite parkirno zavoro in opazujte smer vrtenja koles. Če se kolesa vrtijo naprej, je treba matico za nastavitve nevtralnega položaja premakniti navzgor po reži okvirja. Če se kolesa vrtijo vzvratno, je treba matico za nastavitve nevtralnega položaja premakniti navzdol po reži okvirja.
11. Ko dosežete pravilen nevtralni položaj in se kolesa ne vrtijo več, zategnite matico za nastavitve nevtralnega položaja z zateznim momentom 42 Nm. Držite glavo vijaka, da preprečite vrtenje vijaka v reži okvirja med zategovanjem matice.
12. Preverite, ali je nevtralni položaj po zategnitvi matice še vedno pravilen, tako da premaknete krmilno ročico SDLA naprej in nazaj ter pustite, da vzmet vrne ročico nazaj v nevtralni položaj. Opazujte kolesa, ali se še vrtijo. Po potrebi ponovite korake 9–11, dokler se kolesa ne prenehajo vrteti.
13. Aktivirajte parkirno zavoro in poslušajte, ali slišite neobičajen hrup iz črpalke hidravličnega sistema. Po potrebi ponovite korake 9–11.
14. Aktivirajte parkirno zavoro in ugasnite motor.
15. Odstranite utež s sedeža pogonske enote.
16. Odstranite podporna stojala ali bloke in pogonsko enoto spustite na tla.

⚠ OPOZORILO

Nepravilno nastavljeno stikalo nevtralnega položaja lahko povzroči neenakomerno delovanje motorja ali nevarno premikanje motorne enote. Po vsaki nastavitvi nevtralnega položaja preverite položaj stikala nevtralnega položaja.

17. Nastavitve vijaka nevtralnega položaja lahko vplivajo na nastavitve stikala nevtralnega položaja. Po spremembi nastavitve nevtralnega položaja se lahko zgodi, da se pogonska enota ne bo zagnala, ker stikalo nevtralnega položaja ni nastavljeno. Po kakršni koli prilagoditvi nevtralnega položaja mora stikalo nevtralnega položaja preveriti in po potrebi nastaviti pooblaščen prodajalec Ventrac.

SERVISIRANJE

Nastavitev stikala nevtralnega položaja

OPOZORILO

Neppravilno nastavljeno stikalo nevtralnega položaja lahko povzroči neenakomerno delovanje motorja ali nevarno premikanje motorne enote. Po vsaki nastavitvi nevtralnega položaja preverite položaj stikala nevtralnega položaja.

Če je treba stikalo nevtralnega položaja preveriti ali nastaviti, se obrnite na pooblaščenega prodajalca Ventrac.

Shranjevanje

Priprava pogonske enote za shranjevanje

1. Očistite pogonsko enoto.

POZOR

Za vzdrževanje videza pogonske enote opremo temeljito operite, da odstranite morebitne korozivne snovi (npr. sol). Če opreme ne očistite, lahko pride do korozije (vključno, vendar ne omejeno na) jekla, aluminija in električnih komponent.

2. Preglejte ga za razrahljane ali manjkajoče strojne dele, poškodovane sestavne dele in znake obrabe. Popravite ali zamenjajte morebitne obrabljene ali poškodovane dele.
3. Preglejte sistem ROPS in varnostni pas za znake poškodb ali obrabe.
4. Preglejte varnostne nalepke. Zamenjajte vse nalepke, ki so zbledele, nečitljive ali manjkajo.
5. Preverite, ali hidravlične cevi in objemke ne puščajo in niso poškodovane. Po potrebi opravite servis.
6. Preglejte vode za gorivo, ali kje puščajo.
7. Opravite pregled parkirne zavore.
8. Preglejte električni sistem in priključke.
9. Preizkusite varnostni zaporni sistem upravljavca.
10. Preglejte jermen priključni gredi, ali je poškodovan oziroma preveč obrabljen. Po potrebi opravite servis.
11. Preverite vrzel sklopke priključne gredi.
12. Preverite raven hidravličnega olja. Po potrebi dolijte tekočine ali opravite servis.
13. Preverite raven hladilne tekočine in se prepričajte, da zagotavlja temperaturno zaščito vsaj do -37°C . Po potrebi dolijte tekočine ali opravite servis.
14. Očistite rešetko hladilnika, hladilnik in motorni prostor.
15. Preverite, ali so pnevmatike pravilno napolnjene.
16. Z mastjo ali oljem namažite vse točke, navedene v poglavju Mazanje. Obrišite odvečno mast oziroma olje.
17. Preglejte lakirane sestavne dele za znake luščenja, praske in rjo. Po potrebi očistite in polakirajte površine.

Ko izvedete vse zgornje korake, dokončajte pripravo za shranjevanje z izvedbo korakov za dolgotrajno (štiri mesece ali več) ali kratkotrajno shranjevanje (manj kot štiri mesece).

SERVISIRANJE

Dolgotrajno shranjevanje (štiri mesece ali več)

1. Zamenjajte motorno olje, da preprečite poškodbe, ki jih lahko povzročijo kisle usedline v izrabljenem motornem olju.
2. V rezervoar za gorivo dolijte kakovostno sredstvo za stabilizacijo dizelskega goriva. Upoštevajte razmerje mešanja, ki ga priporoča proizvajalec.
3. Zaženite motor pogonske enote in ga pustite teči deset minut, da sredstvo za stabilizacijo goriva zakroži po celotnem sistemu za gorivo.
4. Ugasnite motor in odstranite kontaktni ključ.
5. Vključite parkirno zavoro.
6. Zaporni ventil za gorivo obrnite v položaj za izklop.
7. Odklopnik akumulatorja preklopite v položaj za izklop.
8. Če pogonsko enoto shranjujete v hladnem okolju (pod 2 °C), akumulator odstranite iz pogonske enote in ga shranite na toplem. Redno preverjajte napolnjenost akumulatorja in ga po potrebi napolnite.

Kratkotrajno shranjevanje (manj kot štiri mesece)

1. V rezervoar za gorivo dolijte kakovostno sredstvo za stabilizacijo dizelskega goriva. Upoštevajte razmerje mešanja, ki ga priporoča proizvajalec.
2. Zaženite motor pogonske enote in ga pustite teči deset minut, da sredstvo za stabilizacijo goriva zakroži po celotnem sistem za gorivo.
3. Ugasnite motor in odstranite kontaktni ključ.
4. Vključite parkirno zavoro.
5. Zaporni ventil za gorivo obrnite v položaj za izklop.
6. Odklopnik akumulatorja preklopite v položaj za izklop.
7. Redno preverjajte napolnjenost akumulatorja in ga po potrebi napolnite.

Priprava shranjene pogonske enote

1. Očistite pogonsko enoto. Odstranite ves nabrani prah in umazanijo.
2. Pogonsko enoto pregledajte po navodilih v poglavju o dnevnih pregledih v tem priročniku.
3. Preskusite pogonsko enoto, da se prepričate, da vsi sestavni deli pravilno delujejo.

SERVISIRANJE

Urnik vzdrževanja

Urnik vzdrževanja	Št. mest	Št. mazalik	Po potrebi	Po prvih 50 urah	Dnevno	Pri 50 urah	Pri 100 urah	Pri 150 urah	Pri 200 urah	Pri 250 urah	Pri 300 urah	Pri 350 urah	Pri 400 urah	Pri 450 urah	Pri 500 urah	Pri 550 urah	Pri 600 urah	Pri 650 urah	Pri 700 urah	Pri 750 urah	Pri 800 urah	Pri 850 urah	Pri 900 urah	Pri 950 urah	Pri 1.000 urah	Letno	1.500 ur ⁶	
Mazanje z mastjo in mazivi: Glejte razdelek o mazanju																												
Sprednji priklop	2	1	✓		✓	✓	✓	✓	✓	✓	✓	✓	✓	✓	✓	✓	✓	✓	✓	✓	✓	✓	✓	✓	✓	✓	✓	
Dvižni valj	2	1	✓		✓	✓	✓	✓	✓	✓	✓	✓	✓	✓	✓	✓	✓	✓	✓	✓	✓	✓	✓	✓	✓	✓	✓	
Sredinski tečaj	1	1	✓		✓	✓	✓	✓	✓	✓	✓	✓	✓	✓	✓	✓	✓	✓	✓	✓	✓	✓	✓	✓	✓	✓	✓	
Krmilni valj	2	1	✓		✓	✓	✓	✓	✓	✓	✓	✓	✓	✓	✓	✓	✓	✓	✓	✓	✓	✓	✓	✓	✓	✓	✓	
Pogonska gred	2	1	✓		✓	✓	✓	✓	✓	✓	✓	✓	✓	✓	✓	✓	✓	✓	✓	✓	✓	✓	✓	✓	✓	✓	✓	
Valj tritočkovnega priklopa (če je nameščen)	2	1	✓		✓	✓	✓	✓	✓	✓	✓	✓	✓	✓	✓	✓	✓	✓	✓	✓	✓	✓	✓	✓	✓	✓	✓	
Tečaj tritočkovnega priklopa (če je nameščen)	2	1	✓		✓	✓	✓	✓	✓	✓	✓	✓	✓	✓	✓	✓	✓	✓	✓	✓	✓	✓	✓	✓	✓	✓	✓	
Spodnji vezni člen	2	1	✓		✓	✓	✓	✓	✓	✓	✓	✓	✓	✓	✓	✓	✓	✓	✓	✓	✓	✓	✓	✓	✓	✓	✓	
Drnsnik sedeža	2	#	✓		✓	✓	✓	✓	✓	✓	✓	✓	✓	✓	✓	✓	✓	✓	✓	✓	✓	✓	✓	✓	✓	✓	✓	
Motor¹																												
Preverite raven motornega olja				✓																								
Preverite motorno olje in filter ¹			✓		✓	✓	✓	✓	✓	✓	✓	✓	✓	✓	✓	✓	✓	✓	✓	✓	✓	✓	✓	✓	✓	✓	✓	
Preglejte glavni zračni filter			✓																									
Zamenjajte glavni zračni filter		**			**	✓	**	✓	**	✓	**	✓	**	✓	**	✓	**	✓	**	✓	**	✓	**	✓	**	✓	**	
Zamenjajte varnostni zračni filter													✓															
Preverite raven hladilne tekočine motorja				✓																								
Izvedite vzdrževanje hladilnega sistema																											✓	
Očistite motorni prostor, motor in hladilnik		**	✓																									
Zamenjajte filter za gorivo		✓										✓									✓							
Odstranite vodo in usedline iz rezervoarja za gorivo		✓																									✓	
Hidravlični sistem																												
Preverite raven hidravličnega olja				✓																								
Preverite raven olja zadnje pogonske gredi									✓						✓						✓					✓	✓	
Zamenjajte filtre za hidravlično olje ⁶						✓								✓														✓
Zamenjajte hidravlično olje in olje zadnje pogonske gredi														✓														✓
Parkirna zavora																												
Pregled in nastavitev parkirne zavore				✓																								
Električna napeljava																												
Očistite pola akumulatorja in prostor za akumulator	✓																											✓
Pregled																												
Preglejte zaporni sistem upravljavca				✓																								
Preglejte varovalno konstrukcijo za primer prevrnitve in varnostni pas				✓																								
Preverite, ali so sestavni deli razrahljani ali obrabljeni oziroma če manjkajo				✓																								
Preglejte akumulator, električne priključke in luči				✓																								
Preglejte jermene, cevi za gorivo in hidravlične cevi				✓																								
Preverite tlak v pnevmatikah				✓																								
Preverite kolesne matice, zategnite jih s 75 Nm					✓	✓	✓	✓	✓	✓	✓	✓	✓	✓	✓	✓	✓	✓	✓	✓	✓	✓	✓	✓	✓	✓	✓	✓
Preverite vijake krmilnega valja, zategnite jih z 203 Nm						✓	✓	✓	✓	✓	✓	✓	✓	✓	✓	✓	✓	✓	✓	✓	✓	✓	✓	✓	✓	✓	✓	✓
Preverite vijake sprednjih/zadnjih veznih členov, zategnite jih z 203 Nm							✓	✓	✓	✓	✓	✓	✓	✓	✓	✓	✓	✓	✓	✓	✓	✓	✓	✓	✓	✓	✓	✓
Preverite vijake tečajev sprednje vlečne naprave, zategnite jih z 203 Nm							✓	✓	✓	✓	✓	✓	✓	✓	✓	✓	✓	✓	✓	✓	✓	✓	✓	✓	✓	✓	✓	✓
** Pri uporabi v zahtevnih pogojih je treba servisne intervale skrajšati.																												
¹ V priložniku za lastnika motorja poiščite celovite informacije o motornem olju in servisiranju.																												
# Razpršilno mazivo na silikonski osnovi.																												
⁶ Hidravlične filtre prvič zamenjajte po 100 urah. Hidravlično olje in filtre zamenjajte pri 500 urah, nato pa vsakih 1.000 ur.																												

SERVISIRANJE

Kontrolni seznam vzdrževanja

Kontrolni seznam vzdrževanja	Št. mest	Št. mazalik	Po potrebi	Po prvih 50 urah	Dnevno	Pri 50 urah	Pri 100 urah	Pri 150 urah	Pri 200 urah	Pri 250 urah	Pri 300 urah	Pri 350 urah	Pri 400 urah	Pri 450 urah	Pri 500 urah	Pri 550 urah	Pri 600 urah	Pri 650 urah	Pri 700 urah	Pri 750 urah	Pri 800 urah	Pri 850 urah	Pri 900 urah	Pri 950 urah	Pri 1.000 urah	Letno	1.500 ur [*]	
Mazanje z mastjo in mazivi: Glejte razdelek o mazanju																												
Sprednji priklop	2	1																										
Dvižni valj	2	1																										
Sredinski tečaj	1	1																										
Krmilni valj	2	1																										
Pogonska gred	2	1																										
Valj tritočkovnega priklopa (če je nameščen)	2	1																										
Tečaj tritočkovnega priklopa (če je nameščen)	2	1																										
Spodnji vezni člen	2	1																										
Drsnik sedeža	2	Št.																										
Motor¹																												
Preverite raven motornega olja																												
Preverite motorno olje in filter ¹																												
Preglejte glavni zračni filter																												
Zamenjajte glavni zračni filter																												
Zamenjajte varnostni zračni filter																												
Preverite raven hladilne tekočine motorja																												
Izvedite vzdrževanje hladilnega sistema																												
Očistite motorni prostor, motor in hladilnik																												
Zamenjajte filter za gorivo																												
Odstranite vodo in usedline iz rezervoarja za gorivo																												
Hidravlični sistem																												
Preverite raven hidravličnega olja																												
Preverite olje zadnje pogonske gredi																												
Zamenjajte filtre za hidravlično olje ^{**}																												
Zamenjajte hidravlično olje in olje zadnje pogonske gredi																												
Parkirna zavora																												
Pregled in nastavev parkirne zavore																												
Električna napeljava																												
Očistite pola akumulatorja in prostor za akumulator																												
Pregled																												
Preglejte zaporni sistem upravljavca																												
Preglejte varovalno konstrukcijo za primer prevrnitve in varnostni pas																												
Preverite, ali so sestavni deli razrahljani ali obrabljeni oziroma če manjkajo																												
Preglejte akumulator, električne priključke in luči																												
Preglejte jermene, cevi za gorivo in hidravlične cevi																												
Preverite tlak v pnevmatikah																												
Preverite kolesne matice, zategnite jih s 75 Nm																												
Preverite vijake krmilnega valja, zategnite jih z 203 Nm																												
Preverite vijake sprednjih/zadnjih veznih členov, zategnite jih z 203 Nm																												
Preverite vijake tečajev sprednje vlečne naprave, zategnite jih z 203 Nm																												
** Pri uporabi v zahtevnih pogojih je treba servisne intervale skrajšati.																												
V priročniku za lastnika motorja poiščite celovite informacije o motornem olju in servisiranju.																												
¹ Razpršilno mazivo na silikonski osnovi																												
[*] Hidravlične filtre prvič zamenjajte po 100 urah. Hidravlično olje in filtre zamenjajte pri 500 urah, nato pa vsakih 1.000 ur.																												

ODPRAVLJANJE TEŽAV

Motor

Simptom:	Možni vzrok:
Zaganjalnik se ne vklopi.	Odklopnik akumulatorja je v položaju za izklop. Pregorela varovalka v modulu napajalnega releja. Pregorela varovalka v zagonskem tokokrogu. Parkirna zavora ni aktivirana. Stikalo parkirne zavore ni pravilno nastavljeno. Pogonska enota ni v nevtralni prestavi. Stikalo nevtralnega položaja ni pravilno nastavljeno. Prenizka napetost akumulatorja.
Motor se zavrti, vendar se ne zažene.	Zaporni ventil za gorivo je zaprt. Rezervoar za gorivo je prazen. Okvara črpalke za gorivo. Zamašen filter (filtri) za gorivo. Prezračevalni ventil rezervoarja za gorivo ne deluje. Hladno vreme – še enkrat izvedite postopek z vklopom žarilne svečke. Žarilne svečke ne delujejo. Cev za gorivo je zamašena. Elektromagnet zapornega ventila za gorivo ne deluje. Okvara črpalke za vbrizgavanje goriva. Slaba kompresija v motorju.
Tek motorja je neenakomeren.	Zamašen/-i ali delno zamašen/-i zračni filter/-ri. Zamašen(-i ali delno zamašen/-i filter/-ri za gorivo. Prezračevalni ventil rezervoarja za gorivo ne deluje pravilno. Staro, umazano gorivo ali napačna sezonska mešanica goriva. Prenizka raven goriva. Okvara črpalke za gorivo. Umazane ali okvarjene šobe za vbrizgavanje goriva. Okvara črpalke za vbrizgavanje goriva. Neustrezne vrzeli ventilov. Okvara sedeža ventila.
Motor nima moči.	Zamašen(i) ali delno zamašeni zračni filter/-ri. Zamašen(i) ali delno zamašeni filter/-ri za gorivo. Umazane ali okvarjene šobe za vbrizgavanje goriva. Slaba kompresija v valju. Okvara črpalke za vbrizgavanje goriva.
Motor se pregreva.	Rešetka hladilnika je umazana. Prenizka raven hladilne tekočine. V motornem prostoru so se nabrale smeti. Čep hladilnika je okvarjen. Termostat je okvarjen. Jermen alternatorja/ventilatorja je zrahljan. Tesnilni obroč glave je dotrajan.

ODPRAVLJANJE TEŽAV

Motor (nadaljevanje)

Simptom:	Možni vzrok:
Med delovanjem motorja zasveti lučka za olje.	Raven olja je prenizka. Okvara senzorja za olje. Okvarjena ali zamašena črpalka za olje.
Motor oddaja bel dim.	Temperatura motorja je prenizka. Tesnilni obroč glave je okvarjen. V zgorevalni komori je voda.
Motor porabi preveč goriva.	Zamašeni zračni filtri ali cevi za dovod zraka oziroma omejen pretok skozi njih. Umazane ali okvarjene šobe za vbrizgavanje goriva.
Motor porabi preveč olja.	V motorju uhaja olje. Viskoznost olja ni ustrezna. Zamašeni zračni filtri ali cevi za dovod zraka oziroma omejen pretok skozi njih. Obročki ali stene valjev motorja so obrabljeni. Ventili motorja so obrabljeni ali okvarjeni.

Električna napeljava

Če pride do težave z elektriko:

- Preverite, ali je odklopnik akumulatorja vklopljen.
- [Serial # 01001-02232]** Preverite 15-ampersko varovalko v položaju F10 in 5-ampersko varovalko v položaju F08. Po potrebi zamenjajte varovalke.
[Serial # 02232-] Preverite 15-ampersko varovalko v položaju F06 in 5-ampersko varovalko v položaju F03. Po potrebi zamenjajte varovalke.
- Če težava z elektriko vpliva na funkcije, povezane z varnostjo, ki jih nadzoruje krmilni sistem traktorja, je treba pogonsko enoto odpeljati k pooblaščenemu prodajalcu Ventrac, da z diagnostičnim orodjem odpravi težave.

Simptom:	Možni vzrok:
Akumulator se ne polni.	Zrahljani ali korodirani priključki akumulatorja. Prekinjena ali iztaknjena žica v sistemu polnjenja. Pregorela varovalka ali člen varovalke v sistemu polnjenja. Akumulator je okvarjen. Jermen alternatorja/ventilatorja je zrahljan. Regulator je okvarjen. Alternator je okvarjen.
Luči ne zasvetijo.	Pregorela varovalka. Okvarjena luč. Prekinjena žica. Okvarjeno stikalo luči.

ODPRAVLJANJE TEŽAV

Električni sistem (nadaljevanje)

Simptom:	Možni vzrok:
Priključna gred se ne vklopi.	Pregorela varovalka. Okvarjeno stikalo sedeža (če je upravljavac na sedežu). Okvarjeno stikalo priključne gredi. Okvara jermena priključne gredi. Vrzel sklopke priključne gredi ni pravilno nastavljena. Okvarjena sklopka.

Hidravlični

Simptom:	Možni vzrok:
Sprednji priključek se ne dvigne.	Raven hidravličnega olja je prenizka. Prevelika obremenitev sprednjega dvigala. Sesalni filter za hidravlično olje je zamašen. Okvarjen hidravlični dvigni valj. Polnilni tlak črpalke je prenizek. Manjkajoči vijaki ali matice na dvignem valju. Manjkajoči vijaki ali matice na veznem drogovju krmilne ročice SDLA.
Krmiljenje je oteženo.	Raven hidravličnega olja je prenizka. Sesalni filter za hidravlično olje je zamašen. Okvarjen krmilni valj. Polnilni tlak črpalke je prenizek. Prevelika obremenitev hidravličnega sistema.
Čezmeren hrup hidravličnega sistema.	Raven hidravličnega olja je prenizka. Sesalni filter za hidravlično olje je zamašen. V hidravličnem sistemu je neustrezno olje. Hladno vreme – počakajte, da se pogonska enota ogreje.
Hidravlični sistem se pregreva.	Odklopnik tokokroga ventilatorja hlajenja hidravličnega sistema se je sprožil. Hladilnik hidravličnega sistema je umazan/zamašen. Pokvarjen senzor temperature ventilatorja hlajenja hidravličnega sistema. Okvara ventilatorja hlajenja hidravličnega sistema. Hidravlični sistem je preobremenjen (uporaba visokega območja delovanja namesto nizkega pri velikih delovnih obremenitvah).