

Bruksanvisning

# HQ680

Slitstark klippare

Europa CE – serienummer HQ680-AD1902 –





500 Venture Drive  
Orrville Oh 44667  
www.ventrac.com

Visa alla  
bruksanvisningar



Besök [ventrac.com/manuals](http://ventrac.com/manuals) för den senaste versionen av denna bruksanvisning.

Det finns även en hämtningsbar bruksanvisning för delar.

## Till ägaren Kontaktinformation och produktidentifiering

Om du behöver kontakta en auktoriserad Ventrac-återförsäljare för information om service av din produkt ska du alltid ange produktmodell och serienummer.

Ange följande information för framtida referens. Se bilden/bilderna nedan för att hitta identifieringsnumrens placering. Ange dem i de tillhandahållna utrymmena.

Köpdatum: \_\_\_\_\_

Återförsäljare: \_\_\_\_\_

Återförsäljarens adress: \_\_\_\_\_

Återförsäljarens telefonnummer: \_\_\_\_\_

Återförsäljarens faxnummer: \_\_\_\_\_

Modellnr (A): \_\_\_\_\_

Serienr (B): \_\_\_\_\_

Sätt dekalen med artikel-/serienummer här.

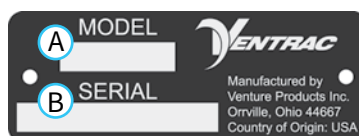

Venture Products Inc. förbehåller sig rätten att ändra konstruktion eller specifikationer utan skyldighet att göra liknande ändringar av tidigare tillverkade produkter.

# INNEHÅLLSFÖRTECKNING

---

<b>INTRODUKTION</b>	<b>SIDA 5</b>
Produktbeskrivning . . . . .	5
Varför behöver jag en bruksanvisning? . . . . .	5
Använda bruksanvisningen . . . . .	6
Ordlista för bruksanvisningen. . . . .	6
<b>SÄKERHET</b>	<b>SIDA 7</b>
Allmänna säkerhetsförfaranden för Ventrac-kraftenheter, -redskap och -tillbehör . . . . .	7
Utbildning krävs . . . . .	7
Krav på personlig skyddsutrustning . . . . .	7
Säkerhet vid drift . . . . .	7
Tillåt inga passagerare . . . . .	9
Drift på sluttningar . . . . .	9
Säkerhet på vägar . . . . .	10
Transport med lastbil eller släp. . . . .	10
Underhåll . . . . .	10
Bränslesäkerhet . . . . .	11
Hydraulsäkerhet . . . . .	12
Klippenhetssäkerhet . . . . .	13
Säkerhetsdekalering . . . . .	14
<b>DRIFTSREGLAGE</b>	<b>SIDA 16</b>
Pallbock . . . . .	16
Primär SDLA-styrspak. . . . .	16
Viktöverföring . . . . .	16
<b>ALLMÄN MASKINDRIFT</b>	<b>SIDA 17</b>
Daglig inspektion . . . . .	17
Fästa . . . . .	17
Lossa . . . . .	17
Klippnings- och drifrutin . . . . .	17
Transportera klipparen . . . . .	18
Klipphöjjustering . . . . .	18
(Standardhjul) . . . . .	18
Klipphöjjustering . . . . .	18
(vridbara hjul som tillval) . . . . .	18

# INNEHÅLLSFÖRTECKNING

---

<b>SERVICE</b>	<b>SIDA 19</b>
Rengöring och allmänt underhåll . . . . .	19
Förfarande för att fälla upp klippdäcket (serviceläge) . . . . .	19
Inspektion/byte av klipparknivar. . . . .	20
Slipa klipparknivarna . . . . .	20
Reminspektion . . . . .	20
Byta ut redskapets drivrem . . . . .	20
Byta ut klippdäckets huvudrem . . . . .	21
Byta ut den högra klippdäcksremmen . . . . .	22
Justera spänningen på klippdäckets huvudrem . . . . .	22
Smörjplatser . . . . .	23
Förfarande för klippdäcksbalansering . . . . .	23
Förvaring . . . . .	24
Underhållsschema . . . . .	25
Kontrollista för underhåll . . . . .	25
<b>SPECIFIKATIONER</b>	<b>SIDA 26</b>
Mått. . . . .	26
Funktioner . . . . .	26
Ljudnivåer. . . . .	27
EG-försäkran om överensstämmelse . . . . .	27
<b>GARANTI</b>	<b>SIDA 28</b>

# INTRODUKTION



Venture Products Inc. har nöjet att förse dig med din nya slitstarka Ventrac-klippare! Vi hoppas att Ventrac-utrustningen kommer att förse dig med en komplett traktorlösning.

Listan nedan innehåller några av de artiklar som tillhandahåller olika funktioner när du använder din slitstarka HQ680-klippare. Besök vår webbplats eller kontakta din auktoriserade Ventrac-återförsäljare för att få en komplett lista med tillgängliga artiklar för din nya klippare.

Tillbehör	Artikelbeskrivning	Artikelnummer
	HQ680 – vridbar hjulsats	70.8213

## Produktbeskrivning

Den slitstarka klipparen HQ680 är konstruerad för klippning av långt gräs, tjockt ogräs och undervegetation. En stor, avskärmad främre öppning gör att undervegetationen kan komma in och klippas och hindrar bråte från att komma ut.

Tre kraftiga knivar roterar åt olika håll för att klippa och släppa material jämnt utan slåttring. HQ680-klipparen kan klippa vegetation på upp till 2,5 cm i diameter och hanterar snabbt tuff undervegetation.

Den slitstarka klipparen HQ680 kan ställas in på tre olika klipphöjder på 76, 92 eller 108 mm. Den vridbara hjulsatsen ger åtta olika klipphöjder från 89 till 178 mm.

HQ680 kan vinklas upp för åtkomst till undersidan av klippdäcket för rengöring, underhåll eller förvaring.

## Varför behöver jag en bruksanvisning?

Bruksanvisningen har skapats för att hjälpa dig ta reda på vad som behövs för att använda, underhålla och utföra service på din maskin på ett säkert sätt. Den är indelad i avsnitt för praktisk hänvisning till lämpligt avsnitt.

Du måste läsa och förstå bruksanvisningen för varje Ventrac-utrustning som du äger. Genom att läsa bruksanvisningen kan du bekanta dig med varje specifik utrustning. Att förstå bruksanvisningen hjälper dig, och andra, att undvika personskador och/eller skador på utrustningen. Förvara alltid bruksanvisningen tillsammans med maskinen. Bruksanvisningen ska följa med maskinen även om den säljs. Om den här bruksanvisningen blir skadad eller oläsbar ska den bytas ut omedelbart. Kontakta din lokala Ventrac-återförsäljare för att få en ny.

När du använder ett Ventrac-redskap ska du se till att läsa och följa säkerhets- och driftsanvisningarna för både kraftenheten och redskapet som används för att säkerställa säkrast möjliga drift.

Informationen i den här bruksanvisningen informerar operatören om de säkraste förfarandena för att använda maskinen och få maximal användning av enheten. Underlåtenhet att följa de säkerhetsåtgärder som anges i bruksanvisningen kan leda till personskador och/eller skador på utrustningen.

# INTRODUKTION

## Använda bruksanvisningen

Bruksanvisningen innehåller särskilda meddelanden och symboler som identifierar potentiella säkerhetsproblem för att hjälpa dig och andra att undvika personskador eller skador på utrustningen.

### SYMBOLDEFINITIONER

## OBS!

 Denna symbol identifierar potentiella hälso- och säkerhetsrisker. Den markerar säkerhetsåtgärder. Detta gäller din och andras säkerhet.

Det finns tre signalord som beskriver säkerhetsproblemets nivå: Fara, Varning och Var försiktig. Säkerhet ska alltid ha högsta prioritet när du arbetar på eller använder utrustningen. Det är troligare att olyckor inträffar när korrekta drifrutiner inte följs eller om oerfarna operatörer är inblandade.

Obs! Den här bruksanvisningen kan hänvisa till höger och vänster riktning på vissa ställen. Höger och vänster sida bestäms som om du tittar framåt från förarplatsen.

## SIGNALORDSDEFINITIONER

### **FARA**

Anger en överhängande fara som kommer att leda till allvarliga personskador och innebär livsfara om den inte undviks. Det här signalordet är begränsat till de mest extrema fallen.

### **VARNING**

Anger en potentiellt farlig situation som kan leda till allvarliga personskador och innebära livsfara om den inte undviks.

### **VAR FÖRSIKTIG**

Anger en potentiellt farlig situation som kan leda till lätta eller medelsvåra personskador och/eller skadad egendom om den inte undviks. Signalordet kan även användas för att varna om osäkra metoder.

## Ordlista för bruksanvisningen

- Kraftenhet** En Ventrac-traktor eller annan motordriven Ventrac-enhet som kan användas som den är eller med ett redskap eller tillbehör.
- Redskap** En Ventrac-utrustning som kräver en kraftenhet för drift.
- Tillbehör** En enhet som monteras på en kraftenhet eller ett redskap för att utöka dess funktioner.
- Maskin** Beskriver ett "redskap" eller "tillbehör" som används tillsammans med en kraftenhet.

# SÄKERHET

---



## Allmänna säkerhetsförfaranden för Ventrac-kraftenheter, -redskap och -tillbehör



### Utbildning krävs

- Maskinens ägare ansvarar själv för korrekt utbildning av operatörerna.
- Ägaren/operatören är ensamt ansvarig för driften av denna maskin och för att förhindra olyckor eller skador som uppstår för honom/henne, andra personer eller egendom.
- Tillåt inte att drift eller service utförs av barn eller utbildad personal. Lokala föreskrifter kan begränsa operatörens ålder.
- Läs bruksanvisningen och förstå dess innehåll innan du använder maskinen.
- Om maskinens operatör inte förstår den här bruksanvisningen är det maskinens ägare som ansvarar för att fullständigt förklara innehållet i bruksanvisningen för operatören.
- Lär dig och förstå hur alla reglage används.
- Se till att du kan stanna kraftenheten och redskapen snabbt vid nödfall.

### Krav på personlig skyddsutrustning

- Ägaren ansvarar för att se till att alla operatörer använder rätt personlig skyddsutrustning när maskinen används. Använd följande personlig skyddsutrustning när du använder maskinen:
- Certifierat ögonskydd och hörselskydd.
- Halkfria skor med sluten tå.
- Långa byxor.
- En dammask för dammiga förhållanden.

### Säkerhet vid drift

- Inspektera maskinen före användning. Reparera eller byt ut alla skadade, slitna och saknade delar. Se till att skydden och skärmarna är i gott skick och ordentligt monterade. Gör eventuella justeringar innan du använder maskinen.
- Vissa bilder i den här bruksanvisningen kan visa skärmar eller kåpor som öppnas eller tas bort för att tydligt illustrera anvisningarna. Maskinen får under inga omständigheter användas utan att dessa anordningar är på plats.
- Ändringar eller modifieringar av maskinen kan minska säkerheten och orsaka skador på maskinen. Ändra inte säkerhetsanordningarna och använd inte maskinen utan skärmarna eller kåporna.
- Kontrollera att alla reglage fungerar korrekt och inspektera alla säkerhetsanordningar före varje användning. Använd inte maskinen om reglagen eller säkerhetsanordningarna inte är i gott skick.
- Kontrollera parkeringsbromsens funktion före användning. Reparera eller justera parkeringsbromsen vid behov.
- Observera och följ alla säkerhetsdekaler.
- Alla reglage ska endast användas från förarplatsen.
- Använd alltid säkerhetsbältet om maskinen har en störtbur/-båge installerad och i upprätt läge.
- Säkerställ att redskapet eller tillbehöret är låst eller monterat ordentligt på kraftenheten före användning.

# SÄKERHET

---



## Allmänna säkerhetsförfaranden för Ventrac-kraftenheter, -redskap och -tillbehör



- Säkerställ att inga kringstående personer är i närheten av kraftenheten och redskapet före användning. Stanna maskinen om någon kommer in i arbetsområdet.
- Var alltid uppmärksam på vad som händer omkring dig, men fokusera på den uppgift du utför. Titta alltid i den riktning som maskinen rör sig.
- Titta bakåt och nedåt innan du backar för att se till att vägen är fri.
- Om du kör på ett föremål ska du stanna och inspektera maskinen. Utför alla nödvändiga reparationer innan maskinen används igen.
- Stoppa driften omedelbart vid tecken på fel på utrustningen. Ett ovanligt ljud kan vara en varning om fel på utrustningen eller ett tecken på att underhåll krävs. Utför alla nödvändiga reparationer innan maskinen används igen.
- Växla i förekommande fall aldrig mellan högt/lågt hastighetsområde på en sluttning. Flytta alltid maskinen till ett jämnt underlag och koppla in parkeringsbromsen innan du växlar hastighetsområde.
- Lämna inte maskinen utan tillsyn när den är igång.
- Parkera alltid maskinen på en plan yta.
- Stäng alltid av motorn när du ansluter redskapsdrivremmen till kraftenheten.
- Lämna aldrig förarplatsen utan att sänka redskapet till underlaget, dra åt parkeringsbromsen, stänga av motorn och ta bort tändningsnyckeln. Se till att alla rörliga delar har stannat helt innan du demonterar dem.
- Lämna aldrig maskinen utan tillsyn utan att sänka redskapet till underlaget, dra åt parkeringsbromsen, stänga av motorn och ta bort tändningsnyckeln.
- Använd endast i välbelysta förhållanden.
- Använd inte när det finns risk för blixtnedslag.
- Rikta aldrig utmatningen från ett redskap mot personer, byggnader, djur, fordon eller andra föremål av värde.
- Kasta aldrig ut material mot väggar och föremål. Materialet kan kastas tillbaka mot operatören.
- Var extra försiktig när du närmar dig hörn med skymd sikt, buskage, träd eller andra föremål som kan försämra sikten.
- Starta inte motorn i en byggnad utan ordentlig ventilation.
- Rör inte vid motorn eller ljuddämparen när motorn är igång eller omedelbart efter att motorn har stannat. Dessa delar kan vara så heta att de orsakar brännskador.
- Ändra inte motorns varvtalsinställningar och rusa aldrig motorn. Om motorn körs vid för höga hastigheter kan risken för personskador öka.
- För att minska brandrisken ska batterifacket, motorn och ljuddämparen vara fria från gräs, löv, överflödigt fett och annat brandfarligt material.
- Håll långt hår och lösa kläder borta från maskinen. Använd inte smycken.
- Töm arbetsområdet på föremål som maskinen kan köra på eller kasta ut.
- Håll personer och husdjur på säkert avstånd från arbetsområdet.



# SÄKERHET

---



## Allmänna säkerhetsförfaranden för Ventrac-kraftenheter, -redskap och -tillbehör



- Känn till arbetsområdet väl före drift. Arbeta inte där hjuldrivning eller stabilitet kan ifrågasättas.
- Minska hastigheten när du arbetar på ojämn mark.
- Utrustningen kan orsaka allvarliga personskador och/eller dödsfall vid olämplig användning. Före användning ska du känna till och förstå användnings- och säkerhetsrutiner för kraftenheten och det redskap som används.
- Använd inte maskinen om du inte har god fysisk och psykisk hälsa, om du är distraherad av personliga enheter eller om du är påverkad av något ämne som kan påverka ditt beslutsfattande, din rörlighet eller ditt omdöme.
- Barn är intresserade av maskinen. Var medveten om barn i närheten och låt dem inte vara i arbetsområdet. Stäng av maskinen om ett barn kommer in i arbetsområdet.

### Tillåt inga passagerare

- Tillåt endast operatören på kraftenheten. Tillåt inga passagerare.
- Tillåt aldrig passagerare på något redskap eller tillbehör.

### Drift på sluttningar

- Sluttningar kan få operatören att förlora kontrollen och maskinen att välta, vilket kan leda till allvarliga personskador eller dödsfall. Se till att du är bekant med nödparkeringsbromsen, samt kraftenhetens reglage och deras funktioner.
- Om kraftenheten är utrustad med en fällbar störtbåge måste den låsas i upprätt läge vid användning på sluttningar.
- Använd lågt hastighetsområde (i förekommande fall) på sluttningar som lutar mer än 15 grader.
- Undvik plötsliga starter eller stopp på sluttningar.
- Växla aldrig mellan högt och lågt hastighetsområde på en sluttning. Flytta alltid kraftenheten till ett plant underlag och koppla in parkeringsbromsen innan du växlar hastighetsområde eller placerar kraftenheten i neutralläget.
- Variabler såsom våta ytor och löst underlag minskar säkerhetsnivån. Kör inte där maskinen kan tappa hjuldrivningen eller välta.
- Var uppmärksam på dolda faror i terrängen.
- Håll dig borta från stup, diken och vallar.
- Om du kör på sluttningar ska du undvika skarpa svängar.
- Att dra laster på kullar minskar säkerheten. Det åligger ägaren/operatören att fastställa laster som kan kontrolleras säkert på sluttningar.
- Transportera maskinen med redskapet nedsänkt eller nära marken för att förbättra stabiliteten.
- Kör bara uppåt och nedåt på sluttningar när det är möjligt. Om du måste svänga när du kör över sluttningar kan du sänka hastigheten och svänga långsamt i nedåtgående riktning.
- Säkerställ att bränslet räcker för sammanhängande drift. Minst en halv bränsletank rekommenderas.

# SÄKERHET

---



## Allmänna säkerhetsförfaranden för Ventrac-kraftenheter, -redskap och -tillbehör



### Säkerhet på vägar

- Använd säkerhetslampor när du kör på eller i närheten av vägar.
- Följ alla statliga och lokala lagar när du kör på vägar.
- Sakta ned och se upp för trafiken när du korsar vägar, eller arbetar i närheten av dem. Stanna innan du korsar vägar eller trottoarer. Var försiktig när du närmar dig platser eller föremål som kan skymma sikten.
- Om säkerhetsförfållandena inte kan garanteras ska du avbryta maskindriften tills användningen kan utföras på ett säkert sätt.
- När du kör i närheten av eller på vägar ska du använda en skylt för långsamtgående fordon som syns tydligt.

### Transport med lastbil eller släp

- Var försiktig när du lastar på eller av maskinen på en lastbil eller ett släp.
- Använd ramper i fullbredd för att lasta maskinen på en lastbil eller ett släp.
- Parkeringsbromsen är inte tillräcklig för att säkra maskinen under transport. Fäst alltid kraftenheten och/eller redskapet på transportfordonet på ett säkert sätt med spännband, kedjor, kablar eller linor. Både det främre och det bakre spännbandet ska riktas nedåt och ut från maskinen.
- Stäng av bränsletillförseln till kraftenheten när den transporteras på en lastbil eller ett släp.
- Sätt i förekommande fall batterifrånkiljaren i Off-läget (Av) för att stänga av elkraften.

### Underhåll

- Håll säkerhetsdekalerna läsbara. Avlägsna allt fett, smuts och skräp från säkerhets- och anvisningsdekalerna.
- Om några dekaler är blekta, oläsliga eller saknas ska du omedelbart kontakta din återförsäljare för att byta ut dem.
- När nya komponenter monteras ska du se till att de aktuella säkerhetsdekalerna fästs på ersättningskomponenterna.
- Om någon komponent behöver bytas ut ska du endast använda originalreservdelar från Ventrac.
- Vrid alltid batterifrånkiljaren till Off-läget (Av) eller koppla ur batteriet innan du utför några reparationer. Lossa minuskabelanslutningen först och pluskabelanslutningen sist. Återanslut pluskabelanslutningen först och minuskabelanslutningen sist.
- Håll alla bultar, muttrar, skruvar och andra fästelement ordentligt åtdragna.
- Sänk alltid ned redskapet till marken, koppla in parkeringsbromsen, stäng av motorn och ta bort tändningsnyckeln. Se till att alla rörliga delar har stannat helt innan rengöring, inspektion, justering eller reparation.
- Om kraftenheten, redskap eller tillbehör kräver reparation eller justering som inte anges i bruksanvisningen måste kraftenheten, redskapet eller tillbehöret tas till en auktoriserad Ventrac-återförsäljare för service.
- Utför aldrig underhåll på kraftenheten och/eller redskap om någon sitter på förarplatsen.
- Använd alltid skyddsglasögon när du hanterar batteriet.

# SÄKERHET

---



## Allmänna säkerhetsförfaranden för Ventrac-kraftenheter, -redskap och -tillbehör



- Kontrollera regelbundet att bränsleslangarna är åtdragna och att de inte är slitna. Dra åt eller reparera dem efter behov.
- För att minska brandrisken ska batterifacket, motorn och ljuddämparen vara fria från gräs, löv och överflödigt fett.
- Rör inte vid motorn, ljuddämparen eller andra komponenter i avgassystemet när motorn är igång eller omedelbart efter att motorn har stannat. Dessa delar kan vara så heta att de orsakar brännskador.
- Låt motorn svalna innan du ställer undan maskinen och förvara den inte i närheten av öppen eld.
- Ändra inte motorns varvtalsinställningar och rusa aldrig motorn. Om motorn körs i för hög hastighet kan risken för personskador öka.
- Fjädrar kan bära på lagrad energi. Var försiktig när du frigör eller tar bort fjädrar och/eller fjäderbelastade komponenter.
- Ett hinder eller en blockering i ett drivsystem eller rörliga/roterande delar kan orsaka en ansamling av lagrad energi. När hindret eller blockeringen tas bort kan drivsystemet eller rörliga/roterande delar röra sig plötsligt. Försök inte ta bort ett hinder eller en blockering med händerna. Håll händer, fötter och kläder borta från maskindrivna delar.

### Bränslesäkerhet

- Var mycket försiktig när du hanterar bensin för att undvika personskador och skador på egendom. Bensin är mycket brandfarligt och ångorna är explosiva.
- Tanka inte maskinen medan du röker eller på en plats nära lågor eller gnistor.
- Tanka alltid maskinen utomhus.
- Förvara inte maskinen eller bränslebehållaren inomhus där ångorna eller bränslet kan nå öppen låga, gnistor eller tändlåga.
- Förvara endast bränsle i en godkänd behållare. Förvara oåtkomligt för barn.
- Fyll aldrig behållarna inuti ett fordon eller på lastbilsflak eller släp med plastklädsel. Ställ alltid behållarna på marken en bit bort från ditt fordon före påfyllning.
- Lasta av maskinen från lastbilen eller släpet och tanka när den står på marken. Fyll hellre på maskinen från en dunk än med munstycket på en bensinpump om det inte är möjligt att lasta av maskinen från släpet.
- Ta aldrig bort tanklocket eller fyll på bränsle när motorn är igång. Låt motorn svalna före tankning.
- Ta aldrig bort tanklocket när du befinner dig på en sluttning. Ta endast bort tanklocket när maskinen står parkerad på en plan yta.
- Sätt tillbaka tanklocket och behållarens lock ordentligt.
- Fyll inte på för mycket i bränsletanken. Fyll endast på till bränslepåfyllningsrörets nedre del. Fyll inte hela bränslepåfyllningsröret. Överfyllning av bränsletanken kan leda till en flödad motor, bränsleläckor från tanken och/eller skador på utsläppsstysystemet.
- Starta inte motorn om du har spillt ut bränsle. Flytta bort kraftenheten från bränslespillet och undvik att skapa någon antändningskälla tills bränsleångorna har försvunnit.

# SÄKERHET

---



## Allmänna säkerhetsförfaranden för Ventrac-kraftenheter, -redskap och -tillbehör



- Om bränsletanken måste tömmas ska den tömmas utomhus i en godkänd behållare.
- Kontrollera regelbundet att bränsleslangarna är åtdragna och att de inte är slitna. Dra åt eller reparera dem efter behov.
- Bränslesystemet är utrustat med en avstängningsventil. Stäng av bränslet när du transporterar maskinen till och från jobbet, när du parkerar maskinen inomhus eller när du utför service på bränslesystemet.

### Hydraulsäkerhet

- Se till att hydraulanslutningarna är täta och att alla hydraulslangar och rör är i gott skick. Reparera eventuella läckor och byt ut eventuella skadade eller slitna slangar eller rör innan du startar maskinen.
- Hydraulvätskeläckage kan uppstå under högt tryck. Hydraulvätskeläckage kräver särskild omsorg och uppmärksamhet.
- Använd en bit kartong och ett förstöringsglas för att hitta misstänkta hydraulvätskeläckage.
- Håll kropp och händer borta från småläckor eller munstycken som sprutar ut hydraulvätska under högtryck. Hydraulvätska som läcker ut under högt tryck kan penetrera huden och orsaka allvarliga skador som leder till allvarliga komplikationer och/eller sekundära infektioner om de inte behandlas. Uppsök läkare omedelbart om hydraulvätska kommer in i huden, oavsett hur lindrig skadan verkar.
- Hydraulsystemet kan bära på lagrad energi. Innan du utför underhåll eller reparationer på hydraulsystemet ska du ta bort eventuella redskap, koppla in parkeringsbromsen, koppla loss viktöverföringssystemet (i förekommande fall), stänga av motorn och ta bort tändningsnyckeln. För att minska trycket på det extra hydraulsystemet ska du stänga av kraftenhetens motor och flytta den hydrauliska styrspaken åt vänster och höger innan du kopplar bort de extra hydrauliska snabbkopplingarna.

# SÄKERHET

---



## Säkerhetsförfaranden för HQ680



Långt gräs och tät undervegetation kan dölja stora hinder som stenar, trädstubbar osv.

- Inspektera arbetsområdet efter dolda hinder och avlägsna eller markera eventuella hinder innan du börjar.
- Inspektera området som ska klippas och ta bort alla föremål som maskinen kan kasta iväg.

### Klippenhetssäkerhet

- Risk för roterande kniv: Kontakt med de roterande knivarna eller andra rörliga delar på klipparen kan orsaka personskador. Håll händer och fötter borta från dem.
- Om en kniv roterar kan den få en annan kniv att rotera.
- Risk för utslungade föremål: Rikta inte klipparens utmatning mot människor, djur eller byggnader. Använd aldrig maskinen om gräsriktare har tagits bort.
- Stäng alltid av kraftuttaget för att stoppa klipparens knivar när du inte klipper, särskilt när du korsar lös terräng, till exempel grus.
- Höj aldrig upp klippdäcket när knivarna roterar.

# SÄKERHET

## Säkerhetsdekal

Följande säkerhetsdekaler måste alltid finnas på ditt redskap.

Håll alla säkerhetsdekaler läsbara. Avlägsna fett, smuts och skräp från säkerhets- och anvisningsdekalerna. Om några dekalerna är blekta, oläsliga eller saknas ska du omedelbart kontakta din återförsäljare för att byta ut dem.

När nya komponenter monteras ska du se till att de aktuella säkerhetsdekalerna fästs på ersättningskomponenterna.

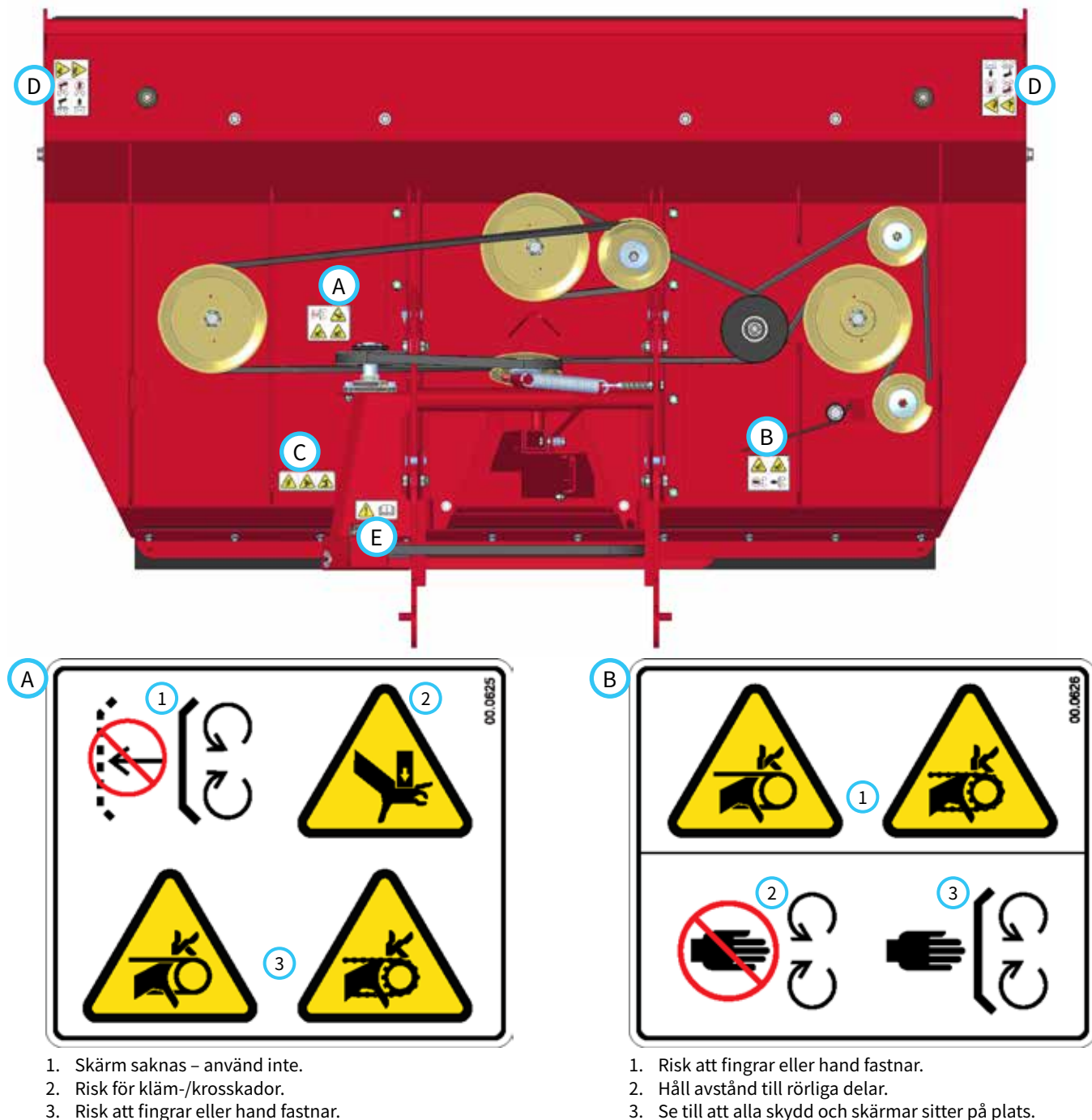

# SÄKERHET

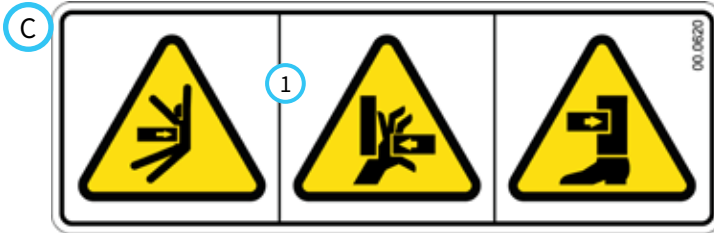

1. Risk för kläm- eller krosskador.

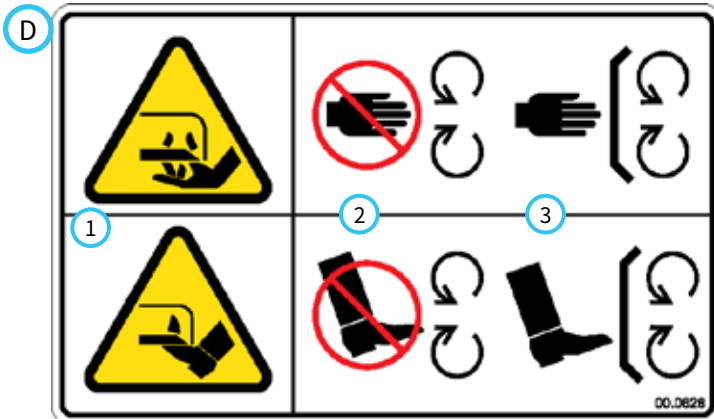

1. Avkapnings- eller avslitningsrisk för händer och fötter – klipparkniv.
2. Håll avstånd till rörliga delar.
3. Se till att alla skydd och skärmar sitter på plats.

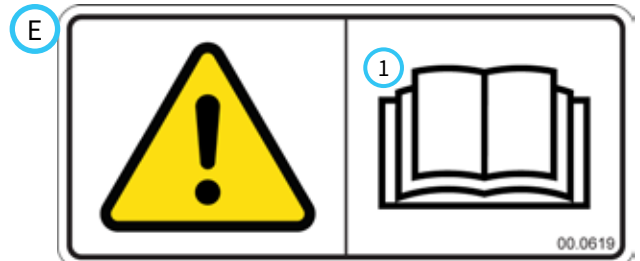

1. Läs bruksanvisningen.

Dekal	Beskrivning	Artikelnummer	Antal
A	Skärm saknas	00.0625	1
B	Risk för att fastna	00.0626	1
C	Risk för kläm- eller krosskador	00.0620	1
D	Avkapningsrisk – klipparkniv	00.0628	2
E	Läs bruksanvisningen	00.0619	1

## Pallbock

HQ680-klipparen är försedd med en pallbock för att positionera klippdäcket och dragkroksarmarna för snabb och enkel montering på kraftenheten.

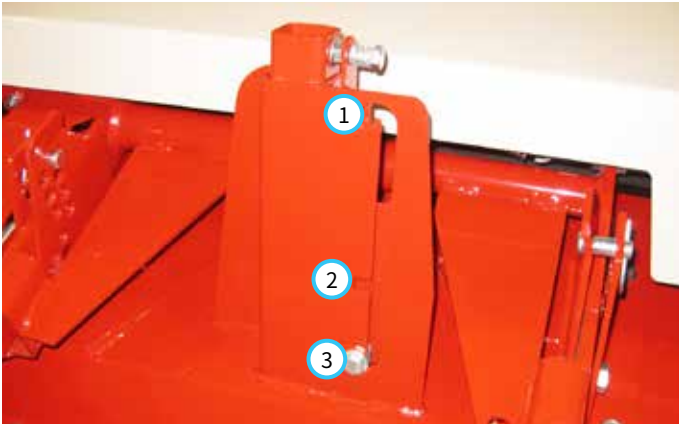

Pallbocken har tre lägen:

1. Placera pallbocken i det övre läget för klippning eller transport.
2. Placera pallbocken i mittenläget när du lutar klippdäcket uppåt till serviceläget. Detta läge ger tillräckligt med markfrigång för att vända klippdäcket uppåt, samt säkerställer att pallbocken inte slår i framsidan av kraftenheten.
3. Placera pallbocken i det nedre läget för förvaring innan du tar bort den från kraftenheten.

## Primär SDLA-styrspak

Dra kraftenhetens primära SDLA-spak\* åt vänster för att höja klippdäcket. Tryck spaken åt höger för att sänka klippdäcket till marken. Styrspaken måste vara i upphöjt läge (spärr) när klipparen körs. Upphöjt läge uppnås genom att spaken trycks åt höger tills upphöjningsspärren låser spaken på plats.

## Viktöverföring

Terräng- och markförhållanden kan påverka lämplig inställning för kraftenhetens viktöverföringssystem. I de flesta fall ska viktöverföringssystemet ställas in från  $\frac{1}{2}$  till  $\frac{3}{4}$  av maximal kapacitet.

\*Se kraftenhetens bruksanvisning för information om hur du använder kraftenhetens reglage.



# ALLMÄN MASKINDRIFT

## Daglig inspektion

### **⚠ VARNING**

Koppla alltid in parkeringsbromsen, stäng av kraftenhetens motor, ta bort tändningsnyckeln och se till att alla rörliga delar har stannat helt innan du inspekterar komponenterna eller försöker reparera eller justera dem.

1. Parkera maskinen på en plan yta, med motorn avstängd och alla vätskor kalla.
2. Utför en visuell inspektion av både kraftenheten och redskapet. Håll utkik efter lösa eller saknade fästdon, skadade komponenter eller tecken på slitage.
3. Inspektera remmarna efter skador eller omfattande slitage. Se avsnittet om reminspektion i denna bruksanvisning.
4. Inspektera klipparens knivar och monteringskruvarna på knivarna. Knivarna ska vara vassa och ordentligt monterade. Utför service efter behov.

### **Fästa**

1. Kör kraftenheten långsamt framåt in i redskapets dragkroksarmar. Justera lyftarmarna på kraftenheten efter redskapets dragkroksarmar genom att höja eller sänka den främre dragkroken och slutför kopplingen.
2. Stäng den främre dragkrokens låsspak när kopplingen har slutförts.\*
3. Koppla in parkeringsbromsen\* och stäng av motorn.
4. Placera redskapets rem på kraftenhetens kraftuttagsremskiva. Se till att remmen sitter ordentligt i varje remskiva.
5. Aktivera kraftuttagets spännfjäder.

### **Lossa**

1. Ställ kraftenheten på en plan yta och koppla in parkeringsbromsen.\*
2. Sänk redskapet till marknivå.
3. Stäng av kraftenhetsmotorn.
4. Lossa kraftuttagets spännfjäder.
5. Ta bort redskapets rem från kraftenhetens kraftuttagsremskiva.
6. Lossa den främre dragkrokens låsspak.\*
7. Starta om kraftenheten och backa långsamt bort från redskapet. Vrid ratten i sidled för att underlätta lossningen.

## Klippnings- och drifrutin

### **⚠ VAR FÖRSIKTIG**

Långt gräs och tät undervegetation kan dölja hinder som stenar, trädstubbar osv. Inspektera arbetsområdet efter dolda hinder och avlägsna eller markera eventuella hinder innan du börjar.

Före drift utför du den dagliga inspektionen och bekräftar att klipparen är inställd på önskad klipphöjd och att hakbultarna är rätt placerade så att klippdäcket är i nivå.

Bekräfta att kraftenhetens viktöverföringssystem är inställt på rätt läge.

1. Sänk ned klippdäcket till marknivå och placera kraftenhetens primära SDLA-spak i upphöjt läge genom att trycka den åt höger tills spärren aktiveras. Spaken stannar kvar i detta läge tills den tas bort med avsikt.
2. När kraftenhetens motor kör mellan 2 000 och 3 000 varv/min ska du aktivera kraftuttagsbrytaren. Justera gasreglaget till önskat motorvarvtal/min.
3. Kör framåt långsamt över klippområdet där du vill klippa. Undvik hinder och ta bort bråte vid behov.
4. Lyft upp klippdäcket när du når kanten på klippområdet.
5. Vänd på kraftenheten och klipparen och förbered för nästa klippningssträcka.

\*Se kraftenhetens bruksanvisning för information om hur du använder kraftenhetens reglage.

# ALLMÄN MASKINDRIFT

## Transportera klipparen

Transportera redskapet med kraftenhetens främre dragkrok och redskapet helt upphöjt för att minska slitage på utrustningen. Kör långsamt när du transporterar på kuperad terräng och ojämna ytor för att bibehålla kontrollen över kraftenheten och för att minska stötarna för kraftenheten och redskapet. Lossa alltid kraftenhetens kraftuttag innan du transporterar redskapet.

## Klipphöjjustering (standardhjul)

### ⚠ VARNING

Oavsiktlig sänkning av klippdäcket kan klämma en person eller en lem.

När du gör justeringar med klippdäcket i upphöjt läge måste klippdäcket stödjas på ett säkert sätt med block eller pallbockar.

1. Höj upp den främre delen av klippdäcket och stötta upp klippdäcket med block eller pallbockar.
2. Lossa hjulmonteringskruven (A) och flytta den till önskat läge.

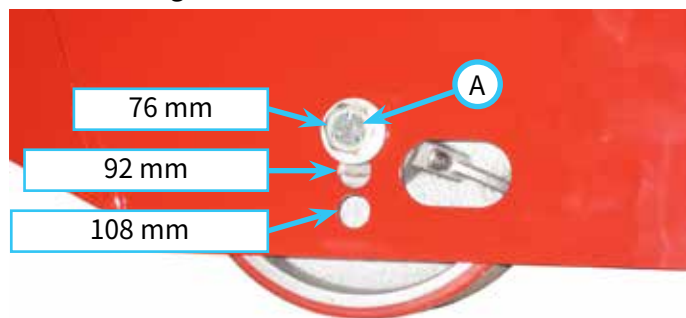

3. Sätt tillbaka hjulmonteringskruven och dra åt till 102 Nm.
4. Upprepa förfarandet för hjulet på klippdäckets andra sida.
5. Kontrollera att hela klippdäcket är i nivå. Se avsnittet "Förfarande för klippdäcksbalansering" i denna bruksanvisning.

## Klipphöjjustering (vridbara hjul som tillval)

### ⚠ VARNING

Oavsiktlig sänkning av klippdäcket kan klämma en person eller en lem.

När du gör justeringar med klippdäcket i upphöjt läge måste klippdäcket stödjas på ett säkert sätt med block eller pallbockar.

1. Höj upp den främre delen av klippdäcket och stötta upp klippdäcket med block eller pallbockar.
2. Använd diagrammet för att fastställa framhjulets och de bakre sprintarnas lägen för önskad klipphöjd.

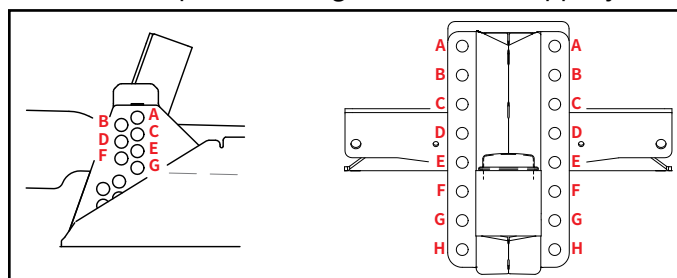

Tum	Millimeter	Det bakre sprintläget	Det främre hjulets läge	
			Övre skruvar	Nedre skruvar
3 1/2	89	B	E	H
4	102	C	E	H
4 1/2	114	C	D	G
5	127	D	D	G
5 1/2	140	D	C	F
6	152	E	C	F
6 1/2	165	F	B	E
7	178	F	A	D

\*Klipphöjderna är ungefärliga och kan variera beroende på kraftenhetsmodell, däcktyp osv.

3. Placera den bakre sprinten på både höger och vänster dragkroksarmar i önskat klipphöjdläge.
4. Ta bort de fyra skruvarna som fäster ramen för de vridbara hjulen på monteringsfästet.
5. Flytta ramen för de vridbara hjulen till önskat klipphöjdläge och sätt tillbaka de fyra skruvarna. Dra åt till 42 Nm.
6. Upprepa förfarandet för hjulet på klippdäckets andra sida.

# SERVICE

## ⚠ VARNING

Koppla alltid in parkeringsbromsen, stäng av kraftenhetens motor, ta bort tändningsnyckeln och se till att alla rörliga delar har stannat helt innan du inspekterar komponenterna eller försöker reparera eller justera dem.

## OBS!

Om någon komponent behöver bytas ut ska du endast använda originalreservdelar från Ventrac.

### Rengöring och allmänt underhåll

För bästa resultat och för att bevara klipparens utseende ska du rengöra eller tvätta klipparen för att ta bort ansamlad gräsklipp, löv och smuts när jobbet är slutfört. Se avsnittet "Förfarande för att fälla upp klippdäcket" för att komma åt undersidan av klippdäcket.

Spruta inte vatten direkt i lager eller tätningar om du tvättar klippdäcket. Efter tvättning är det viktigt att köra klipparen för att få bort vatten från tätningarna på drivsystemets lager. Sätt tillbaka klippdäcket i driftläget och aktivera kraftuttaget i 30 sekunder för att ta bort eventuellt vatten.

### Förfarande för att fälla upp klippdäcket (serviceläge)

1. Parkera kraftenheten på en jämn, plan yta.
2. Koppla in parkeringsbromsen, stäng av motorn och ta bort tändningsnyckeln.
3. Ta bort däckkåpens skärm.
4. Ta bort de två bakre sprintarna (A) längst upp på dragkroksarmarna och de två nedre sprintarna (B) på framsidan av dragkroksarmarna.

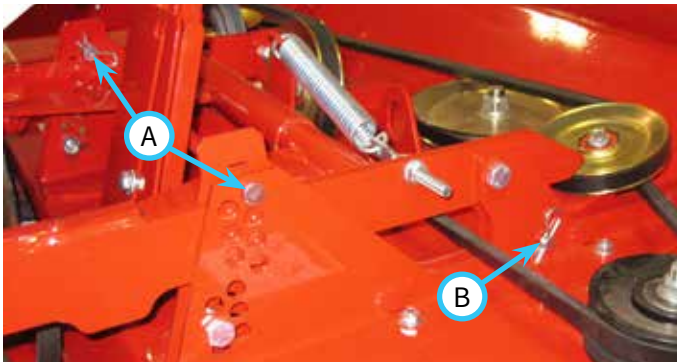

5. Flytta pallbocken till mittenläget.
6. Starta om motorn och höj kraftenhetens främre dragkrok till det högsta läget.
7. Stäng av motorn och ta bort tändningsnyckeln.

8. Lyft upp framsidan av klippdäcket till ett nästan vertikalt läge och sätt tillbaka de främre sprintarna (C) för att låsa klippdäcket i upprätt läge.

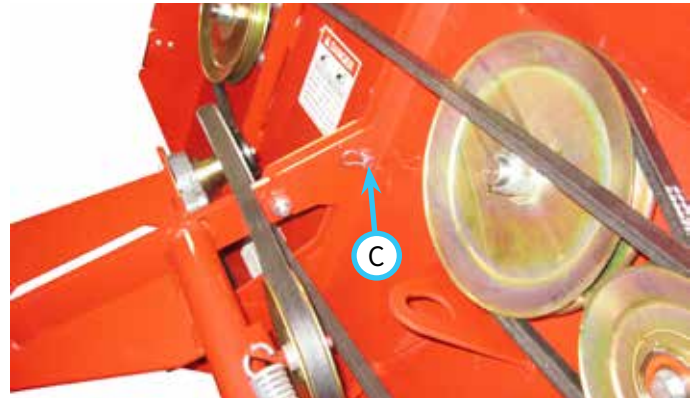

9. Återställ klippdäcket till driftläget genom att ta bort de två sprintarna (C) från framsidan av dragkroksarmarna och vrida klippdäcket till driftläget.
10. Sänk ned klippdäcket till marknivå.
11. Sätt tillbaka de främre och bakre sprintarna.
12. Sätt tillbaka däckkåpens skärm.

# SERVICE

## Inspektion/byte av klipparknivar

### **VAR FÖRSIKTIG**

Klipparknivarna kan vara vassa. Använd alltid vadderade handskar när du hanterar klipparknivarna.

1. Vrid upp klippdäcket till serviceläget.
2. Inspektera klipparknivarna för att säkerställa att eggarna är vassa. Om knivarna är slöa eller skadade måste de tas bort och slipas eller bytas ut.
3. Placera en kort planka på 50 x 100 mm mellan knivens ände och en lämplig strukturell del av klippdäcket för att förhindra att kniven roterar.
4. Se följande diagram (som visas från framför gräsklipparen med klippdäcket uppvänt till serviceläget) för att fastställa vänster och höger spindel och riktning för att lossa skruvarna.

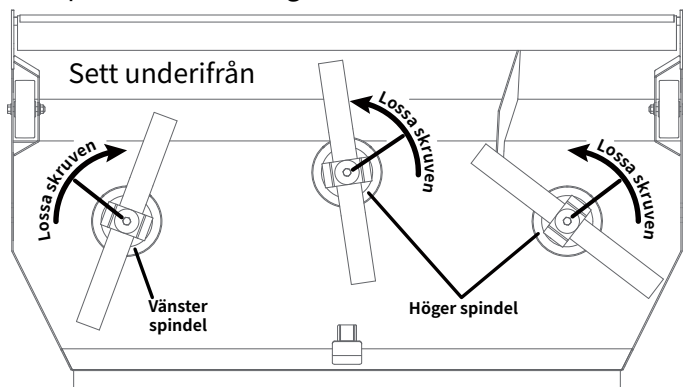

5. Ta bort knivarna för slipning eller byte.
6. När du monterar en kniv måste träblocket sättas på plats för att förhindra att kniven roterar när knivens skruv dras åt.
7. Dra åt knivskruvarna till 108 Nm.

## Slipa klipparknivarna

Knivarna ska slipas och balanseras av en professionell tekniker. Bibehåll balansen, samma fasning och längden på den slipade ytan.

## Reminspektion

Genom att inspektera drivremmarna på redskapet kan du förhindra plötsliga remfel genom att upptäcka problem innan de leder till att en rem går sönder.

Typiskt slitage på en drivrem kan leda till de förhållanden som visas i diagrammet.

Om något av dessa

förhållanden uppstår måste drivremmen bytas ut.



Glättning



Strimmig sidovägg



Sprickor



Spänningsbrott



Separation

## Byta ut redskapets drivrem

1. Lossa klippdäcket från kraftenheten.
2. Ta bort drivremskivans skärm (A).
3. Ta bort redskapets gamla drivrem och montera den nya drivremmen på remskivan.
4. Sätt tillbaka drivremskivans skärm.

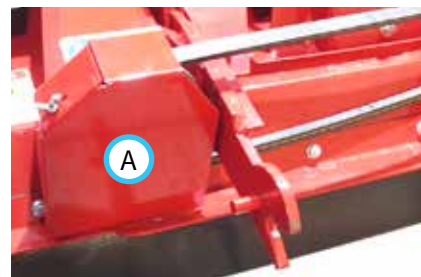

# SERVICE

## Byta ut klippdäckets huvudrem

1. Lossa klippdäcket från kraftenheten.
2. Öppna skärmen på klippdäckets huvudkåpa.
3. Frigör remspänningen genom att lossa löprullens justeringsstång (A).

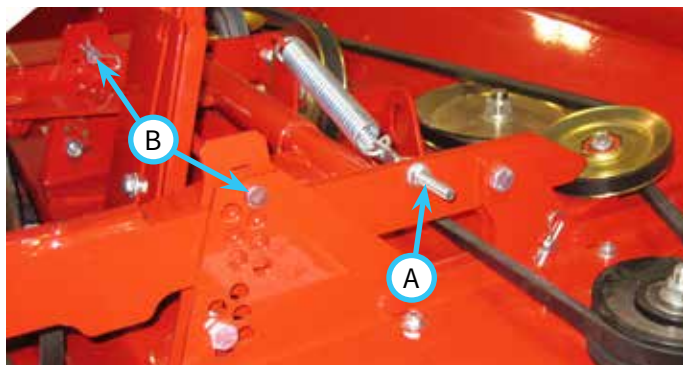

4. Ta bort de två sprintarna (B) längst upp på dragkroksarmarna.

5. Ta bort klippdäcksremmen från remspännarens remskiva och tryck remöglan över änden på den vänstra dragkroksarmen så att remmen slingrar sig runt den vänstra dragkroksarmens monteringsfästen.



6. Ta bort monteringskruvarna från vänster och höger dragkroksarmar och lyft upp dragkroksarmen från de främre monteringsfästena.
7. Ta bort den gamla remmen från spindelremskivorna.
8. Montera den nya remmen på spindelremskivorna.

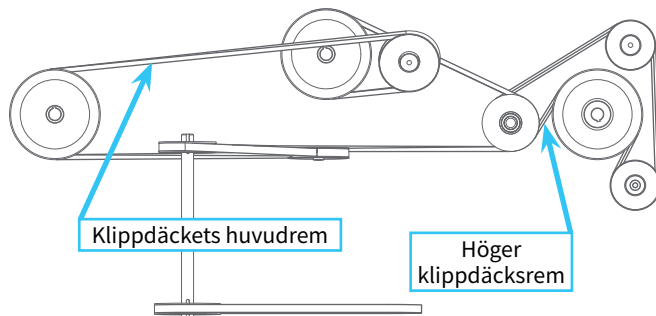

9. Ögla remmen runt den vänstra dragkroksarmens monteringsfästen enligt beskrivningen i borttagningssteget.
10. Sätt tillbaka dragkroksarmen i monteringsfästena och dra åt skruvarna till 102 Nm.

11. Placera remöglan på drivaxelns remskiva och remspännarens remskiva.
12. Kontrollera att remmen sitter korrekt och i spåret på varje remskiva.
13. Dra åt den yttre muttern på löprullens justeringsstång för att spänna klippdäckets huvudrem tills det uppstår ett mellanrum på ungefär 0,8–1,6 mm mellan fjäderspolarna.
14. Dra åt den inre muttern på löprullens justeringsstång mot den inre sidan av dragkroksarmen för att låsa stängen på plats.
15. Sätt tillbaka de två sprintarna längst upp på dragkroksarmarna.



# SERVICE

## Byta ut den högra klippdäcksremmen

1. Lossa klippdäcket från kraftenheten.
2. Öppna skärmen på klippdäckets huvudkåpa.
3. Frigör remspänningen genom att lossa löprullens justeringsstång (A).
4. Ta bort klippdäckets huvudrem från det övre spåret på den dubbla remskivan (B) som driver den högra klippdäcksremmen.
5. Lossa den högra klippdäcksremmens spännfjäder (C).

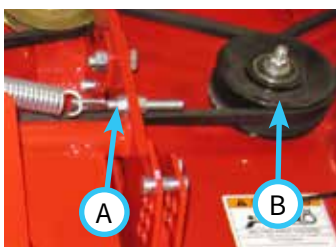

6. Ta bort den gamla högra klippdäcksremmen.
7. Montera den nya högra klippdäcksremmen på remskivorna enligt remdiagrammet. Den högra klippdäcksremmen monteras i det nedre spåret på den dubbla remskivan.

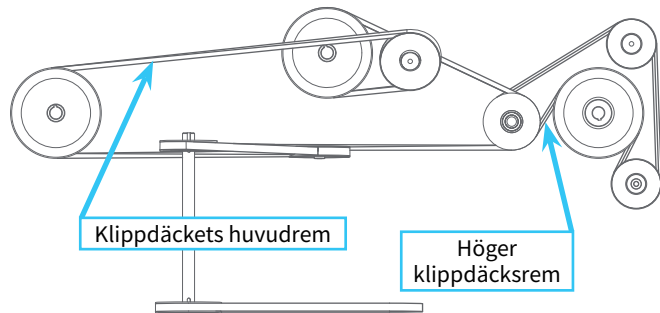

8. Koppla i den högra klippdäcksremmens spännfjäder.
9. Placera klippdäckets huvudrem i det övre spåret på den dubbla remskivan och se till att remmen sitter i spåret på varje remskiva.
10. Dra åt den yttre muttern på löprullens justeringsstång för att spänna klippdäckets huvudrem tills det uppstår ett mellanrum på ungefär 0,8–1,6 mm mellan fjäderspolarna.
11. Dra åt den inre muttern på löprullens justeringsstång mot den inre sidan av dragkroksarmen för att låsa stängens på plats.

## Justera spänningen på klippdäckets huvudrem

Om remmen glider vid normal klippning måste remspänningen justeras.

1. Öppna skärmen på klippdäckets huvudkåpa.
2. Lossa den inre muttern (A) på löprullens justeringsstång (B).

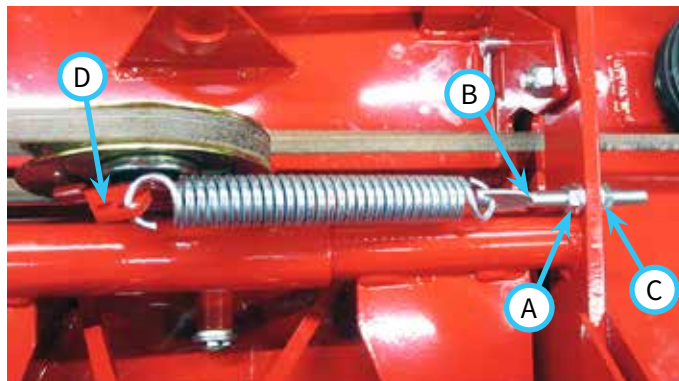

3. Dra åt den yttre muttern (C) på löprullens justeringsstång för att spänna klippdäckets huvudrem tills det uppstår ett mellanrum på ungefär 0,8–1,6 mm mellan fjäderspolarna.
4. Dra åt den inre muttern på löprullens justeringsstång mot den inre sidan av dragkroksarmen för att låsa stängens på plats.
5. Om ytterligare remspänning behövs kan du ändra fjäderkrokens läge till det vänstra hålet (D) i remskivans löprullearm.

# SERVICE

## Smörjplatser

Smörjning krävs på följande platser med ett litiumkomplexfett NLGI #2.

Torka av smörjniplarna innan du applicerar fett på dem.

Se underhållsschemat för serviceintervall och fettmängd.

Hjul (höger och vänster)



Drivaxellager

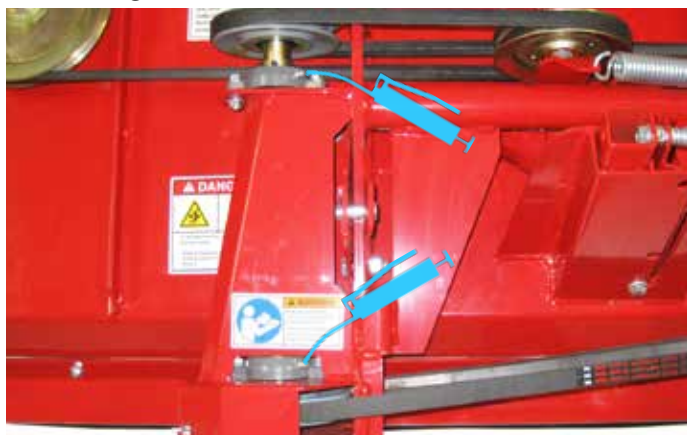

Spindlar

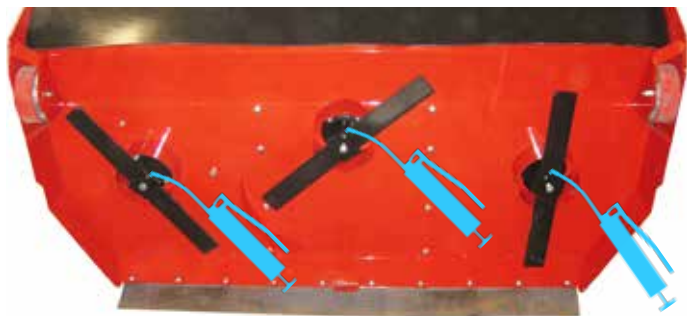

Svängbart hjul och axlar som tillval (höger och vänster)

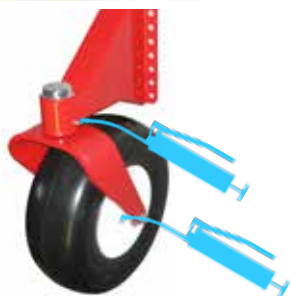

## Förfarande för klippdäcksbalansering

1. Parkera kraftenheten på en jämn, plan yta.
2. Sänk ned klippdäcket till marknivå och placera kraftenhetens primära SDLA-spak i upphöjt läge genom att trycka den åt höger tills spärren aktiveras.
3. Koppla in parkeringsbromsen, stäng av motorn och ta bort tändningsnyckeln.
4. Mät avståndet från underlaget till överdelen av klippdäcket på de platser som visas (A och B). Om måttet på den bakre platsen är mindre än det främre måttet eller mer än 6,5 mm mer än det främre måttet måste de bakre sprintarna (C) justeras.

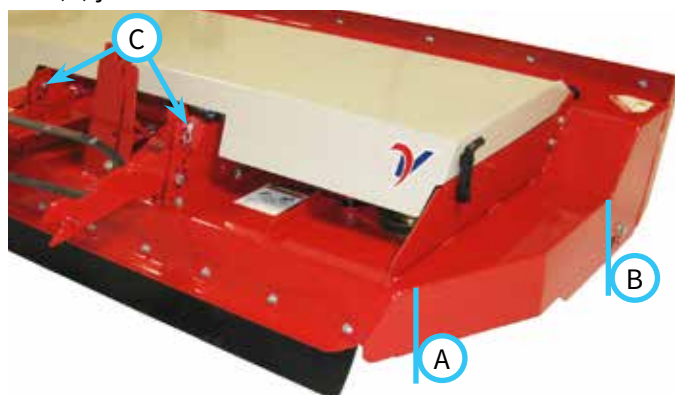

5. Du kan sänka klippdäckets baksida genom att flytta de bakre sprintarna till ett högre läge. Du kan höja klippdäckets baksida genom att flytta de bakre sprintarna till ett lägre läge.
6. Kontrollera att klippdäcket är i nivå när du har ändrat de bakre sprintarnas läge.

## Förvaring

### Förbereda redskapet för förvaring

1. Rengör redskapet för att ta bort gräsklipp, löv, damm och annat skräp.
2. Inspektera och leta efter lösa eller saknade fästdon, skadade komponenter eller tecken på slitage. Reparera eller byt ut alla skadade och utslitna komponenter.
3. Inspektera remmarna, spindlarna och klipparknivarna. Reparera eller byt ut alla skadade och utslitna komponenter.
4. Inspektera säkerhetsdekalerna. Byt ut dekaler som är blekta, oläsliga eller saknas.
5. Applicera fett på alla fettpunkter och torka bort överflödigt fett.
6. Inspektera de målade komponenterna och leta efter flisor, repor eller rost. Rengör och fixa ytorna efter behov.

### Ta redskapet ur förvaring

1. Rengör redskapet för att ta bort damm eller skräp.
2. Inspektera redskapet enligt anvisningarna i avsnittet om daglig inspektion i den här bruksanvisningen.
3. Testa redskapet för att säkerställa att alla komponenter fungerar som de ska.



# SERVICE

## Underhållsschema

Underhållsschema	Antal platser	Antal pumpar	Efter behov	Dagligen	Efter 50 timmar	Efter 100 timmar	Efter 150 timmar	Efter 200 timmar	Efter 250 timmar	Efter 300 timmar	Efter 350 timmar	Efter 400 timmar	Efter 450 timmar	Efter 500 timmar	Efter 550 timmar	Efter 600 timmar	Efter 650 timmar	Efter 700 timmar	Efter 750 timmar	Efter 800 timmar	Efter 850 timmar	Efter 900 timmar	Efter 950 timmar	Efter 1 000 timmar	En gång per år	
Fett och smörning: Se smörjningsavsnittet																										
Drivaxellager	2	1			✓	✓	✓	✓	✓	✓	✓	✓	✓	✓	✓	✓	✓	✓	✓	✓	✓	✓	✓	✓	✓	
Svängbart hjul	2	1			✓	✓	✓	✓	✓	✓	✓	✓	✓	✓	✓	✓	✓	✓	✓	✓	✓	✓	✓	✓	✓	
Spindel	3	3			✓	✓	✓	✓	✓	✓	✓	✓	✓	✓	✓	✓	✓	✓	✓	✓	✓	✓	✓	✓	✓	
Hjul som tillval – rullager	2	1			✓	✓	✓	✓	✓	✓	✓	✓	✓	✓	✓	✓	✓	✓	✓	✓	✓	✓	✓	✓	✓	
Hjul som tillval – axellager	2	^	**		✓	✓	✓	✓	✓	✓	✓	✓	✓	✓	✓	✓	✓	✓	✓	✓	✓	✓	✓	✓	✓	
Inspektion																										
Inspektera och leta efter lösa, saknade eller slitna komponenter				✓																						
Inspektera remmarna och remskivorna				✓																						
Inspektera knivarna och knivarnas monteringskruvar				✓																						
Kontrollera dragkroksfjäderbultarna (dra åt till 102 Nm)					✓		✓		✓		✓		✓		✓		✓		✓		✓		✓		✓	
Inspektera säkerhetsdekalerna				✓																						
^Smörj tills nytt fett syns.																										
**Användning under svåra förhållanden kan kräva tätare serviceintervall.																										

## Kontrollista för underhåll

Underhållsschema	Antal platser	Antal pumpar	Efter behov	Dagligen	Efter 50 timmar	Efter 100 timmar	Efter 150 timmar	Efter 200 timmar	Efter 250 timmar	Efter 300 timmar	Efter 350 timmar	Efter 400 timmar	Efter 450 timmar	Efter 500 timmar	Efter 550 timmar	Efter 600 timmar	Efter 650 timmar	Efter 700 timmar	Efter 750 timmar	Efter 800 timmar	Efter 850 timmar	Efter 900 timmar	Efter 950 timmar	Efter 1 000 timmar	En gång per år	
Fett och smörning: Se smörjningsavsnittet																										
Drivaxellager	2	1																								
Svängbart hjul	2	1																								
Spindel	3	3																								
Hjul som tillval – rullager	2	1																								
Hjul som tillval – axellager	2	^	**																							
Inspektion																										
Inspektera och leta efter lösa, saknade eller slitna komponenter																										
Inspektera remmarna och remskivorna																										
Inspektera knivarna och knivarnas monteringskruvar																										
Kontrollera dragkroksfjäderbultarna (dra åt till 102 Nm)																										
Inspektera säkerhetsdekalerna																										
^Smörj tills nytt fett syns.																										
**Användning under svåra förhållanden kan kräva tätare serviceintervall.																										

# SPECIFIKATIONER

---

## Mått

Total höjd . . . . .	46 cm
Total längd. . . . .	114 cm
Total bredd . . . . .	175 cm
Klippbredd. . . . .	173 cm
Klipphöjjusteringar. . . . .	7,6, 9,2 och 10,8 cm
Vikt . . . . .	163 kg

## Funktioner

- Förstärkt klippdäckkonstruktion
- Konstruktion för klippdäck med bakre utkast
- Konstruktion för klippdäck som kan fällas upp
- Spindlar för service på fältet
- Förstärkta klipparknivar

Besök [ventrac.com/manuals](http://ventrac.com/manuals) för den senaste versionen av denna bruksanvisning.

Det finns även en hämtningsbar bruksanvisning för delar.

Visa alla  
bruksanvisningar



# SPECIFIKATIONER

## Ljudnivåer

Ljudnivåer <sup>1</sup>	
Ljudeffektnivå, dB(A)	95,4
Ljudeffektovisshet, dB(A)	2,0
Ljudtrycksnivå vid operatörens öra, dB(A)	85,5
Ljudtrycksovisshet, dB(A)	2,0

Obs !! Specifikationer kan ändras utan föregående meddelande.

## EG-försäkran om överensstämmelse Ventrac HQ680

Tillverkare	Venture Products, Inc. 500 Venture Drive Orrville, OH 44667 USA
Auktoriserad representant (även behörig att sammanställa den tekniska filen)	Marcel Dutrieux Chef för europeisk produktintegritet Toro Europe NV Nijverheidsstraat 5 2260 Oevel Belgien
Innehavare av teknisk fil	Ryan Steiner Venture Products, Inc. 500 Venture Drive Orrville, OH 44667 USA
Beskrivning	Redskap för klippning av tuff undervegetation
Modellnamn	Ventrac HQ680 Tough Cut
Modellnummer	39.55104
Serienummer	HQ680-Axxxxx
Denna produkt överensstämmer med direktiven	2006/42/EG
Ryan Steiner Teknisk chef 	17 november 2020 Orrville, Ohio USA

# GARANTI



## BEGRÄNSAD GARANTI – KOMMERSIELL VENTRAC-UTRUSTNING

Venture Products, Inc. (hädanefter kallat V.P.I.) garanterar enligt villkoren i detta avtal att reparera, ersätta eller justera alla delar som tillverkats av Venture Products, Inc. och som Venture Products, Inc. fastställer vara defekta i material och/eller utförande under gällande garantiperiod.

All kommersiell Ventrac-utrustning som köps och registreras på eller efter den 1 januari 2019 kommer att ha en tvåårig kommersiell garanti. Garantiperioden börjar det datum då det ursprungliga kundinköpet görs:

<b>Kommersiell Ventrac-utrustning</b>	<b>Garantiperiod</b>
2100 SSV och redskap	2 år
Traktorer i 3000-serien och redskap	2 år
Traktorer i 4000-serien och redskap	2 år

Alla Ventrac-tilläggsatser och tillbehör, till exempel trepunktsdragkrok, 12 V främre och bakre eluttag, fotpedal, sats med dubbla hjul osv, kommer att täckas under ovanstående garantiperioder under förutsättning att de monteras av en auktoriserad Ventrac-återförsäljare. Denna garanti kan överföras och kommer att föra med sig resten av garantin med början från det ursprungliga inköps-/registreringsdatumet hos återförsäljaren och/eller V.P.I.

Motorgarantin täcks av respektive motortillverkare. Se motortillverkarens garantiförklaring som ingår i bruksanvisningen.

För att garantin ska gälla för kommersiell Ventrac-utrustning måste utrustningen, inklusive defekta delar, returneras till en auktoriserad Ventrac-återförsäljare inom garantiperioden. Garantin ska omfatta kostnaden för att reparera eller ersätta (enligt V.P.I.:s gottfinnande) den defekta delen. Kostnaden för hämtning och leverans av utrustningen, den tid det tar att åka till servicen eller eventuella transportkostnader som uppstår för garantireparationen är ägarens eget ansvar och betalas inte av Ventrac och/eller V.P.I. under garantin. Ventracs och V.P.I.:s ansvar för anspråk är begränsat till att utföra nödvändiga reparationer eller ersättningar, och inga anspråk om brott mot garantin ska leda till annullering eller upphävande av köpeavtalet för någon Ventrac-utrustning. Återförsäljaren kan kräva inköpsbevis för att styrka eventuella garantianspråk. Endast garantiarbete som utförs och skickas av en auktoriserad Ventrac-återförsäljare kan vara berättigat till garantikredit.

Denna garanti omfattar endast kommersiell Ventrac-utrustning som används under normala förhållanden med korrekt service och underhåll. Följande omfattas uttryckligen INTE av garantin: (a) Eventuella defekter, skador eller försämring till följd av normal användning, slitage eller exponering. (b) Normala underhållstjänster, till exempel rengöring, smörjning, oljebyte. (c) Byte av serviceartiklar, till exempel olja, smörjmedel, tändstift, remmar, gummislangar, lager eller andra föremål som kräver normalt servicebyte. (d) Skador eller defekter som uppstår till följd av eller i samband med missbruk, felaktig användning, försummelse, ändring, vårdslöshet eller olycksfall. (e) Reparation eller byte till följd av användning av utrustningen som inte överensstämmer med anvisningarna i bruksanvisningen eller andra drifanvisningar som tillhandahålls av V.P.I. (f) Reparation eller byte som uppstår till följd av användning av Ventrac-utrustning som har ändrats eller modifierats för att, enligt V.P.I.:s åsikt, negativt påverka utrustningens drift, prestanda eller hållbarhet eller som har förändrat, modifierat eller påverkat utrustningen för att ändra produktens avsedda användning. (g) Reparation eller byte som är nödvändig på grund av användning av delar, tillbehör eller förbrukningsartiklar, inklusive bensin, olja eller smörjmedel, som är oförenlig med utrustningen eller annan än vad som rekommenderas i bruksanvisningen eller andra drifanvisningar som tillhandahålls av V.P.I. (h) Reparationer eller byten som krävs på grund av delar eller tillbehör som har haft en negativ

# GARANTI



## BEGRÄNSAD GARANTI – KOMMERSIELL VENTRAC-UTRUSTNING

inverkan på utrustningens drift, prestanda eller hållbarhet. (i) Skador eller defekter på grund av eller till följd av reparation av Ventrac-utrustningen av en person eller personer som inte är en auktoriserad Ventrac-återförsäljare eller installation av andra delar än äkta Ventrac-delar eller delar som rekommenderas av Ventrac.

V.P.I.:s enda ansvar med avseende på denna garanti är de reparationer och byten som anges häri. V.P.I. ansvarar inte för andra kostnader, förluster eller skador. I synnerhet ansvarar inte V.P.I. för följande: (i) Kostnader för bensin, olja eller smörjmedel. (ii) Förlust, kostnad eller omkostnader i samband med transport eller leverans av grönyteutrustning från ägarens plats eller platsen där ägaren använder den till eller från en auktoriserad Ventrac-återförsäljare. (iii) Restid, övertid eller andra extraordinära reparationskostnader eller avgifter i samband med reparationer eller byten utanför normal kontorstid på den auktoriserade Ventrac-återförsäljarens verksamhetsställe. (iv) Uthyrning av likadan eller liknande ersättningsutrustning under perioden för eventuella garantireparationer eller -byten. (v) Eventuella telefon- eller telegramkostnader. (vi) Förlust av eller skada på person eller egendom som inte omfattas av villkoren i denna garanti. (vii) Eventuella anspråk på förlorade intäkter, utebliven vinst eller ytterligare kostnader eller omkostnader som uppstår till följd av ett anspråk om brott mot garantin. (viii) Advokatarvoden.

Köparens åtgärder som anges häri är exklusiva och ersätter alla andra åtgärder. V.P.I.:s ansvar, oavsett om det gäller avtal, skadestånd, under en garanti eller på annat sätt, ska inte gälla bortom den skyldighet som anges häri. V.P.I. ansvarar inte för kostnader för borttagning eller montering och ansvarar inte heller för eventuella direkta eller indirekta skador, särskilda skador eller följdskador av något slag. Under inga omständigheter ska V.P.I. ansvara för något belopp som överstiger det pris som erhållits för de varor för vilka ersättning krävs.

Det finns inga utfästelser eller garantier som har godkänts för köparen av den kommersiella Ventrac-utrustningen, utöver vad som anges i denna garanti. Alla påståenden eller utfästelser som lämnas av säljare av denna utrustning, inklusive de som anges i försäljningsdokumentation eller som lämnas muntligen av säljare, ersätts av villkoren i denna garanti. Eventuella bekräftelser av fakta eller löften från V.P.I. eller någon av dess representanter till köparen som avser de varor som omfattas av denna garanti ska inte betraktas som en del av grunden för köpet och ska inte anses skapa någon uttrycklig garanti för att sådana varor ska överensstämma med bekräftelsen eller löftet.

Ingen anställd, distributör eller representant har behörighet att ändra ovanstående garantier på något sätt eller bevilja någon annan garanti på uppdrag av V.P.I.

I vissa delstater är det inte tillåtet att tidsbegränsa den indirekta garantins varaktighet eller att undanta oförutsedda skador eller följdskador, och i dessa fall är det möjligt att ovanstående undantag inte gäller.

Denna garanti ger dig specifika juridiska rättigheter, och du kan även ha andra rättigheter som varierar från delstat till delstat. Denna garanti gäller all kommersiell Ventrac-utrustning som säljs av Venture Products, Inc.